

QUICKIE®

zippie®

IRIS

- Quickie® IRIS Zippie® IRIS
 SE Folding With transit Without transit

Owner's Manual

Supplier: This manual must be given to the user of this wheelchair.

User: Before using this wheelchair read this entire manual and save for future reference.

Distribuidor: Este manual debe ser entregado al pasajero de esta silla de ruedas.

Pasajero: Antes de usar esta silla de ruedas, lea este manual en su totalidad y guárdelo para futura referencia.

Cada una de las sillas se envía con un manual de instrucciones en inglés. El manual en español o francés está disponible en formato PDF en nuestra página en Internet: www.SunriseMedical.com. Ingrese a la página del producto específico para descargar el manual, o comuníquese con el proveedor autorizado de Sunrise Medical.

Fournisseur: Ce manuel doit être remis à l'utilisateur / utilisatrice de ce fauteuil roulant.

Utilisateur / Utilisatrice: Avant d'utiliser ce fauteuil roulant, lisez entièrement ce manuel et conservez le pour le consulter ultérieurement.

Chaque fauteuil est livré avec un manuel d'instructions en anglais. Les versions en espagnol et en français sont à votre disposition en format PDF sur le site: www.SunriseMedical.com. Veuillez vous rendre à la page de votre produit pour télécharger le manuel dans la langue souhaitée, ou contactez un fournisseur agréé Sunrise Medical.

Fachhändler : Dieses Handbuch muss dem Benutzer des Rollstuhls ausgehändigt werden.

Benutzer : Vor dem Gebrauch des Rollstuhls lesen Sie bitte das gesamte Handbuch, und bewahren Sie es für zukünftigen Bedarf auf.

Zum Lieferumfang jedes Rollstuhls gehört ein Bedienungshandbuch in englischer Sprache. Diese übersetzte Version des Handbuchs steht im PDF-Format auf unserer Website zur Verfügung: www.SunriseMedical.com. Gehen Sie bitte zu der betreffenden Produktsite für den Download der übersetzten Version oder wenden Sie sich an Ihren autorisierten Sunrise Medical Fachhändler.

Rivenditore : Il presente manuale va consegnato all'utente della carrozzina.

Utente : Prima di usare la carrozzina, leggere il presente manuale per intero e conservarlo per riferimento futuro.

Ogni carrozzina è accompagnata da un manuale d'uso scritto in inglese. La versione tradotta è reperibile nel formato PDF sul nostro sito web: www.SunriseMedical.com. Visitare la pagina del prodotto specifico da scaricare, o contattare il fornitore Sunrise Medical autorizzato.

Manual de Instrucciones

Mode d'emploi

Benutzeranweisungen

Manuale d'uso



SUNRISE MEDICAL LISTENS

Thank you for choosing a Quickie/Zippie IRIS Tilt-in-Space Wheelchair. We want to hear your questions or comments about this manual, the safety and reliability of your chair, and the service you receive from your Sunrise supplier. Please feel free to write or call us at the address and telephone number below:

SUNRISE MEDICAL (US) LLC
 Customer Service Department
 2842 Business Park Avenue
 Fresno, CA 93727
 (800) 333-4000

Be sure to return your warranty card, and let us know if you change your address. This will allow us to keep you up to date with information about safety, new products and options to increase your use and enjoyment of the wheelchair. If you lose your warranty card, call or write and we will gladly send you a new one.

FOR ANSWERS TO YOUR QUESTIONS

Your authorized supplier knows your wheelchair best, and can answer most of your questions about chair safety, use and maintenance. For future reference, fill in the following:

Supplier: _____

Address: _____

Telephone: _____

Serial #: _____ Date/Purchased: _____

ADDITIONAL INFORMATION YOU SHOULD KNOW

No component of this chair was made with Natural Rubber Latex.

**DISPOSAL AND RECYCLING INFORMATION**

When this product reaches the end of its life, please take it to an approved collection or recycling point designated by your local or state government. This wheelchair is manufactured using a variety of materials. Your product should not be disposed of as ordinary household waste. You should dispose of your wheelchair properly, according to local laws and regulations. Most materials that are used in the construction of this product are fully recyclable. The separate collection and recycling of your product at the time of disposal will help conserve natural resources and ensure that it is disposed in a manner that protects the environment.

Ensure you are the legal owner of the product prior to arranging for the product disposal in accordance with the above recommendations.

I. INTRODUCTION	2	I. Hub Lock.....	14
II. TABLE OF CONTENTS	3	J. Anti-Tip Tubes-Rear	14
III. YOUR CHAIR AND ITS PARTS	4	K. Dual-Post Armrests	15
IV. NOTICE– READ BEFORE USE	4	L. Height-Adjustable Armrests	15
V. GENERAL WARNINGS	5	M.Adjustable Locking Flip-up Armrests	15
A. Weight limits	5	N.Cantilever Armrests.....	16
B. Intended Use.....	5	O.Swing-away Hangers/Footrests.....	16
C. Attendants and Caregivers	5	P. Heavy-duty, Lift-off Footrests	16
D. Accessories.....	5	Q.Articulating Legrest	16
E. Know your Chair	5	R. Elevating Legrest.....	17
F. Reduce the risk of an Accident.....	5	S. Z-Finity™ Footrest System.....	17
G.Safety Checklist.....	5	T. Z-Finity™ Swing-away Footrest.....	17
H.Changes and Adjustments	5	U.Tilt-in-Space Mechanism	18
I. Environmental Conditions.....	6	V. Stroller Handle Extension	18
J. Terrain	6	W.Reclining Back	18
K.Street Use	6	X.Mono Back Stroller handle	19
L. Motor Vehicle Safety.....	6	Y. Folding the Mono back for Transport	19
M.When you need help.....	6	Z. Folding/Unfolding frame.....	19
VI. SAFETY WARNINGS: FALLS & TIP-OVERS	7	AA.Inspect.....	19
A. Center of Balance.....	7	IX. DEALER SERVICE & ADJUSTMENT	20
B. Dressing or Changing Clothes	7	A. Dealer Service Introduction	20
C.Obstacles	7	B. Critical Maintenance Tips.....	20
D.Front Caster Lift.....	7	C. Cleaning.....	20
E. Reaching or Leaning.....	7	D.Rear Axle	20
F. Moving Backward.....	7	E. Hub Lock Adjustment.....	21
G.Escalators.....	8	F. Wheel Locks	21
H. Ramps, Slopes, and Sidehills.....	8	G.Single-Post Armrest Receiver	21
I. Transfer.....	8	H.Adjustable Locking Flip-up Armrests	22
J. Curbs and Single Steps.....	9	I. Cantilever Locking Flip-back armrests.....	22
K. Climbing a Curb or Single Step.....	9	J. Swing-Away Height Adjustment.....	23
L. Descending a Curb or Single Step	10	K.Angle Adjustable Footplate.....	23
M.Stairs	10	L. Heavy-Duty Lift-Off Footrest.....	23
N. Climbing Stairs.....	10	M.Articulating Legrest.....	23
O. Descending Stairs	10	N.Elevating Legrest.....	23
P. Tilt Use and Back Angle Adjustment (Mono Back).....	10	O.Contracture Footrest	24
VII. WARNINGS: COMPONENTS & OPTIONS	11	P. Z-Finity™ Footrest System.....	24
A. Anti-tip Tubes	11	Q.Limb Support	25
B. Armrests.....	11	R. Tilt-in-Space Mechanism.....	25
C.Push Handles	11	S. Standard Backrest	25
D.Stroller Handle.....	11	T. Mono Back.....	26
E. Cushions	11	U.Dynamic Mono Back.....	27
F. Fasteners	11	V. Dynamic Mono Back Elastomer Replacement.....	27
G. Footrests.....	11	W.Ventilator Hanger Bracket	28
H. Pneumatic Tires.....	11	X.Fixed Stroller Handle	28
I. Positioning Belts	12	Y. Adjustable Stroller Handle (Mono Back)	28
J. Quick Release Axle	12	Z.Caster/Fork Assembly.....	29
K. Rear Axles.....	12	AA.Frame Depth	29
L. Rear Wheel Locks	12	BB.XLOCK™ Width Adjustment	30
M. Modified Seat Systems	12	CC.Frame Width.....	30
N. Tray for vent and battery	12	DD.Seat Pan.....	31
O. Accessory Hook	12	EE. Removable Seat Pan.....	31
VIII. USE AND MAINTENANCE	13	FF.Carriage	32
A. Introduction	13	GG.Attendant Wheel Lock Installation.....	33
B. Critical Maintenance Tips.....	13	HH.Footplate Adapter Bracket	34
C.Maintenance Chart.....	13	II.Lap Belt Instructions.....	35
D.Cleaning.....	13	JJ.Inspect.....	35
E. Troubleshooting Chart.....	13	X. SUNRISE LIMITED WARRANTY	36
F. To Mount and Remove Rear Wheels.....	14		
G.Cushion Installation	14		
H. Wheel Locks	14		



1. Headrest
2. Push Handle/Back Cane
3. Armrest
4. Footrest Hanger
5. Footplate
6. Carriage
7. Caster fork
8. Caster tire
9. Wheel Lock
10. 12" Rear wheel
11. Anti-tip
12. Adjustable seat pan
13. Tilt-in-space mechanism release lever

NOTE– Not all options are available on both the Quickie and Zippie IRIS. Please refer to the order form for specific option availability.

IV. NOTICE– READ BEFORE USE

A. CHOOSE THE RIGHT CHAIR & SAFETY OPTIONS

Sunrise provides a choice of many wheelchair styles to meet your needs. This product is intended for single person use only. Final selection of the type of wheelchair, options and adjustments rests solely with you and your health care professional. Choosing the best chair and set-up for your safety depends on such things as:

1. Your disability, strength, balance and coordination.
2. The types of hazards you must overcome in daily use (where you live and work, and other places you are likely to use your chair).
3. The need for options that will improve your positioning, safety and comfort (such as anti-tip tubes, positioning belts, or special seating systems).

B. REVIEW THIS MANUAL OFTEN

Before using this chair you, and each person who may assist you, should read this entire manual and make sure to follow all instructions. Review the warnings often, until they are second nature to you.

C. WARNINGS

The word **“WARNING”** refers to a hazard or unsafe practice that may cause **severe injury or death** to you or to other persons. The “Warnings” are in Three main sections, as follows:

1. V– GENERAL WARNINGS

Here you will find a safety checklist and a summary of risks you need to be aware of before you ride this chair.

2. VI– SAFETY WARNINGS: FALLS & TIP-OVERS

Here you will learn about practices for the safe use of your chair, and how to avoid a fall or tip-over while you perform daily activities in your chair.

3. VII– WARNINGS– COMPONENTS & OPTIONS

Here you will learn about the components of your chair and options you can select for safety. Consult your Premium Retailer and your health care advisor to help you choose the best set-up and options for safe use.

NOTE– Where they apply, you will also find “Warnings” in other sections of this manual. Heed all warnings in this section. If you fail to do so a fall, tip-over or loss of control may occur and cause severe injury to the rider or others.

A. WEIGHT LIMITS**⚠ WARNING**

NEVER exceed the weight limit specified by Sunrise Medical. The weight capacity provided by your manufacturer is for the combined weight of a rider and items carried using on-board storage. If you do exceed the weight limit, damage to your chair, a fall, tip-over or loss of control may occur and cause severe injury to the rider or others.

Weight Capacities

Quickie IRIS	- 300lbs/(136kg).
Quickie IRIS HD	- 400lbs/(181kg).
Quickie IRIS with Z-Finity™ Footrest	- 165lbs/(75kg).
Zippie IRIS	- 225lbs/(102kg).
Zippie IRIS with Z-Finity™ Footrest	- 165lbs/(75kg).

B. INTENDED USE

The Quickie and Zippie IRIS Series of wheelchair's intended use is to provide mobility to persons limited to a sitting position.

⚠ WARNING

DO NOT use this device for purposes other than what is intended by the manufacturer

1. The wheelchair is not designed for weight training and is unsafe for use as a seat while weight training. Weight training from the wheelchair substantially changes the stability of the chair and may cause tipping.
2. DO NOT stand on the frame of the wheelchair.
3. NEVER allow someone to stand on your chair or use it as a step ladder.
4. This chair is designed for a single rider only.
5. Unauthorized modifications and use of parts or accessories not supplied or approved by Sunrise Medical may change the chair structure. This will void the warranty and may cause a safety hazard. If the warning is ignored, damage to your chair, and the potential severe injury of the person using the chair for unintended purposes can occur.

C. ATTENDANTS AND CAREGIVERS**⚠ WARNING**

Before you assist a rider, be sure to read all warnings contained in this manual, and follow all instructions that apply. Be aware that after consulting a healthcare advisor, you will need to learn safe and proven body mechanics to use and create assistive methods best suited to your abilities.

D. ACCESSORIES**⚠ WARNING**

Unauthorized modifications or use of parts, or accessories not supplied or approved by Sunrise Medical may change the chair structure. This will void the warranty and may cause a safety hazard.

Some problems that may occur, but are not limited to:

1. Incorrect Wheels and/or tires that put the rider at risk of a fall or tip-over.
2. Adding a component to the frame, changing the structural integrity of the chair.
3. Any modification or disassembly can potentially create an unsafe situation where rider and/or attendant are put at risk.

E. KNOW YOUR CHAIR**⚠ WARNING**

Every wheelchair is different. Take the time to learn the feel of this chair before you begin riding. Start slowly, with easy, smooth strokes. If you are used to a different chair, you may use too much force and tip over. If you use too much force, damage to your chair, a fall, tip-over or loss of control may occur and cause severe injury to the rider or others.

F. REDUCE THE RISK OF AN ACCIDENT**⚠ WARNING**

1. BEFORE riding, you should be trained in the safe use of this chair by your health care advisor.
2. Practice bending, reaching and transfers until you know the limit of your ability. Have someone help you until you know what can cause a fall or tip-over and how to avoid doing so.
3. Be aware that you must develop your own methods for safe use best suited to your level of function and ability.
4. NEVER try a new maneuver on your own until you are sure you can do it safely.
5. Get to know the areas where you plan to use your chair. Look for hazards and learn how to avoid them.
6. Sunrise recommends using anti-tip tubes in every circumstance.

If you fail to heed these warnings, damage to your chair, a fall, tip-over or loss of control may occur and cause severe injury to the rider or others.

G. SAFETY CHECKLIST**⚠ WARNING****Before Each Use Of Your Chair:**

1. Make sure the chair rolls easily and that all parts work smoothly. Check for noise, vibration, or a change in ease of use. (They may indicate low tire pressure, loose fasteners, or damage to your chair).
2. Immediately repair any problem. Your authorized supplier can help you find and correct the problem.
3. Check to see that both quick-release rear axles are locked. When locked, the axle button will "pop out" fully. If not locked, the wheel may come off and cause you to fall.
4. If your chair has anti-tip tubes, lock them in place.

If you fail to heed these warnings, damage to your chair, a fall, tip-over or loss of control may occur and cause severe injury to the rider or others.

H. CHANGES & ADJUSTMENTS**⚠ WARNING**

1. If you modify or adjust this chair, it may increase the risk of a tip-over UNLESS you make other adjustments as well.
2. Consult your authorized supplier BEFORE you modify or adjust your chair.
3. We recommend that you use anti-tip tubes until you adapt to the change, and are sure you are not at risk to tip over.
4. Unauthorized modifications by the end-user, dealer or any other individual, including the use of parts not supplied or approved by Sunrise may change the chair structure. This will void the warranty and may cause a safety hazard.

If you fail to heed these warnings, damage to your chair, a fall, tip-over or loss of control may occur and cause severe injury to the rider or others.

I. ENVIRONMENTAL CONDITIONS**⚠ WARNING**

1. Use extra care if you must ride your chair on a wet or slick surface. If you are in doubt, ask for help.
2. Contact with water or excess moisture may cause your chair to rust or corrode. Avoid all extreme weather situations if possible.
 - a. Do not use your chair in a shower, pool or other body of water. The chair tubing and parts are not water-tight and may rust or corrode from the inside.
 - b. Avoid excess moisture (for example, do not leave your chair in a damp bathroom while taking a shower).
 - c. Dry your chair as soon as you can if it gets wet, or if you use water to clean it.

**J. TERRAIN****⚠ WARNING**

1. Based on ANSI/RESNA testing, Sunrise Medical recommends the use of a caster wheel with a minimum diameter of 5", if the wheelchair will be overcoming obstacles up to 1/2" on a regular basis.
2. Your chair is designed for use on firm, even surfaces such as concrete, asphalt, indoor flooring, and carpets.
3. Do not operate your chair in sand, loose soil, or over rocky terrain.
4. If you use your chair on terrain that is rougher than described above there is a danger that screws and bolts will loosen prematurely, and that damage to wheels or axles could put the rider at risk of a fall, tip-over, or loss of control.

If you fail to heed these warnings, damage to your chair, a fall, tip-over or loss of control may occur and cause severe injury to the rider or others.

K. STREET USE**⚠ WARNING**

1. This product is not intended for street use.
2. Avoid streets whenever possible.
3. Obey and follow all legal pedestrian pathways, and laws that apply to pedestrians.
4. Be alert to the danger of motor vehicles in parking lots, or if you must cross a road.

If you fail to heed these warnings, damage to your chair, a fall, tip-over or loss of control may occur and cause severe injury to the rider or others.

L. MOTOR VEHICLE SAFETY 1 2

If possible and feasible, the rider should transfer to the Original Equipment Manufacturer vehicle seat and use the OEM vehicle restraint.

Sunrise Medical does provide a WC-19 Wheelchair Tie-Down and Occupant Restraint System, otherwise called a Transit Option. To identify whether your wheelchair has been manufactured with the Transit Option installed, look for four points of securement. Two Front points (A), and two rear points (B). These points are recognized by the securement point decal which can be found on or near the securement points. If your wheelchair is equipped with the Transit Option please review the Transit Securement supplement that was provided with the wheelchair for additional information and instructions. You can request a copy from your authorized supplier, or Sunrise medical at 1-800-333-4000 if you don't have it.

⚠ WARNING

If your chair is **NOT** equipped with the Transit Option:

1. NEVER let anyone sit in this chair while in a moving vehicle.
 - a. ALWAYS move the rider to an approved vehicle seat.
 - b. ALWAYS secure the rider with proper motor vehicle restraints.
2. In an accident or sudden stop the rider may be thrown from the chair. Wheelchair seat belts will not prevent this, and further injury may result from the belts or straps.
3. NEVER transport this chair in the front seat of a vehicle. It may shift and interfere with the driver.
4. ALWAYS secure this chair so that it cannot roll or shift.
5. Do not use any chair that has been involved in a motor vehicle accident. The frame and/or components may have been changed due to the accident. Such items could be, but are not limited to: bent, loosened, and/or broken components that were subjected to an impact.

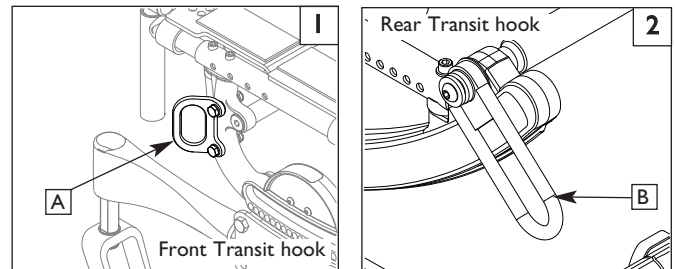

Look for this symbol on your wheelchair. It indicates wheelchair securement points which conform to ANSI/RESNA (1998) V.1 - Section 19 and/or ANSI/RESNA (2012) V.4 WC-19. For more Transit related information, see the "Transit Securement Supplement" included with your chair.

M. WHEN YOU NEED HELP**⚠ WARNING**

For The Rider: Make sure that each person who helps you reads and follows all warnings and instructions that apply.

For Attendants:

1. Work with the rider's doctor, nurse or therapist to learn safe methods best suited to your abilities and those of the rider.
2. Tell the rider what you plan to do, and explain what you expect the rider to do. This will put the rider at ease and reduce the risk of an accident.
3. Make sure the chair has push handles. They provide secure points for you to hold the rear of the chair to prevent a fall or tip-over. Check to make sure push handle grips will not rotate or slip off.
4. To prevent injury to your back, use good posture and proper body mechanics. When you lift or support the rider or tilt the chair, bend your knees slightly and keep your back as upright and straight as you can.
5. Remind the rider to lean back when you tilt the chair backward.
6. When you descend a curb or single step, slowly lower the chair in one easy movement. Do not let the chair drop the last few inches to the ground. This may damage the chair or injure the rider.
7. To avoid tipping, or getting hung up on objects, unlock and rotate anti-tip tubes up, and out of the way.
8. Whenever you aren't attending the wheelchair, ALWAYS use the wheel-lock to secure the rear wheels, and lock anti-tip tubes in place if you must leave the rider alone, even for a moment. This will reduce the risk of a tip over or loss of control of the chair.

If you fail to heed these warnings, damage to your chair, a fall, tip-over or loss of control may occur and cause severe injury to the rider or others.

A. CENTER OF BALANCE

WARNING

The point where this chair will tip forward, back, or to the side depends on its center of gravity and stability. How your chair is set up, the options you select and the changes you make may affect the risk of a fall or tip-over.

1. **The Most Important Adjustment is:**
 - a. The position of the rear wheels. The more you move the rear wheels forward, the more likely your chair will tip over backward.
 - b. The position of the carriage.
2. **The Center of Balance is also Affected by:**
 - a. A change in the set-up of your chair, including:
 - The seat height and seat angle.
 - Backrest angle.
 - b. A change in your body position, posture or weight distribution.
 - c. Riding your chair on a ramp or slope.
 - d. The use of a back pack or other options, and the location and amount of added weight can change the balance of your chair,
3. **To Reduce The Risk Of An Accident:**
 - a. Consult your doctor, nurse or therapist to find out what axle and caster position is best for you.
 - b. Consult your authorized dealer, BEFORE you modify or adjust this chair. Be aware that you may need to make other changes to correct the center of balance.
 - c. Have someone help you until you know the balance points of your chair and how to avoid a tip-over.
 - d. Use anti-tip tubes.

If you fail to heed these warnings, damage to your chair, a fall, tip-over or loss of control may occur and cause severe injury to the rider or others.

B. DRESSING OR CHANGING CLOTHES

WARNING

Your weight may shift if you dress or change clothes while seated in chair.

To reduce the risk of a fall or tip-over:

1. Rotate the front casters until they are as far forward as possible. This makes the chair more stable.
2. Lock anti-tip tubes in place. (If your chair does not have anti-tip tubes, back it up against a wall and lock both rear wheels).

If you fail to heed these warnings, damage to your chair, a fall, tip-over or loss of control may occur and cause severe injury to the rider or others.

C. OBSTACLES

WARNING

Riding over curbs or obstacles can cause tipping and serious bodily harm. If you have any doubt that you can safely cross any curb or obstacle, ALWAYS ASK FOR HELP. Be aware of your riding skills and personal limitations. Develop new skills only with the help of a companion.

To avoid the risk of traversing obstacles:

1. Keep a lookout for danger – scan the area well ahead of your chair as you ride.
2. Make sure the floor areas where you live and work are level and free of obstacles.
3. Remove or cover threshold strips between rooms.
4. Install a ramp at entry or exit doors. Make sure there is not a drop off at the bottom of the ramp.
5. To Help Correct Your Center Of Balance:
 - a. Lean your upper body FORWARD slightly as you go UP over an obstacle.
 - b. Press your upper body BACKWARD as you go DOWN from a higher to a lower level.

6. If your chair has anti-tip tubes, do not go over an obstacle without help.
7. Keep both of your hands on the handrims as you go over an obstacle.
8. Never push or pull on an object (such as furniture or a doorjamb) to propel your chair.

If you fail to heed these warnings, damage to your chair, a fall, tip-over or loss of control may occur and cause severe injury to the rider or others.

D. FRONT CASTER LIFT

WARNING

Front caster lift can occur when the front wheels, ordinarily in contact with the ground, are either intentionally, or unintentionally caused to lift from the ground while the rear wheels remain in contact. Pitch control (partial or full) should NEVER be attempted without consulting your healthcare advisor and making sure that anti-tips are installed.

If you fail to heed this warning, you are at a high risk of damage to your chair, a fall, tip-over or loss of control that may occur and cause severe injury to the rider or others.

E. REACHING OR LEANING

WARNING

If you reach or lean it will affect the center of balance of your chair. This may cause you to fall or tip over. When in doubt, ask for help or use a device to extend your reach.

1. NEVER reach or lean if you must shift your weight sideways or rise up off the seat.
2. NEVER reach or lean if you must move forward in your seat to do so. Always keep your buttocks in contact with the backrest.
3. NEVER reach with both hands (you may not be able to catch yourself to prevent a fall if the chair tips).
4. NEVER reach or lean to the rear unless your chair has anti-tip tubes locked in place.
5. DO NOT reach or lean over the top of the seat back. This may damage one or both backrest tubes and cause you to fall.
6. If You Must Reach Or Lean:
 - a. Do not lock the rear wheels. This creates a tip point and makes a fall or tip-over more likely.
 - b. Do not put pressure on the footrests.
 - c. Move your chair as close as you can to the object you wish to reach, then back up alongside it. Backing up will rotate the casters forward.
 - d. Do not try to pick up an object from the floor by reaching down between your knees. You are less likely to tip if you reach to the side of your chair.
 - e. Rotate the front casters until they are as far forward as possible. This makes the chair more stable.
 - f. Firmly grasp a rear wheel or an armrest with one hand. This will help to prevent a fall if the chair tips.

If you fail to heed these warnings, damage to your chair, a fall, tip-over or loss of control may occur and cause severe injury to the rider or others.

F. MOVING BACKWARD

WARNING

Use extra care when you move your chair backward. Your chair is most stable when you propel yourself forward. You may lose control or tip over if one of the rear wheels hits an object and stops rolling.

1. Propel your chair slowly and smoothly.
2. If your chair has anti-tip tubes, make sure to lock them in place.
3. Stop often and check to be sure your path is clear.

If you fail to heed these warnings, damage to your chair, a fall, tip-over or loss of control may occur and cause severe injury to the rider or others.

G. ESCALATORS

⚠ WARNING

NEVER use this chair on an escalator, even with an attendant. If you do, a fall or tip-over is likely.

If you fail to heed these warnings, damage to your chair, a fall, tip-over or loss of control may occur and cause severe injury to the rider or others.

H. RAMPS, SLOPES & SIDEHILLS 3 4 5 6

⚠ WARNING

Whenever possible, avoid riding on a slope, which includes a ramp or sidehill. This will change the center of balance of your chair. Your chair is less stable and more difficult to maneuver when it is at an angle. When moving up a hill, anti-tip tubes may not prevent a fall or tip-over.

1. **DO NOT** use your chair on a slope steeper than 6°.
2. **ALWAYS** go as straight up and as straight down as you can. (Do not “cut the corner” on a slope or ramp.)
3. **DO NOT** turn or change direction on a slope.
4. When you have to use a ramp, always stay in the **CENTER** of the ramp. Make sure ramp is wide enough that you have no risk of going off the edge.
5. **DO NOT** stop on a steep slope. If you stop, you may lose control of your chair.
6. **NEVER** use rear wheel locks to try to slow or stop your chair. This is likely to cause your chair to veer out of control.
7. **ALWAYS** be aware of:
 - a. Wet or slippery surfaces.
 - b. A change in grade on a slope (or a lip, bump or depression). These may cause a fall or tip-over.
 - c. A drop-off at the bottom of a slope or ramp. A drop-off as small as 3/4 inch can stop a front caster and cause the chair to tip forward.
8. To Reduce The Risk Of A Fall Or Tip-Over:
 - a. Lean or press your body **UPHILL**. This will help adjust for the change in the center of balance caused by the slope or sidehill.
 - b. Keep pressure on the handrims to control your speed on a down slope. If you go too fast you may lose control.
 - c. **ASK FOR HELP** any time you are in doubt.
9. Ramps At Home & Work– For your safety, ramps at home and work must meet all legal requirements for your area:
 - a. **AVOID A DROP-OFF**
Make sure there is a section at the top or bottom to smooth out the transition.
 - b. **ALWAYS** stay in the center of the ramp and control your speed.

If you fail to heed these warnings damage to your chair, a fall, tip-over or loss of control may occur and can possibly cause severe injury to the rider or others.

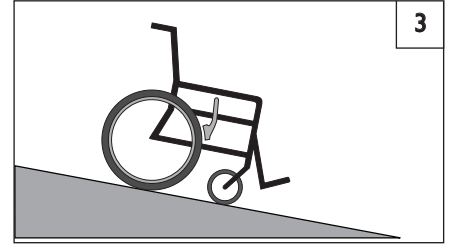

- IF** you need to go down a hill:
- a. The Downslope should be less than 6°.
 - b. **GO SLOW** Control your speed.
 - c. **ALWAYS** Go Straight down.
 - d. Never turn on a hill.
 - e. **ALWAYS** lean backward.

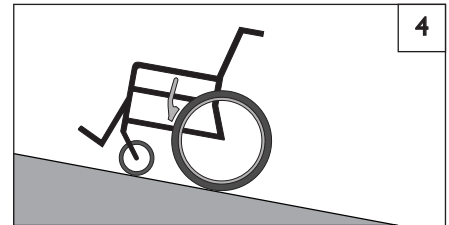

- IF** you need to go up a hill:
- a. The Upslope should be less than 6°.
 - b. **ALWAYS** Go Straight up.
 - c. **DON'T STOP**.
 - d. **NEVER** turn on a hill.
 - e. **ALWAYS** lean forward.

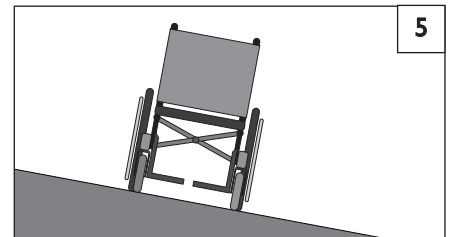

- IF** you need to traverse a Sidehill:
- a. The sidehill must be Less than 6° or you are at risk of a tip over.
 - b. **DON'T STOP**.
 - c. **NEVER** turn on a hill.

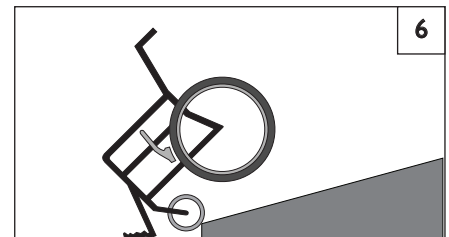

- If you need to traverse a Ramp:**
- a. Go Slowly.
 - b. **Watch out for Drop-offs.**
 - c. **ALWAYS** go straight up or straight down.
 - d. Stay centered on the Ramp.

I. TRANSFER 7 8

⚠ WARNING

It is dangerous to transfer on your own. It requires good balance and agility. Be aware that there is a point during every transfer when the wheelchair seat is not below you. To Avoid A Fall:

1. Work with your health care advisor to learn safe transfer methods
 - a. Learn how to position your body and how to support yourself during a transfer.
 - b. Have someone help you until you know how to do a safe transfer on your own.
2. Lock the rear wheels before you transfer.
3. Be aware that the chair can still slide and/or tip. The wheel lock keeps the rear wheels from rolling while you are performing the transfer.
4. Make sure that the pneumatic tires are properly inflated. Low tire pressure may allow the rear wheel locks to slip. (see table in Section G “Pneumatic Tires”)
5. Move your chair as close as you can to the seat you are transferring to.

If possible, use a transfer board.

6. Rotate the front casters until they are as far forward as possible.
7. If you can, remove the footrests, or swing them out of the way.
 - a. Make sure your feet do not catch in the space between the footrests.
 - b. Avoid putting weight on the footrests as this may cause the chair to tip.
8. Make sure armrests are removed, or out of the way and do not interfere with the transfer.
9. Transfer as far back onto the seat surface as you can. This will reduce the risk that the chair will tip or move away from you.

If you fail to heed these warnings, damage to your chair, a fall, tip-over or loss of control may occur and cause severe injury to the rider or others.

Optimum Transfer position



Before transferring:

1. Flip-back or remove the armrests.
2. Swing-away or remove the footrests.
3. Make sure the wheel lock is set.

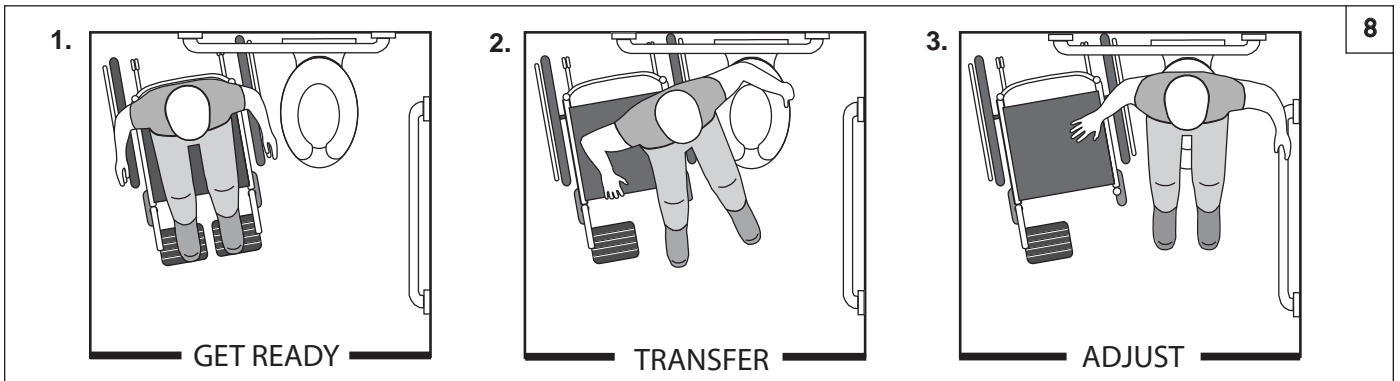

J. CURBS & SINGLE STEPS 9

⚠ WARNING

Before riding over curbs, or negotiating even a single step, ALWAYS ask for assistance first. Curbs and steps can cause tipping and serious bodily harm. When in doubt as to our ability to avoid, or traverse any obstacle, ALWAYS ask for help. Be aware of your riding skills and personal limitations, develop new skills only with the help of a companion.

For Attendant: Each person who assists the rider with curbs and steps should read and follow all instructions and warnings pertaining to attendants, and caregivers.

1. Do not try to climb a high curb or step (more than 4 inches high) UNLESS you have help. Doing so may cause your chair to exceed its balance point and tip over.
2. With the help of an attendant, go straight up and straight down a curb or step. If you climb or descend at an angle, a fall or tip-over is likely.
3. Be aware that the impact of dropping down from a curb or step can damage your chair or loosen fasteners.

If you fail to heed these warnings damage to your chair, a fall, tip-over or loss of control may occur and can possibly cause severe injury to the rider or others.

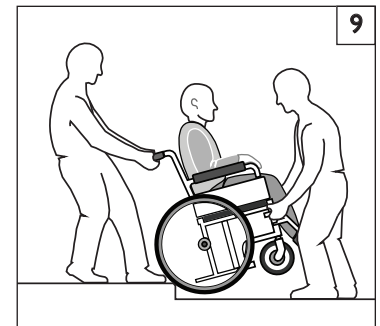

K. CLIMBING A CURB OR SINGLE STEP 9

⚠ WARNING

For Attendant: follow these steps to help the rider climb a curb or single step moving BACKWARD:

1. Stay behind the chair.
2. Continue backward until the rear wheels contact the face of the curb or step. Lift and roll the rear wheels to the top of the curb.
3. Pull the chair backwards until the caster wheels have cleared the edge of the curb and return the chair to it's rolling position.

If you fail to heed these warnings damage to your chair, a fall, tip-over or loss of control may occur and cause severe injury to the rider or others.

L. DESCENDING A CURB OR SINGLE STEP 9**⚠ WARNING**

For Attendant:: Follow these steps to help a rider descend a curb or single step going FORWARD:

1. Stay at the rear of the chair.
2. Several feet before you reach the edge of the curb or step, tip the chair slightly and pull it backward.
3. When the chair is at its balance point, carefully step forwards until the rear wheels reach the edge of the curb or step. Then allow the rear wheels to slowly roll down onto the lower level.
4. Push the chair forward until you are standing on the lower level.
5. When the rear wheels are safely on the lower level, tilt the chair back to its balance point.

If you fail to heed these warnings damage to your chair, a fall, tip-over or loss of control may occur and cause severe injury to the rider or others.

M. STAIRS 10**⚠ WARNING**

1. NEVER use this chair on stairs UNLESS you have someone to help you. Doing so is likely to cause a fall or tip-over.
2. Negotiating stairs with a wheelchair always requires at least 2 attendants for safety.

If you fail to heed these warnings, damage to your chair, a fall, tip-over or loss of control may occur and cause severe injury to the rider or others.

⚠ WARNING

Before you assist a rider, be sure to read the warnings “For Attendants” in Section V, Part K and follow all instructions that apply. Be aware that you will need to learn safe methods best suited to your abilities.

N. CLIMBING STAIRS**⚠ WARNING**

1. Use at least two attendants to move a chair and rider up stairs.
2. Move the chair and rider BACKWARD up the stairs.
3. The person at the rear is in control. He or she tilts the chair back to its balance point.
4. A second attendant at the front firmly grasps a non-detachable part of the front frame and lifts the chair up and over one stair at a time.
5. The attendants move to the next stair up. Repeat for each stair, until you reach the landing.

O. DESCENDING STAIRS**⚠ WARNING**

1. Use at least two attendants to move a chair and rider down stairs.
2. Move the chair and rider FORWARD down the stairs.
3. The person at the rear is in control. He or she tilts the chair to the balance point of the rear wheels and rolls it to the edge of the top step.
4. A second attendant stands on the third step from the top and grasps the chair frame. He or she lowers the chair one step at a time by letting the rear wheels roll over the stair edge.
5. The attendants move to the next stair down. Repeat for each stair, until you reach the landing.

P. TILT USE AND BACK ANGLE ADJUSTMENT (MONO BACK)**⚠ WARNING**

BEFORE you operate the tilt mechanism, or back angle adjustment (MONO back):

1. Always verify that the arms of the rider are stable on the armrests or within the armrests.
2. Always verify that the legs of the rider are stable on the footrest/legrest.
3. Never place hands, feet or foreign objects into the tilt mechanism.
4. Never push or propel the chair with the seat tilted in a forward position.
5. Never add chair accessories that are not specifically designed for the IRIS.
6. Never exceed a tilted position that aligns the backrest parallel to the ground.

If you fail to heed these warnings, damage to your chair, a fall, tip-over or loss of control may occur and cause severe injury to the rider or others.

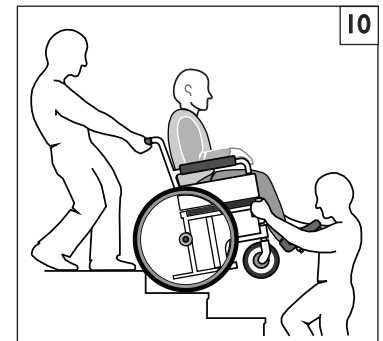

A. ANTI-TIP TUBES (OPTIONAL)

⚠ WARNING

Anti-tip tubes can help keep your chair from tipping over backward in normal conditions.

1. Sunrise recommends the use of anti-tip tubes:
2. When locked in place (in the “down” position) anti-tip tubes should be BETWEEN 1 1/2 to 2 inches off the ground.
 - a. If set **higher** than 2 inches, they may not prevent a tip-over.
 - b. If set **lower** than 1 1/2 inches, they may “hang up” on obstacles and cause a fall or tip over.
3. If you have to climb or descend a curb, or overcome an obstacle, it may be necessary to have an attendant make sure the anti-tip tubes are rotated up, and out of the way, so that the chair and rider do not get stuck and/or become unstable.

If you fail to heed these warnings damage to your chair, a fall, tip-over or loss of control may occur and cause severe injury to the rider or others.

B. ARMRESTS

⚠ WARNING

Armrests detach and will not bear the weight of this chair.

1. NEVER lift this chair by its armrests. They may come loose or break.
2. Lift this chair only by non-detachable parts of the main frame.

If you fail to heed these warnings damage to your chair, a fall, tip-over or loss of control may occur and cause severe injury to the rider or others.

C. PUSH HANDLES

⚠ WARNING

When you have a attendant, make sure that this chair has push handles.

1. Push handles provide secure points for an attendant to hold the rear of this chair, to prevent a fall or tip-over. Make sure to use push handles when you have an attendant.
2. Check to make sure push handle grips will not rotate or slip off.

If you fail to heed these warnings, damage to your chair, a fall, tip-over or loss of control may occur and cause severe injury to the rider or others.

D. STROLLER HANDLE

⚠ WARNING

1. Always keep hands away from the locking mechanism located at the bottom of the back canes when folding the back down or pulling it back up.
2. Always keep fingers away from the interior of the hinge when readjusting the adjustable stroller handle.

E. CUSHIONS

⚠ WARNING

1. Quickie standard foam cushions are not designed for the relief of pressure.
2. If you suffer from pressure sores or if you are at risk that they will occur, you may need a special seat system or a device to control your posture. Consult your doctor, nurse or therapist to find out if you need such a device for your well-being.
3. Seat pans are not intended to be used as a direct seating surface. A cushion or other seating surface should be placed on the seat pan before use.

If you fail to heed these warnings, damage to your chair, a fall, tip-over or loss of control may occur and cause severe injury to the rider or others.

F. FASTENERS

⚠ WARNING

Many of the screws, bolts and nuts on this chair are special high-strength fasteners. Use of improper fasteners may cause your chair to fail.

1. ONLY use fasteners provided by an authorized supplier (or ones of the same type and strength, as indicated by the markings on the heads).
2. Over- or under-tightened fasteners may fail or cause damage to chair parts.
3. If bolts or screws become loose, tighten them as soon as you can.

If you fail to heed these warnings damage to your chair, a fall, tip-over or loss of control may occur and cause severe injury to the rider or others.

G. FOOTRESTS

⚠ WARNING

1. At the lowest point, footrests should be AT LEAST 2 inches off the ground. If set too LOW, they may “hang up” on obstacles you can expect to find in normal use. This may cause the chair to stop suddenly and tip forward.
2. To Avoid A Trip Or Fall When You Transfer:
 - a. Make sure your feet do not “hang up” or get caught in the space between the footrests.
 - b. Avoid putting weight on the footrests, as the chair may tip forward.
 - c. Footrests should be swung out of the way or removed whenever entering or exiting the wheelchair.
3. NEVER lift this chair by the footrests. Footrests detach and will not bear the weight of this chair. Lift this chair only by non-detachable parts of the main frame.

If you fail to heed these warnings damage to your chair, a fall, tip-over or loss of control may occur and cause severe injury to the rider or others.

H. PNEUMATIC TIRES

⚠ WARNING

Proper inflation extends the life of your tires and makes your chair easier to use.

1. Do not use this chair if any of the tires is under- or over-inflated. Check weekly for proper inflation level, as listed on the tire sidewall.
2. Low pressure in a rear tire may cause the wheel lock on that side to slip and allow the wheel to turn when you do not expect it.
3. Low pressure in any of the tires may cause the chair to veer to one side and result in a loss of control.
4. Over-inflated tires may burst.

If you fail to heed these warnings, damage to your chair, a fall, tip-over or loss of control may occur and cause severe injury to the rider or others.

Recommended Tire Pressures			Recommended Pressure or Pressure Range	
Tires	Quickie Iris	Zippie Iris	kPa	PSI
Pneumatic - 12"	x	x	276	40
Pneumatic - 16"	x	x	241	35
Pneumatic - 20"	x	x	448	65
Pneumatic - 22"	x	x	448	65
Pneumatic - 24"	x	x	517	75

I. POSITIONING BELTS(OPTIONAL)**⚠ WARNING**

The positioning belt is predominately used to support your posture. It can also be used to limit slipping and/or sliding that you might experience when the chair is in motion. The positioning belt is not a transit rated safety belt and should not be used in the place of a seat belt while being transported in a motor vehicle. Improper use of Positioning belts may cause severe injury or death. If you use a positioning belt, be sure to follow the recommendations in this section:

1. Make sure the rider does not slide down in the wheelchair seat. If this occurs, the rider may suffer chest compression or suffocate due to pressure from the belts.
2. The belts must be snug, but must not be so tight that they interfere with breathing. You should be able to slide your open hand, flat, between the belt and the rider.
3. A pelvic wedge or a similar device can help keep the rider from sliding down in the seat. Consult with the rider's doctor, nurse or therapist to find out if the rider needs such a device.
4. Use positioning belts only with a rider who can cooperate. Make sure the rider can easily remove the belts in an emergency.
5. NEVER Use Positioning Belts:
 - a. As a patient restraint. A restraint requires a doctor's order.
 - b. On a rider who is comatose or agitated.
 - c. As a motor vehicle restraint. In an accident or sudden stop the rider may be thrown from the chair. Wheelchair seat belts will not prevent this, and further injury may result from the belts or straps.

If you fail to heed these warnings damage to your chair, a fall, tip-over or loss of control may occur and cause severe injury to the rider or others.

J. QUICK-RELEASE AXLES**⚠ WARNING**

1. Do not use this chair UNLESS you are sure that both quick-release rear axles are locked.
2. An axle is not locked until the quick-release button pops out fully. If the axle is not inserted fully, the wheel may come off during use, endangering the rider.
3. Quick-release axles should be periodically cleaned and inspected for function, and signs of wear or bending. Replace as necessary.

If you fail to heed these warnings, damage to your chair, a fall, tip-over or loss of control may occur and cause severe injury to the rider or others.

K. REAR AXLES**⚠ WARNING**

A change in set-up of the rear wheels will affect the center of balance of your chair.

1. The farther you move the rear axles FORWARD, the more likely it is that your chair will tip over backward.
2. Consult your doctor, nurse or therapist to find the best rear axle set-up for your chair. Do not change the set-up UNLESS you are sure you are not at risk to tip over.
3. Adjust the rear wheel locks after you make any change to the rear axles.
 - a. If you fail to do so, the locks may not work.
 - b. Make sure lock arms embed in tires at least 1/8 inch when locked.

If you fail to heed these warnings, damage to your chair, a fall, tip-over or loss of control may occur and cause severe injury to the rider or others.

L. REAR WHEEL LOCKS**⚠ WARNING**

Rear wheel locks are NOT designed to slow or stop a moving wheelchair. Use them only to keep the rear wheels from rolling when your chair is at a complete stop.

1. NEVER use rear wheel locks to try to slow or stop your chair when it is moving. Doing so may cause a fall or tip-over
2. To keep the rear wheels from rolling, always set both rear wheel locks when you transfer to or from your chair.
3. Low pressure in a rear tire may cause the wheel lock on that side to slip and may allow the wheel to turn when you do not expect it.
4. Make sure lock arms embed in tires at least 1/8 inch when locked. If you fail to do so, the locks may not work.

If you fail to heed these warnings damage to your chair, a fall, tip-over or loss of control may occur and cause severe injury to the rider or others.

M. MODIFIED SEAT SYSTEMS**⚠ WARNING**

Use of a seat system not approved by Sunrise may alter the center of balance of this chair. This may cause the chair to tip over.

1. Do not change the seat system of your chair UNLESS you consult your authorized supplier first.
2. Use of a seating system not provided by Sunrise is prohibited for transit use.

If you fail to heed these warnings damage to your chair, a fall, tip-over or loss of control may occur and cause severe injury to the rider or others.

N. TRAY FOR VENT AND BATTERY

NOTE- Vent tray only available on the Quickie IRIS.

NOTE- This option is only compatible with wheelchairs having a minimum floor-to-seat height of 15" (38 cm).

NOTE- The battery tray components are not compatible with the Attendant Wheel Lock option or foot release tilt.

⚠ WARNING

Never use this wheelchair as a seat in a motor vehicle unless all components are removed from the battery tray, and properly secured separately in the vehicle.

⚠ WARNING

Always contact Technical Service before installing or removing the battery tray components to obtain the correct assembly locations of the strut tubes, roller carriage assembly and caster brackets.

⚠ WARNING

The combined weight of the user plus the ventilator, battery and tray components should not exceed 225 lbs (102 kg) on the Zippie IRIS, 250 lbs (114 kg) on the Quickie IRIS, and 350 lbs (159 kg) on the heavy duty option.

O. ACCESSORY HOOK**⚠ WARNING**

The weight limit for the accessory hook is 10lbs (total) for all items

If you fail to heed these warnings damage to your chair, a fall, tip-over or loss of control may occur and cause severe injury to the rider or others.

⚠ WARNING

The owner and/or Caregiver is responsible for making sure that it has been setup and adjusted by a trained service professional under the advice of a healthcare professional. The chair may require periodic safety and function checks or certain tool free adjustments that can be performed by the owner, caregiver or authorized dealer if desired. Always use parts and/or accessories that have been recommended or approved by Sunrise Medical when servicing this chair.

A. INTRODUCTION

1. Proper maintenance will improve performance and extend the useful life of your chair.
2. Clean your chair regularly. This will help you find loose or worn parts and make your chair easier to use. You will need a mild detergent solution and plenty of cleaning rags.
3. If discovered, repair or replace loose, worn, bent or damaged parts **before using the chair.**
4. To protect your investment, have all major maintenance and repair work done by your authorized dealer.
5. **Inspect and maintain this chair strictly per the maintenance chart.**
6. **If you detect a problem, make sure to order parts, or have service, and repair work done at your authorized dealer before use.**
7. **At least once per year, have a complete inspection, safety check, and service of your chair made by an authorized dealer.**

B. CRITICAL SAFETY CHECKS

1. Tire Air Pressure:

Check air pressure in pneumatic tires at least **ONCE PER WEEK**. The wheel locks will not grip properly if you fail to maintain the air pressure shown on tire sidewall.

2. Axles & Axle Sleeves:

When checking axles and axle sleeves every six months, make sure they are clean and tight. Loose sleeves will damage the axle plate and will affect performance.

C. SAFETY CHECKLIST

Weekly	3 Months	6 Months	Annually	CHECK...
<input checked="" type="checkbox"/>				Tire inflation level
<input checked="" type="checkbox"/>				Wheel locks
	<input checked="" type="checkbox"/>			Visually check for loose hardware
		<input checked="" type="checkbox"/>		Armrests
		<input checked="" type="checkbox"/>		Axle and axle sleeves
	<input checked="" type="checkbox"/>			Quick-release axles
	<input checked="" type="checkbox"/>			Wheels, tires and spokes
	<input checked="" type="checkbox"/>			Casters
	<input checked="" type="checkbox"/>			Anti-tip tubes
		<input checked="" type="checkbox"/>		Frame, Camber tubes, and Crossbrace
<input checked="" type="checkbox"/>				Rollers
<input checked="" type="checkbox"/>				Tilt cables and plunger
<input checked="" type="checkbox"/>				Rocker arm
			<input checked="" type="checkbox"/>	Service by authorized supplier

Note - The user or caregiver should perform these weekly and monthly checks to maintain the safety of their chair. If an item is not working properly, please contact your authorized dealer.

D. CLEANING

1. Paint Finish

- a. Clean the painted surfaces with mild soap or detergent at least once a month.
- b. Protect the paint with a coat of non-abrasive auto wax every three months.

2. Axles and Moving Parts

- a. Clean around axles and moving parts WEEKLY with a slightly damp (not wet) cloth.
- b. Wipe off or blow away any fluff, dust or dirt on axles or moving parts.

3. Upholstery

- a. Hand-wash (machine washing may damage fabric).
- b. Drip-dry only. **DO NOT** machine dry as heat will damage fabric.

4. Basic Maintenance Materials available at local store

- a. Tire Pump
- b. **Tire pressure gauge.**
- c. Clean rags or cotton cloth.
- d. Teflon-based Lubricant
- e. Mild Detergent.

NOTE- You do not need to grease or oil the chair.

E. TROUBLESHOOTING CHART

SYMPTOMS								SOLUTIONS	
	Left turn in chair	Right turn in chair	Looseness in chair	Sluggish turning	Squeaks and rattles	Caster flutter	Chair drops fast into tilt and is hard to return.		Chair is hard to tilt and returns too fast.
<input checked="" type="checkbox"/>	<input checked="" type="checkbox"/>	<input checked="" type="checkbox"/>	<input checked="" type="checkbox"/>						Make sure tire pressure is correct and equal in both rear tires and front caster tires, if pneumatic.
		<input checked="" type="checkbox"/>	<input checked="" type="checkbox"/>	<input checked="" type="checkbox"/>	<input checked="" type="checkbox"/>				Make sure all nuts and bolts are snug.
		<input checked="" type="checkbox"/>		<input checked="" type="checkbox"/>					Make sure all spokes and nipples are tight on radial spoke wheels.
				<input checked="" type="checkbox"/>					Use Tri-Flow Lubricant (Teflon™-based) between all modular frame connections and parts.
<input checked="" type="checkbox"/>	<input checked="" type="checkbox"/>		<input checked="" type="checkbox"/>		<input checked="" type="checkbox"/>				Check for proper caster plate adjustment. See instructions for caster plate adjustment.
<input checked="" type="checkbox"/>	<input checked="" type="checkbox"/>				<input checked="" type="checkbox"/>				Make sure both front casters touch the ground simultaneously. If they do not, add the proper spacers between the bottom bearing of the caster plate and fork stem nut until they do. Make sure you check for this problem on a flat surface.
						<input checked="" type="checkbox"/>			Consult with an authorized supplier to adjust CG/CR forward
							<input checked="" type="checkbox"/>		Consult with an authorized supplier to adjust

F. TO MOUNT AND REMOVE REAR WHEELS 11

Do not use this chair **UNLESS** you are sure both quick-release axles are locked. An unlocked axle may come off during use and cause a fall.

NOTE– Axle is not locked until the quick-release button (A) pops out fully.

2. To Install Wheel

- a. Depress quick-release button (A) fully. This will release tension on ball bearings at other end.
- b. Insert axle through hub of rear wheel (B).
- c. Keep pressure on button (A) as you slide axle (C) into axle sleeve (D).
- d. Release button to lock axle in sleeve. Adjust axle if it does not lock.
- e. Repeat steps on other side.

3. To Remove Wheel

- a. Depress quick-release button (A) fully.
- b. Remove wheel by sliding axle (C) out of axle sleeve (D).
- c. Repeat steps on other side.

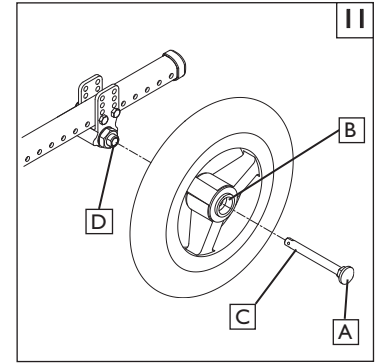

G. CUSHION INSTALLATION

- a. Place cushion on seat pan with hook material side down. The beveled edge of the cushion should be in front, press it firmly into place.

H. WHEEL LOCKS



Wheel locks are installed at Sunrise and should be adjusted by your qualified service person. Inspect wheel locks weekly per the maintenance chart. Do not use your chair **UNLESS** you are sure both wheel-locks can fully engage. A wheel-lock that is not correctly adjusted may allow your chair to roll, or turn unexpectedly. Wheel-locks must be adjusted after making sure the tires have the correct air pressure. When fully engaged, the arm should be imbedded into the tire at least 1/8" to be effective. If you find the wheel locks have slipped or are not working correctly contact your service provider for proper adjustment.

I. HUB LOCK 12

To operate Hub Lock

1. To Lock rear wheels, press button (E). Lever (F) will flip outward. Do not engage hub lock when chair is in motion
2. To unlock wheels, press Lever (F) back down until Button (E) pops back out. Each lever operates one side of the chair. To fully lock chair, both buttons must be pushed.

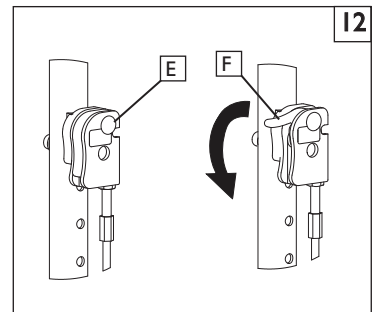

J. ANTI-TIP TUBES- REAR 13 14

Anti-tip tubes are recommended for all wheelchairs. Do not attempt to overcome Obstacles on your own.

1. Inserting Anti-Tip Tubes Into Receivers

- a. Press in the rear anti-tip button (G) on the anti-tip so that both buttons are drawn inside.
- b. Insert the anti-tip tube into the receiver (H).
- c. Turn the anti-tip tube down until front release button pops through the receiver mounting hole.
- d. Insert second anti-tip tube the same way.

2. Turning Anti-Tip Tubes Up

Turn the anti-tip tubes up when being pushed by attendant, and overcoming obstacles or climbing curbs.

- a. Press in the rear anti-tip tube release button (G).
- b. Hold button (G) in and turn anti-tip tube up (I).
- c. Release the button.
- d. Repeat with second anti-tip tube.
- e. Remind attendant to return anti-tips to the down position after completing the maneuver.

3. Adjusting Anti-Tip Tube Wheel

The anti-tip tube wheels may have to be raised or lowered to achieve proper ground clearance (1-1/2" to 2").

- a. Press the anti-tip wheel release button (J) so that the release pin is drawn inside.
- b. Raise or lower to one of the three or six pre-drilled holes.
- c. Release the button (J).
- d. Adjust the second anti-tip tube wheel the same way. Both wheels should be at exactly the same height.

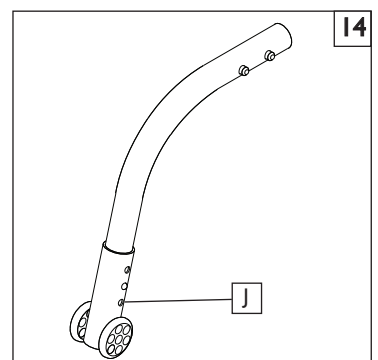
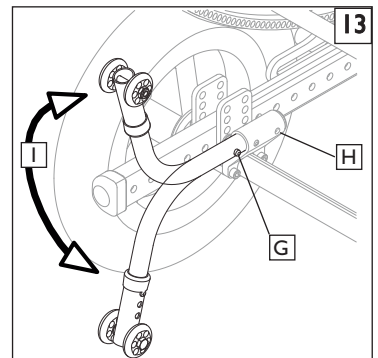

K. DUAL-POST ARMRESTS 15 16

1. Installation or Removal

- a. The assembly is held securely in place when the securing lever (A) is facing outside.
- b. Pull front securing lever (A) forward to release.
- c. Insert or remove armrest.
- d. Return securing lever to locked position.

2. Height-Adjustment (optional)

- a. Release the upper securing lever (C).
- b. Set armrest at desired height.
- c. Return securing lever to locked position.
- d. Move armrest up or down to allow armrest to snap into place.

3. Flip Back (optional)

- a. Release the front securing lever only (A).
- b. Flip the armrest back, it remains attached to the rear receiver.
- c. To detach armrest completely pull rear securing lever (B) up.
- d. Move armrest down into place.
- e. Return securing lever to locked position.

L. HEIGHT-ADJUSTABLE ARMRESTS (optional) 17

1. Installation

- a. Slide the outer armpost (1) into the receiver(7) mounted to the wheelchair frame.
- b. The armrest will automatically lock into place.

2. Height Adjustment

- a. Rotate release lever (2) to second stop.
- b. Slide armrest pad (4) up or down to desired height.
- c. Return lever (2) to locked position against armpost.
- d. Push arm pad down until upper armpost locks firmly into place.

3. Removing Armrest

- a. Grip release lever (3) and pull up to remove the armrest.

M. ADJUSTABLE LOCKING FLIP-UP ARMRESTS 18

1. Flip up and down

- a. Release the upper securing lever (2).
- b. Flip the armrest back (1), it remains attached to the back post.
- c. Move armrest down into place.
- d. The lever (2) locks itself in position automatically.

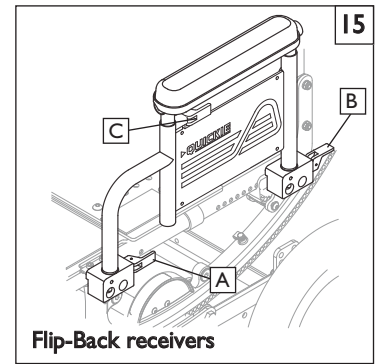

Flip-Back receivers

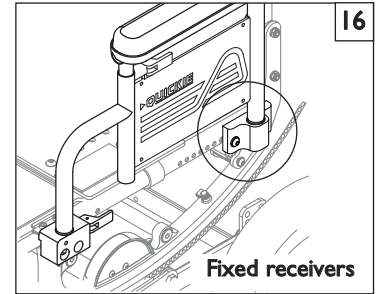

Fixed receivers

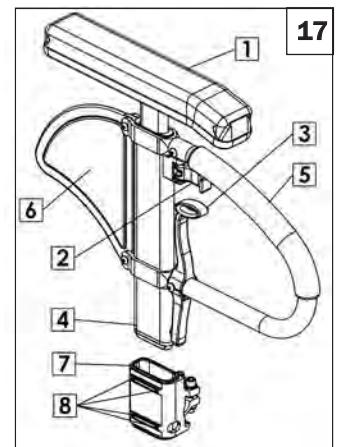

1. Armrest pad
2. Height Release Lever
3. Release lever
4. Outer armpost
5. Transfer bar
6. Side panel
7. Receiver
8. Receiver adjustment hardware

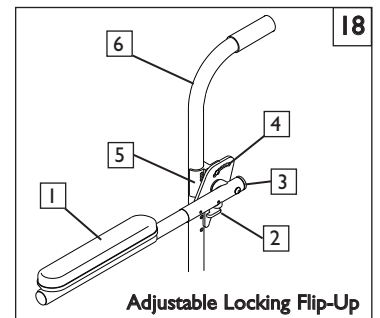

Adjustable Locking Flip-Up

1. Armrest Pad
2. Upper Securing Lever
3. Flip-back tube
4. Angle Adjust Bracket
5. Clamp
6. Back cane

N. CANTILEVER ARMRESTS 19**1. Flip Back the armrest for access and transfers.**

- a. Release the armrest (A) by pulling up on the securing lever (this will unlock the armrest).
- b. Rotate the armrest back.

2. Return the armrest to the riding position

- a. Rotate the armrest back to riding position.
- b. Be sure to lock the armrest by returning the securing lever to its locked position.

NOTE– Figure shows Lever(A) in locked position.

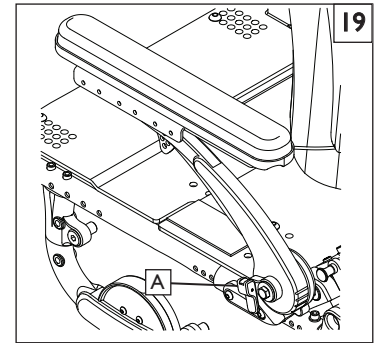
**O. SWING-AWAY HANGERS/FOOTRESTS** 20

Swing-in-Swing-out Hangers and Footrests (60°, 70°, 80°)

1. Installation

- a. Place swing-in/swing-out pivot saddle into the receiver (B) on front frame tube with the footrest facing inward or outward from the frame.
- b. Rotate the footrest inward until it locks into place on locking plate.

2. Removal

- a. To remove footrest, release latch (C) by pulling lever upward or pushing lever downward.
- b. Rotate footrest inward or outward and lift.

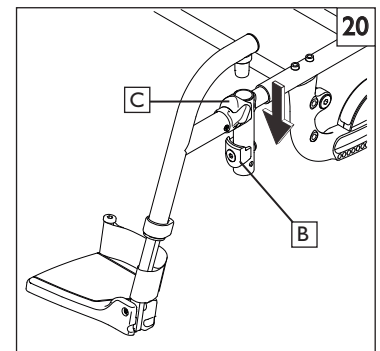
**P. HEAVY-DUTY, LIFT-OFF FOOTRESTS (optional)** 21**1. Installation**

Slide pivot saddle (D) into receiver (E) on front frame tube until it locks into place.

2. Removal

To remove footrest, push release latch (F) while lifting up footrest from receiver.

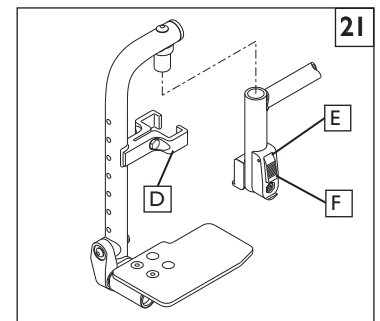
**Q. ARTICULATING LEGREST (optional)** 22**1. Installation or Removal**

To install or remove Articulating Legrest (ALR) see instructions for Swing-away Footrest installation.

2. Elevation Adjustment

- a. To raise legrest, lift to desired position. Legrest will automatically lock in place.
- b. To lower legrest, while seated in chair, press release lever (G) down and lower Legrest to desired position. Legrest will automatically lock in place.

3. Height Adjustment of the Calf Pad

- a. Rotate the tube clamp (H) towards the outside.
- b. Slide calf pad assembly up or down.
- c. Rotate calf pad assembly (I) back in the desired indented position.

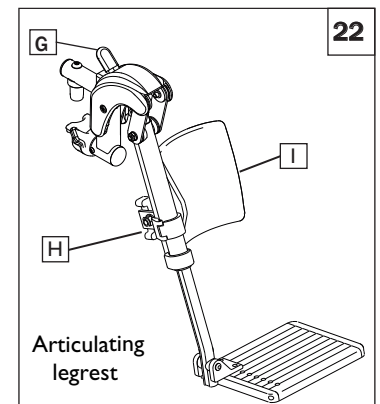

R. ELEVATING LEGREST (optional) 23

1. Installation or Removal

To install or remove Elevating Legrest (ELR) see instructions for Swing-away Footrest installation.

2. Elevation Adjustment

- a. To raise legrest, lift to desired position. Legrest will automatically lock in place.
- b. To lower legrest, while seated in chair, press release lever (A) down and lower legrest to desired position. Legrest will automatically lock in place.

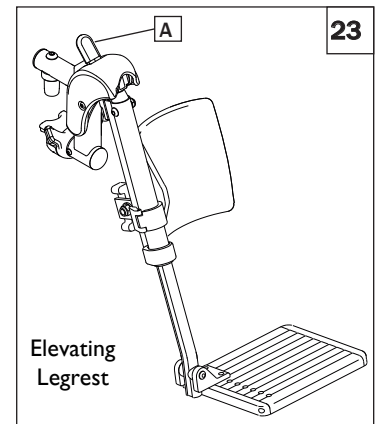

S. Z-FINITY™ FOOTREST SYSTEM 24 25

CAUTION— The Z-Finity™ Footrest system is rated to 165lbs (75kg)

With the footrest system, Sunrise Medical offers either a single Flip-up Footplate (B), or dual footplates (C) that are able to accommodate all of the possible heights and adjustment angles that the rider may require for their comfort and support.

T. Z-FINITY™ SWING-AWAY FOOTREST 25 26

The footrest system can also accommodate a swing-away hanger (D) with dual footplates (C) that are both height adjustable and angle adjustable.

Swing-in-Swing-out Hangers and Footrests (80°)

1. Basic Footrest Installation

- a. From the side, place the pivot (E) into the top of the frame tube which guides the hanger into the correct alignment with the locking plate (F) on front frame tube.
- b. Rotate the footrest towards the front of the chair until it locks into place on locking plate.

2. Removal

- a. To remove footrest, release latch (G) by pulling lever upward or pushing lever downward.
- b. Rotate footrest inward or outward and lift.

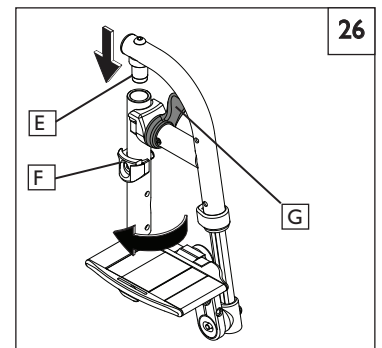
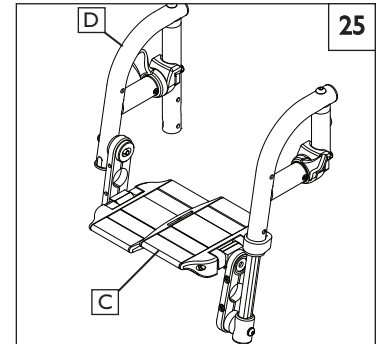
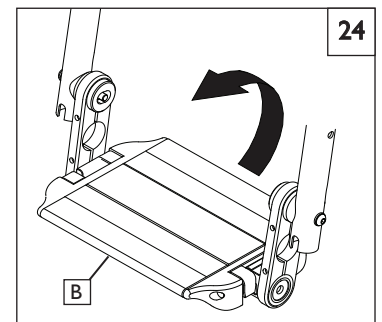

U. TILT-IN-SPACE MECHANISM 27

The tilt-in-space mechanism is installed by Sunrise. Two cable/trigger mechanisms positively lock the chair in place from -5° to 60° depending on the set-up.

The Quickie/Zippie IRIS has the capability to provide from 0° to 5° of forward tilt. **DO NOT ATTEMPT TO MAKE THIS ADJUSTMENT.** This adjustment must be done by an authorized supplier.

I. Trigger Tilt Operation

- a. Depressing both triggers (A) at the same time disengages the locking mechanism and allows the seat and back to rotate in space. Releasing the triggers positively locks the rockers in place.
- b. The approximate degree of tilt the seat is at can be seen on the tilt indicator (C).
- c. To lock out the tilting function, insert the locking pin (B) into the trigger holder.

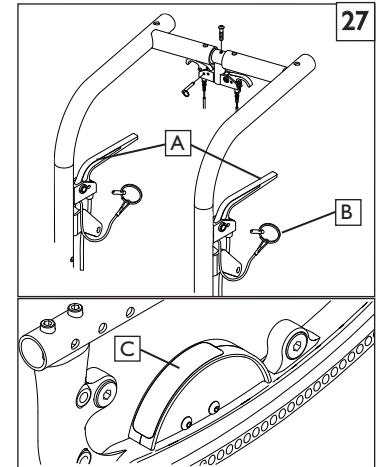

2. Foot Release 28

- a. Depressing foot pedal (D) disengages the locking mechanism and allows the seat and back to rotate in space. Releasing the foot pedal positively locks the rockers in place.
- b. The approximate degree of tilt the seat is at can be seen on the tilt indicator (C).

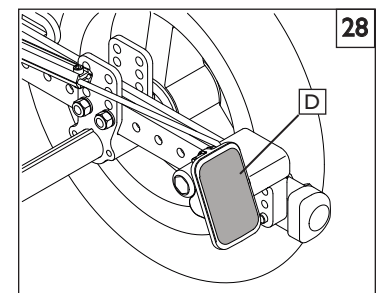

V. STROLLER HANDLE EXTENSION (option) 29

Installation

- a. Press button (E) on the stroller handle so that release pins are drawn inside the tube.
- b. Insert the tube into the back tube receiver (F) until the release pin protrudes through the receiver mounting hole.

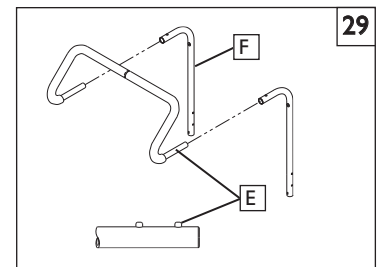

W. RECLINING BACK 30

The dual trigger reclining mechanism is installed by Sunrise.

To Recline or Raise Backrest

- a. Depress both triggers (G) at the same time. Releasing the triggers positively locks the backrest in place within its 60° range.
- b. To lock out the adjustment system, insert the locking pin (H) into the trigger holder.

NOTE - ALWAYS lock the dual trigger reclining mechanism securely in place after positioning the backrest

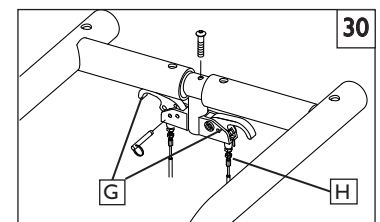

X. MONO BACK STROLLER HANDLE

31

Height/Angle Adjustment

- Press button (A) on the stroller handle so that it releases the push handle.
- Adjust the push handles to a comfortable position.

NOTE– ALWAYS lock Push handles by moving them slightly being sure to hear the mechanism click into the locked position.

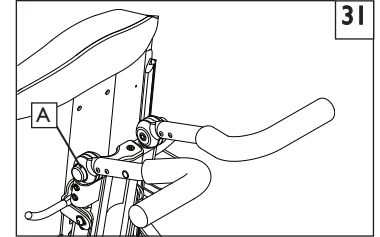
**Y. FOLDING THE MONO BACK FOR TRANSPORT**

32

Height/Angle Adjustment

- Push down on the release lever(B) and fold the backrest forward for easier transport of the chair.
- To return the back to the riding position just pull up on the back until it locks into place at the original position.

NOTE– AFTER FOLDING OR UNFOLDING THE MONO BACK, ALWAYS check to make sure it is in the locked position by moving it slightly and listening for the mechanism to click into the locked position.

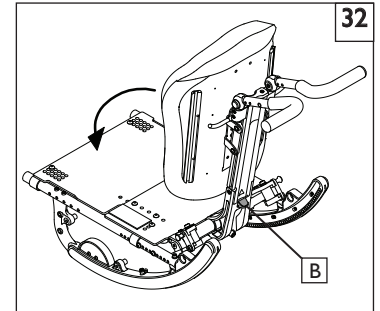
**Z. FOLDING / UNFOLDING FRAME (optional)**

33

34

1. Unfolding

- Attach the wheels and make sure they are locked in the axle sleeves
- Push down on folding struts (C) until they Lock. Make sure lock handle(D) is down and double check that the frame is locked by pushing inwards on the frames.
- Add the seating system, and footrests,

2. Folding

- Remove the rider, seating system, and Flip-up the footplates. Disengage the wheel-locks.
- Unlock the mechanism by pulling up on the lock handle(D), then using both hands, grasp the folding struts while pushing on the locking lever release buttons(E) with your thumbs.
- Once the chair starts to fold, push the frames together until the chair is fully folded
- Remove the Wheels using the Quick Release buttons. The chair is ready for transport or storage.

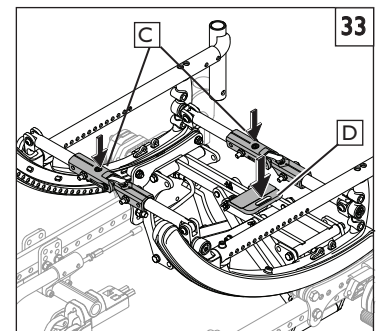
**AA. INSPECT**

Once the wheelchair is assembled and adjusted, it should roll smoothly and easily. All accessories should also perform smoothly. If you have any problems, follow these procedures:

- Review assembly and adjustment sections to make sure the chair was properly prepared.
- Review the troubleshooting guide.
- If your problem persists, contact your authorized supplier. If you still have a problem after contacting your authorized supplier, contact Sunrise customer service. See the introduction page located in the front of this User's Manual for details on how to contact your authorized supplier, or Sunrise customer service.

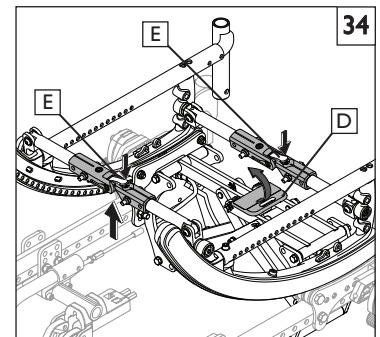

⚠ WARNING

The owner of this chair is responsible for making sure that it has been setup and adjusted by a trained service professional under the advice of a healthcare advisor. Service or adjustments should only be done with the advice of a healthcare professional. Always use parts and accessories that have been recommended and approved by Sunrise Medical when servicing this chair. Service and/or adjustments that require the use of tools, should only be done by an authorized supplier under the advice of a healthcare professional.

A. DEALER SERVICE INTRODUCTION

1. At least once per year, this chair should have a complete inspection, safety check, and regular service made by an authorized dealer.
2. If you have discovered a worn, bent, or damaged part, repair or replace them with recommended parts before returning this chair to service.
3. All major maintenance and repair work should be done by the authorized dealer.

B. CRITICAL MAINTENANCE TIPS

1. Torque settings:

A torque setting is the optimum tightening which should be made on a particular fastener. It is important to use proper torque settings where specified. When not specified, torque settings should be 60 in-lbs

2. Dealer Service and Adjustment Reference materials:

Go to www.sunrisemedical.com for parts manuals, instruction sheets, and instructional videos that will aid in the repair of the Quickie/Zipie Family of wheelchairs.

C. CLEANING

1. Paint Finish

- a. Clean the painted surfaces with mild soap or detergent.
- b. Protect the paint with a coat of non-abrasive auto wax.

2. Axles and Moving Parts

- a. Clean around axles and moving parts with a slightly damp (not wet) cloth.
- b. Wipe off or blow away any fluff, dust or dirt on axles or moving parts.
- c. DO NOT USE 3 in 1 oil, or WD-40® for lubrication. Only use Teflon based Lubricant when working on this wheelchair.

D. REAR AXLE I

1. Rear Wheel Axle Adjustment

Tight axle sleeves should be maintained for proper performance of the wheelchair.

- a. To adjust the axle (A) you will need a 3/4" wrench (B) to turn the outside axle nuts (C).
- b. You will also need a 1/2" wrench to hold the the opposite end of the axle (D), and prevent the axle from turning, while you are adjusting the nut.
- c. Turn the outside axle nut clockwise to tighten.
- d. There should only be zero to ten thousandths of an inch (.010") of play.

2. Moving the Rear Axle for Weight Distribution

Weight distribution between the front and rear wheels is primarily adjusted by moving the rear axles forward or rearward on the frame. Moving the axles REARWARD provides better forward and rearward tipping stability. Moving the axles FORWARD shifts more of the rider's weight onto the REAR wheels, providing the following benefits: the front end of the wheelchair becomes lighter, thus reducing the turning effort, and with a shorter wheelbase the turning radius is reduced.

CAUTION - Moving the Rear axles can effect the stability of the device ALWAYS check stability with the rider before putting the chair into service

IMPORTANT NOTE– The axle adjustment on each side of the chair should be equal.

NOTE– Use a torque setting of 120 in.-lbs. When setting-up the axle plate.

NOTE– The frame must be kept horizontal when height adjustments are made. Refer to matrix in the ordering guide for proper setting.

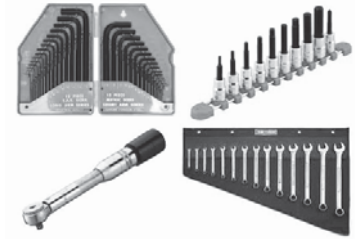

TOOLS YOU WILL NEED

1. Imperial Hex key set
2. Metric Hex key set
3. Imperial Open-end Wrench set
4. Metric Open-end Wrench set
5. Torque wrench
6. Imperial Hex bit Socket set
7. Metric Hex bit Socket set
8. Phillips and Flat screwdrivers

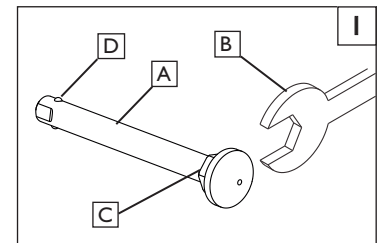

3. Axle Position Adjustment 2

- a. Remove both wheels from the chair.
- b. Remove the bolts (A) from the axle plate (B) on both sides of the chair.
- c. Reposition the axle plate in desired position.
- d. Insert and tighten bolts (A).

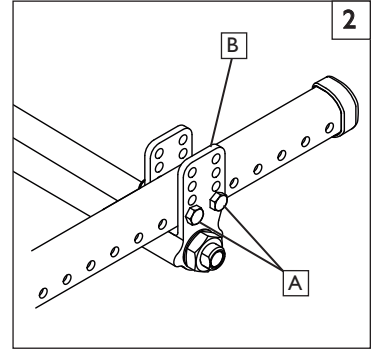

4. Axle Height Adjustment 2

- a. Loosen and remove bolts (A).
- b. Set axle at desired height using pre-set holes in the axle plate (B) on both sides.
- c. Replace and tighten bolts.

E. HUB LOCK ADJUSTMENT 3

To adjust the cables

- a. Loosen jam nut (C) using a 10mm wrench.
- b. Turn adjustment screw (D) in or out as necessary. Turning screw upward will loosen cable, turning downward will tighten cable.
- c. Re-tighten jam nut (C) against lever mount.
- d. Repeat steps 1-3 for opposite side of chair as necessary.

To adjust lever position

- a. Remove socket screw (E) and washer (F) from lever and backrest.
- b. Choose desired hole in backrest to mount lever and re-install screw and washer.
- c. Repeat steps 1-2 for opposite side of chair.

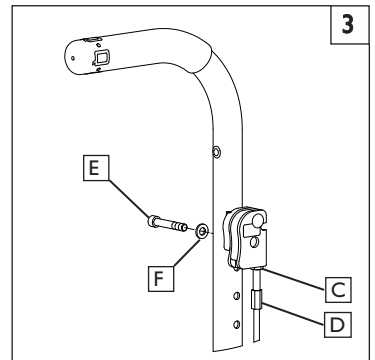

F. WHEEL LOCKS 4

Adjustment

- a. Evenly loosen both screws (G). Do not attempt to remove one screw at a time.
- b. Slide assembly toward rear wheel until clamp embeds into tire to prevent wheel movement, when in locked position.
- c. Tighten screws (G).

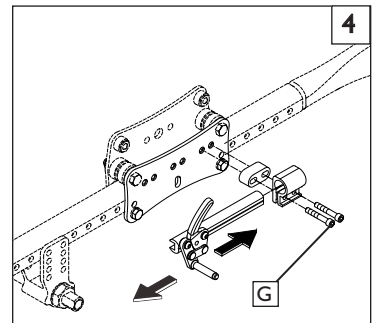

G. SINGLE -POST ARMREST RECEIVER 5

1. Adjusting Armrest Receiver Fit

To tighten or loosen the fit of the armrest in the receiver:

- a. Loosen the 4 set screws (J) by using a 5/64" Hex Key.
- b. With the armrest assembly in the receiver (K) press firmly on the outside of the receiver.
- c. Maintain pressure on the receiver and re-tighten two of the set screws (J).
- d. Remove the armrest assembly and re-tighten the remaining two set screws.
- e. The armrest will fit firmly in the receiver and lessen any noise that may result from vibration.

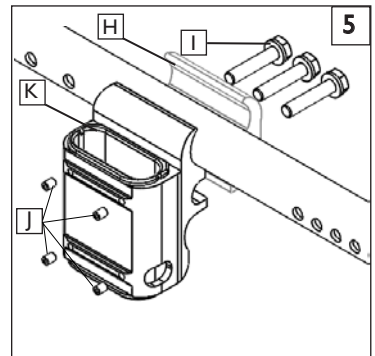

2. Moving the Receiver location

- a. Loosen the 3 bolts (I) holding the clamp halves (H) together (do not remove them)
- b. Slide the clamp so that armrest is at the correct position.
- c. Tighten the 3 bolts (I).

H. ADJUSTABLE LOCKING FLIP-UP ARMRESTS 6

1. Height Adjustment

- a. Loosen bolt and nut (A) and remove flip-back tube.
- b. Loosen bolts (B, C) and remove clamp (I).
- c. Move the clamp (D) up or down to the desired position.
- d. Tighten bolts (B, C).
- e. Install the flip-back tube back in place and tighten bolts (C,D).
- f. Repeat the process for the other armrest.

2. Angle-Adjustment

- a. Loosen bolt (E).
- b. Set armrest at desired angle using preset holes in armrest angle plate.
- c. Tighten bolt (E).

3. Length-Adjustment (optional)

- a. Remove foam grip or armpad (G) from armrest.
- b. Loosen the nut and screw (F) in the adjustable flip-up tube.
- c. Reposition the sleeve (H) at the desired length.
- d. Re-tighten the screw and nut (G).
- e. Put foam grip or armpad back in place.

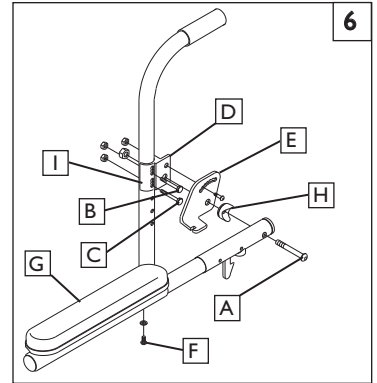

I. CANTILEVER LOCKING FLIP-BACK ARMRESTS 7

1. Height Adjustment

- a. Using a 5mm hex key and 13mm open end wrench Loosen Button head screw (A) and nut (B) on the inside of the armrest pivot.
- b. Rotate the armrest up or down to a comfortable height and tighten the hardware (A, B).
- c. You should repeat the steps on the opposite armrest, and adjust both sides equally in most cases

2. Level the armrest 8

When you adjust the armrest height, you will also need to Level the armrest pad.

- a. Using a 5/32" hex key, Loosen the front pivot socket screw (F) and remove the rear socket screw (F) from the bracket(E) so that you can level the armpad(D).
- b. Once you have found the correct adjustment, Re-insert the rear socket head screw(F), and tighten the hardware.

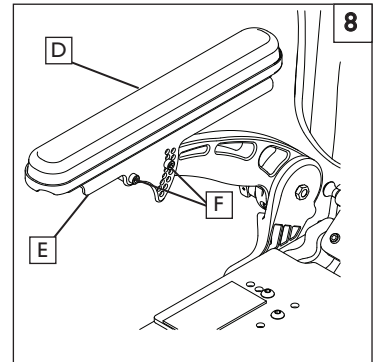
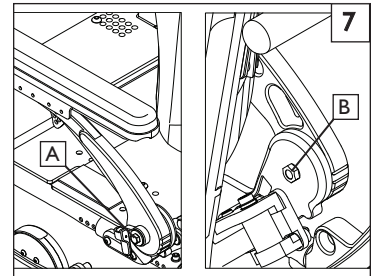

3. Armrest Pad Adjustments 9 10

You can adjust the armrest pad forward or backwards.

- a. Using a 1/8" hex key loosen the two button head screws(C) holding the armrest pad(D) to the adjustment bracket (E), and move the pad forwards or backwards.
- b. When you have found the right position, Re-insert the screws(C) and tighten the hardware.

You can also adjust the armrest pad laterally.

- a. Using a 5/32" hex key remove the two screws(C) holding the armrest pad(D) to the adjustment bracket (E).
- b. You can achieve an inch of adjustment laterally by Flipping the pad 180° as shown.
- c. If you still need more adjustment laterally, you can re-position the Armrest pad bracket by removing the 2 socket head screws(F) that hold the bracket to the cantilever arm, and attaching the bracket on the outside of the cantilever arm as shown.
- d. When you have found the right position, Re-insert the screws(F) and tighten the hardware.

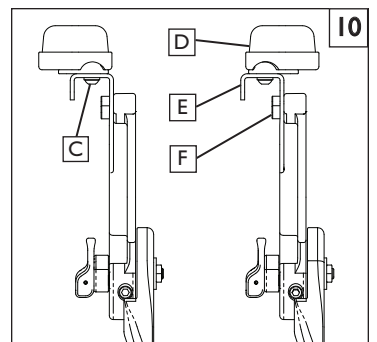
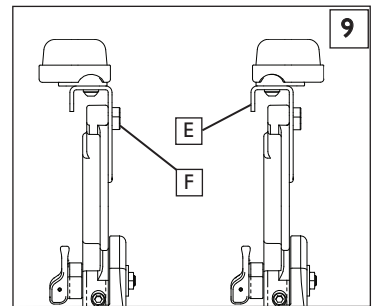

J. SWING-AWAY HEIGHT ADJUSTMENT 11**Height Adjustment**

NOTE— It is recommended that you maintain a minimum of 2.0 inches between the lowest point on the footrest and the floor.

- Loosen set screw (A) using a 3/16 inch hex key.
- Slide footrest extension (B) up or down inside frame tube to desired height.
- Tighten set screw (A). Use a torque setting of 144 in-lbs (16.27 Nm).

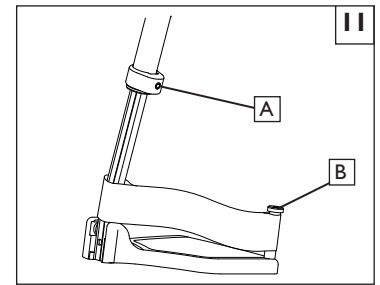
**K. ANGLE ADJUSTABLE FOOTPLATE** 12**1. Composite Angle Adjustable Footplates**

- Remove bolt (F)
- Pull footplate section (G) away from extension.
- Reposition footplate back onto extension in new angular position. Use premarked extension coupling (H) as guide.

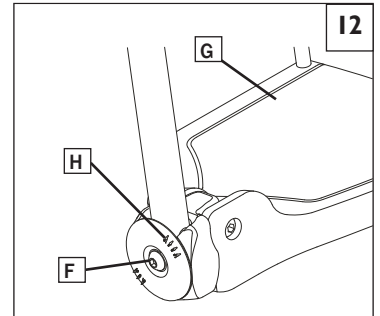
**L. HEAVY DUTY LIFT-OFF FOOTREST** 13**Height-Adjustment, Front Mount**

- Loosen and remove the retaining bolt (C) and nut (D) in the footrest mounting bracket.
- Position footplate upward or downward in predrilled holes on hanger tube.
- Reinsert bolt and nut and tighten.

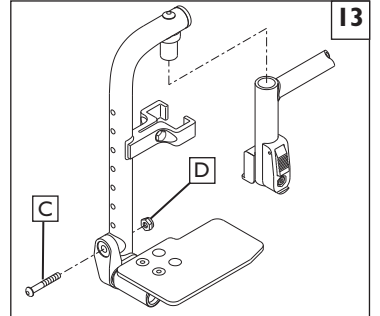
**M. ARTICULATING LEGREST** 14**1. Height Adjustment of the Calf Pad**

- Loosen the retaining nut (E) located at the back of the calf pad bracket assembly.
- Slide the calf pad bracket assembly up or down.
- Tighten the retaining nut (E) once the pad is in the desired position.

Height Adjustment with Extension Tube

- (See "Swing-away Height Adjustment" Section I)

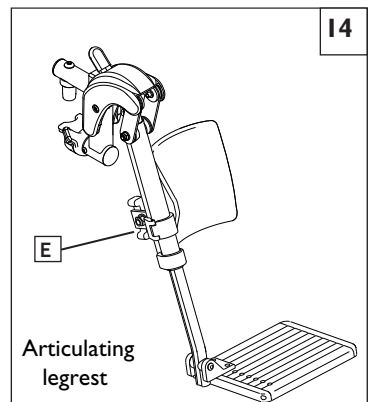
**N. ELEVATING LEGREST** 15**1. Height Adjustment of the Calf Pad**

- Loosen the retaining nut (F) located at the back of the calf pad bracket assembly.
- Slide the calf pad bracket assembly up or down.
- Tighten the retaining nut (F) once the pad is in the desired position.

2. Height Adjustment with Extension Tube

- (See "Swing-away Height Adjustment" Section I)

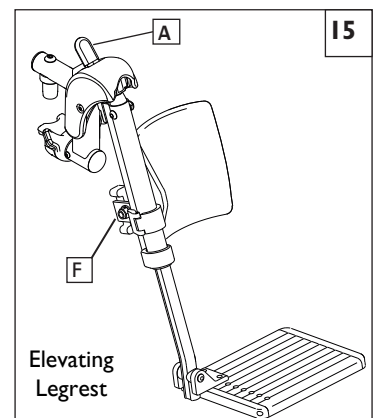

O. CONTRACTURE FOOTREST 16 17 18**1. Outside Mount - Can be mounted laterally** 16**2. Inside Mount - Can be mounted in the center.** 17**3. Height Adjustment** 18

- Loosen and remove the retaining bolt (A) in the footrest mounting bracket.
- Slide the lower tube upward or downward to the desired position until predrilled holes on hanger tubes are aligned.
- Reinsert bolt (A) and tighten.

4. Footrest Angle Adjustment 18

- Loosen the retaining bolt (B) in the adjustment locking joint.
- Position footrest foreward or rearward in desired angle.
- Retighten the bolt (B).

5. Footplate Angle Adjustment 18

- Loosen the retaining bolt (C) in the footplate locking joint.
- Position footplate upward or downward in desired angle.
- Retighten the bolt (C).

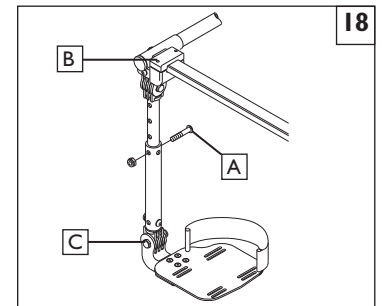
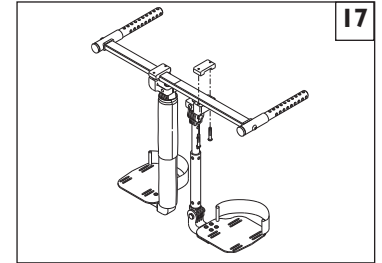
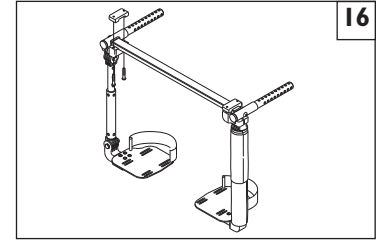
**P. Z-FINITY™ FOOTREST SYSTEM** 19 20 21

CAUTION— The Z-FINITY™ Footrest system is rated to 165lbs (75kg)

The footrest position is key to keeping the body in the proper alignment, and providing a stable support for your legs and torso. Make sure that your Sunrise dealer has correctly adjusted your footrests and/or legrests with the advice of a healthcare professional. The original setup should not be changed without first checking with that advisor. Legrests and footrests should be swung out of the way, or removed for transfers..

NOTE – Footplate must have at least 2inches of clearance between the footplate and the ground to prevent hitting obstacles and risking a fall or tip-over.

1. Footrest/Footplate positioning using the rotational clamp

- Loosen the two rotational/Angle clamp screws (D)
- Rotate the footrest/ footplate until the desired position and angle is achieved.
- Tighten the Clamp hardware to proper torque (DO NOT EXCEED a 120 in-lb Max torque).

2. Footrest positioning using footplate spacers

- Remove footplate spacers (E)
- Slide footplate to desired depth position.
- Replace footplate spacers

3. Height range adjustment (Direct Mount Footrest)

- Adjust the footplate mounting position by removing the button head screw from the adjustment hole, and moving the assembly to the desired position.
- Tighten hardware to proper torque (120 in-lb Max)

4. Height range adjustment (Extension Mount Footrest)

- Loosen set screw (F)
- Slide footrest extension tube up or down inside frame tube to desired height..
- Tighten set screw to proper torque (120 in-lb)

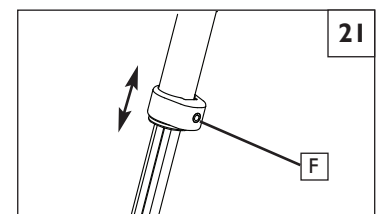
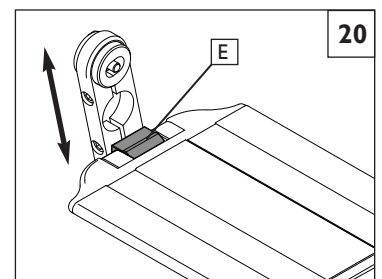
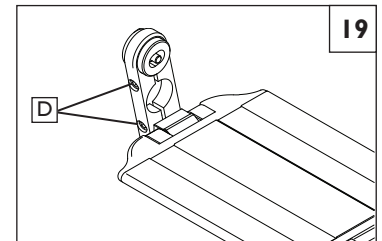

Q. LIMB SUPPORT 22

See Swing Away Hangers/Footrests (Pg. 16) for installation/removal from chair.

1. Height Adjustment 23

- Loosen 2 screws (A), do not remove, slide post up or down to desired height.
- Re-tighten screws.

2. Angle Adjustment

- Press button (B) adjust up or down to desired angle, release button.

3. Length Adjustment

- Loosen 2 screws (C), do not remove, slide clamp forward or back for desired length.
- Re-tighten screws.

4. Additional Width or Length Adjustment

- Remove 2 screws (D), reposition to desired setting and replace screws.
- Tighten securely.

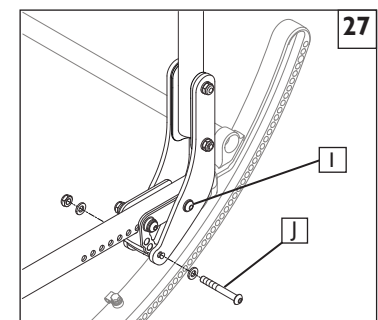
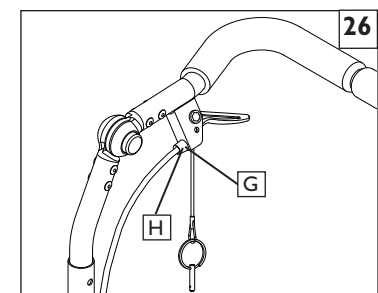
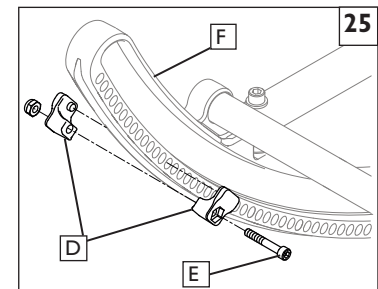
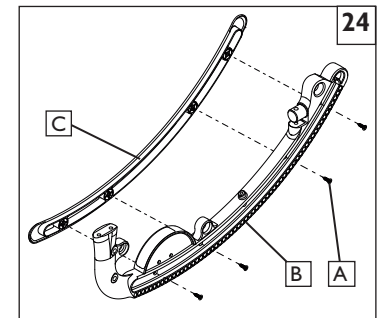
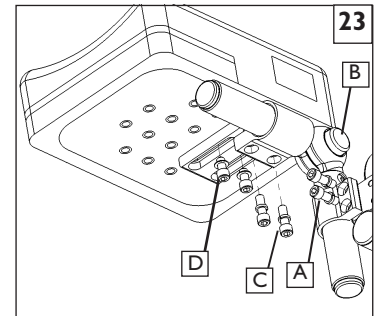
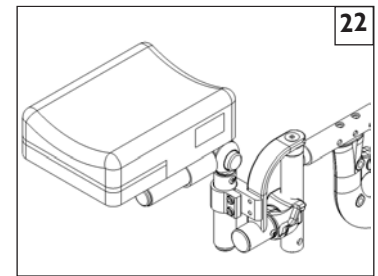
**R. TILT-IN-SPACE MECHANISM**

The tilt-in-space mechanism is installed by Sunrise. Two cable/trigger mechanisms positively lock the chair in place from -5° to 60° depending on the set-up. The Quickie/Zippie IRIS has the capability to provide from 0° to 5° of forward tilt. **The Caregiver or User of this chair should not attempt to make a forward adjustment on their own.** This adjustment must be performed by an authorized supplier.

1. Rocker Cover removal 24

NOTE– Rocker arm cover is not available with the Folding Zippie IRIS.

- Remove the (4 or 5) screws (A) that hold the cover to the Rocker Frame (B).
- Remove the Rocker Cover (C) and store with screws in case you need them later.

2. Tilt-stops Adjustment 25

NOTE– When using tilt stops, you must first remove the Rocker Cover.

Adjustments can be made to limit the amount of tilt (rotation) that the chair provides by using the tilt-stops (D).

- Loosen and remove the retaining screw (E).
- Locate the tilt-stops to the desired limit either anterior or posterior.
- Each half of tilt stop assembly should plug into directly opposing holes on the rocker (F), then secure in place by tightening the screw (E).

3. Cable Adjustment 26

NOTE– Do not use lubricants on the components or assembly.

- Loosen the jam nut (G).
- Rotate the cable adjuster (H) until slack is removed from the cable. Make sure the plunger pin can fully extend and retract after adjustment and that pins engage the rocker when triggers are released.
- Tighten jam nut (G).

S. STANDARD BACKREST**1. Angle Adjustment** 27

- Loosen rear bolt (I).
- Loosen and remove angle adjustment bolt (J).
- Set backrest at desired angle using pre-set holes.
- Replace and tighten the front bolt (J).
- Tighten rear bolt (I).
- Repeat on other side.

IMPORTANT NOTE– The adjustment on each side of the chair should be exactly equal.

NOTE– Use a torque setting of 75 in.-lbs. When setting-up the angle adjustment of the stroller handle.

NOTE – Backrest position may also need adjusting to maintain optimal CG alignment and stability.

2. Flip-Down Back Function 28

- a. To fold the back down, pull-up the back release pins (A) and push the backrest forward.
- b. To lock it back in position, lift the backrest firmly until it locks in its original position.

3. Dynamic Backrest Elastomer Replacement 29

- a. Remove socket head screw (B) and lock nut (C).
- b. Using a flat head screw driver, gently pry out the elastomer (D) as shown.
- c. Firmly press the new desired elastomer into place, and align holes in elastomer with holes in plate (E).
- d. Replace and tighten screws removed above.

⚠ WARNING

If the chair is equipped with the Dynamic Backrest option, the lockout feature must be in the locked position on both push handles prior to any type of transport of the chair.

4. Dynamic Backrest Lock Engagement 30

- a. Pull key ring (F) and swing lock downward to unlock backrest.
- b. Swing lock upward to lock the backrest.

T. MONO BACK

1. Backrest Height Adjustment 31

- a. Using a 5/32" hex key, Loosen the 4 button head screws(G).
- b. Grip the backshell and bracket assembly. It should move freely up or down the Mono back spine.
- c. Set the backrest assembly to the preferred height.
- d. Tighten all 4 of the button head screws (G).

NOTE - Use a torque setting of 60 in.-lbs. When setting-up the height adjustment of the Mono Back.

NOTE - Anytime the Backrest position changes, it is a good idea to verify that the optimal CG alignment and stability is maintained.

2. Backshell Height Adjustment 32

The backshell has additional height adjustment with it's mounting bracket.

- a. Remove the backrest cover.
- b. Using a 10mm open end wrench, remove the 4 nuts(H) that hold the backshell to the Mono back bracket.
- c. Remove the 2 nutplates, and reposition them in available holes(I) up or down on the backshell.
- d. Thread the nuts from the rear of your chair, and tighten them to finish the adjustment.

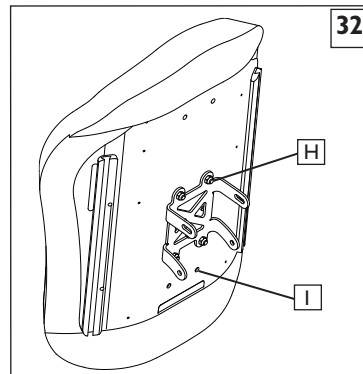
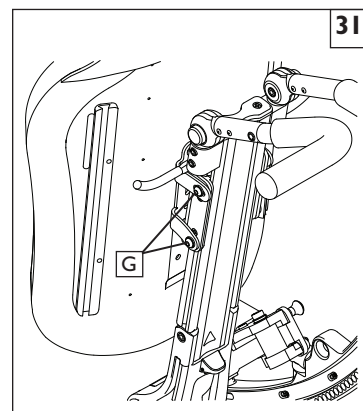
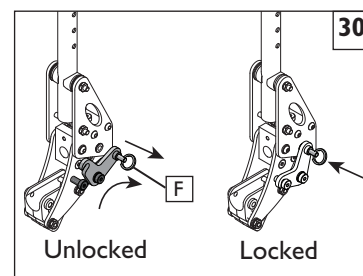
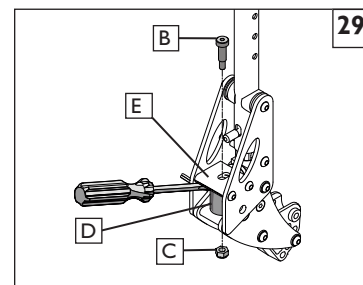
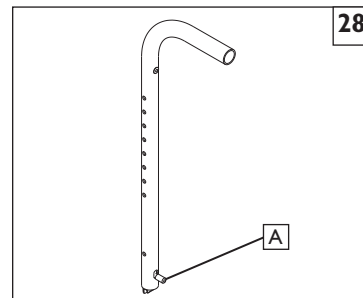

3. Backshell Angle Adjustment 33

The backshell has +/- 4° of angle adjustment with it's mounting bracket.

- Using a 5/32" hex key, loosen the 2 button head screws(C)
- Using a 5/32" hex key loosen the 2 button head pivot screws(D).
- You can now tilt the backshell forward or rearward.
- Tighten the screws to finish the adjustment.

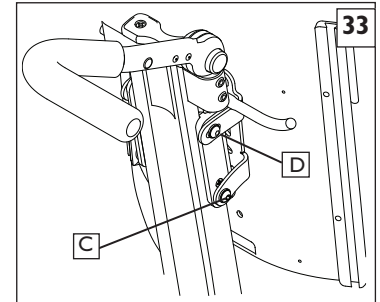

4. Tilt Adjustment with the Mono back post and J bracket 34

The Mono back has additional angle/tilt adjustment through the J bracket.

- Using a 3/16 hex key/socket wrench loosen the 2 outside J bracket screws(E)
- Using a 5/16" hex key, rotate the Larger J bracket socket screw(F) clockwise for Recline, and counter-clockwise for the upright position.
- Set the adjustment using the 3/16" hex key to tighten the 2 outside screws(E) to 60 in-lb.

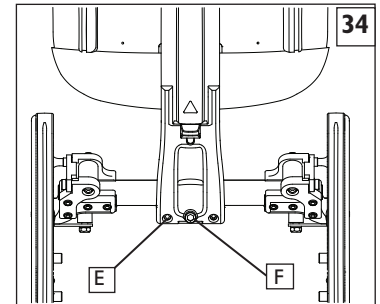

5. Lateral Backrest Adjustment with the Mono back post and J bracket 34

The Mono back adds additional lateral adjustment using the J bracket.

- Using a 3/16 hex key/socket wrench loosen the 2 outside J bracket screws(E)
- Grasp the backshell and J bracket from behind and move the assembly left or right to the desired area of support.
- Set the adjustment using the 3/16" hex key to tighten the 2 outside screws(E) to 60 in-lb.

U. DYNAMIC MONO BACK 35

If you have a chair with a Dynamic back function, you can utilize the elastomer inserts by releasing the locking lever.

IMPORTANT NOTE– DO NOT convert to a dynamic back with the rider in the chair.

- BEFORE** locking, or releasing the lockouts (G) make sure there is no pressure on the back support from the rider. Transfer the user to a safe location while this task is performed.
- The Dynamic function can be used by pulling on the lockout lever(H) and rotating the lockout bracket (I) down and out of the way.
- Repeat the step above for the other side of the lockout system, so that both lockouts are released.
- To lockout the dynamic back for a more rigid support, rotate the lockout bracket (I) up while pulling out on the lockout lever (H).
- Make sure that it "Clicks" into place for a positive lockout.

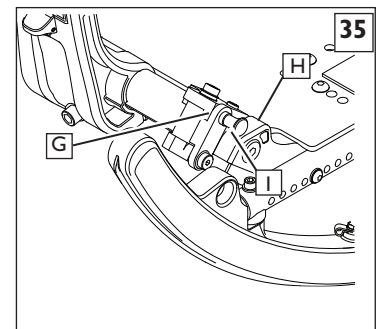

V. DYNAMIC MONO BACK (ELASTOMER REPLACEMENT) 36

There are four Elastomer densities available. Two types are provided with your chair. If your Elastomer gets worn out, or you need a different level of support, you can replace the elastomer with a few easy steps.

IMPORTANT NOTE– DO NOT change the elastomer with the rider in the chair.

- BEFORE** changing out your Elastomer, transfer the user to a safe location while this task is performed.
- The elastomer inserts(A) can be changed out by using a 5/32" hex key on the upper Socket head screw(B) and a 10mm socket and socket wrench for the Lower hex nut(C).
- Loosen and remove the nut and hardware on both sides of the chair that hold the Elastomer in place on the lockout system
- Remove and replace the old elastomer.
- Rethread the Socket head screw from the top, thru the bracket and elastomer, and hold the nut with your finger while turning the hex key to get the nut started.
- Finish the replacement by using the socket, socket wrench and hex key to tighten the elastomer hardware to 60 in-lbs.

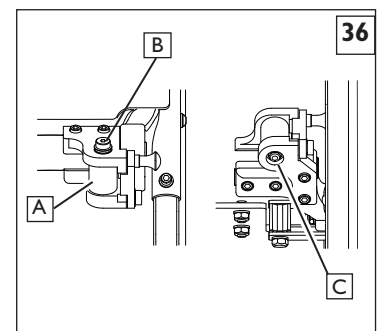

W. VENTILATOR HANGER BRACKET 37

1. Attach the ventilator to the ventilator bracket.

- a. Position the ventilator above the hanger bracket (D) and slide it into the bracket.
- b. Using the 2 nylon straps(E) (F) secure the Ventilator to the hanger bracket and make sure any cords and tubes are secured and not in danger of pinching in any of the components of the chair.

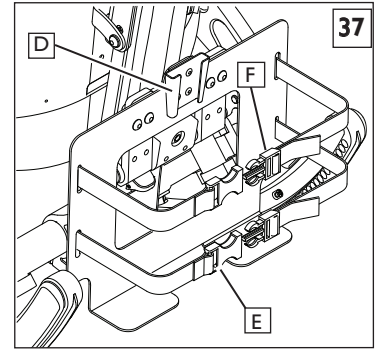

X. FIXED STROLLER HANDLE 38

1. Angle Adjustment of the Stroller Handle

Depress both black push buttons (H) at the same time. This disengages the stroller handle and allows it to rotate freely. Releasing the push buttons positively locks the adjustable stroller handle in the desired position.

2. Height Adjustment

- a. Remove both bolts (G) from the backrest tube (one on each side).
- b. Reposition backrest height.
- c. Re-tighten both bolts (I) in the desired location.

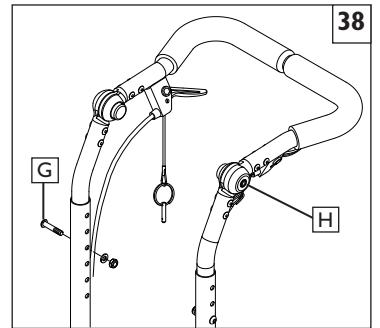

Y. ADJUSTABLE STROLLER HANDLE (MONO BACK)

1. Height Adjustment 39

- a. Using a 5/32" hex key Loosen both screws (I) from the Stroller tube attachment clamp(H) (one on each side).
- b. Reposition stroller handle height by sliding the assembly up or down in the channel.
- c. Re-tighten both screws (I) in the desired location.

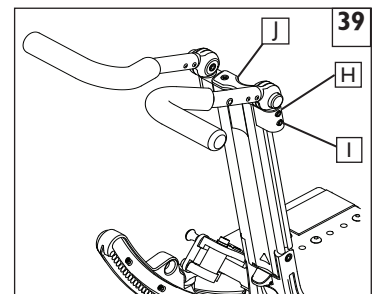

2. Stroller handle to Push handle conversion 40 41

- a. Loosen both screws (Do not Remove) (I) from the Stroller tube attachment clamp(H)
- b. Remove the screws that hold the cap (J) to the Mono Back, Remove the endcap, and slide the brackets up and off of the Mono back rail.
- c. Reposition the stroller handles in the push handle configuration (K) or (L)
- d. Re-tighten screws in both clamps once you have them in the desired location.

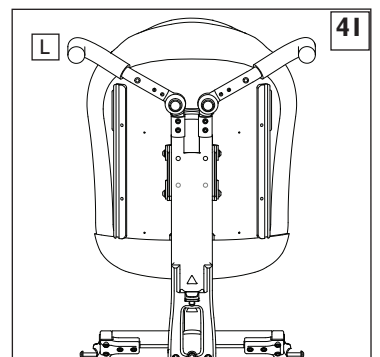
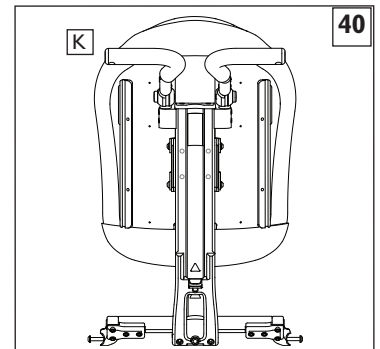

Z CASTER/FORK ASSEMBLY 42

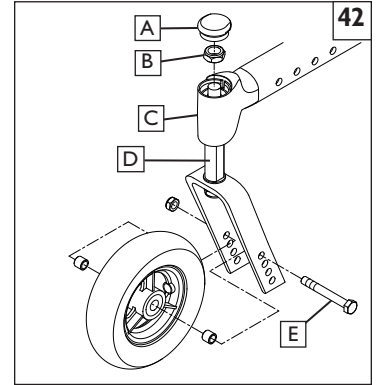

1. Installation

- a. Remove dust cover (A) from caster housing. Pry cover off using a back and forth motion.
- b. Caster assembly holds one nut (B) and one washer (immediately below the nut). Remove nut and washer.
- c. Insert caster stem (D) into caster housing (C) and place washer on stem.
- d. Replace nut (B) on caster stem and tighten until all play is removed; then loosen approximately 1/8 turn, allowing for free rotation.
- e. Replace dust cover to caster housing.

2. Height Adjustment

- a. Loosen and remove bolt (E).
- b. Set axle at desired height using pre-set holes in the fork.
- c. Replace and tighten bolt.
- d. Repeat on other side.

NOTE- The frame must be kept horizontal when height is adjusted. Refer to matrix in the ordering guide for proper setting. Refer to Section S-7 for rear axle height adjustment.

AA. FRAME DEPTH

1. Back adjustment 43

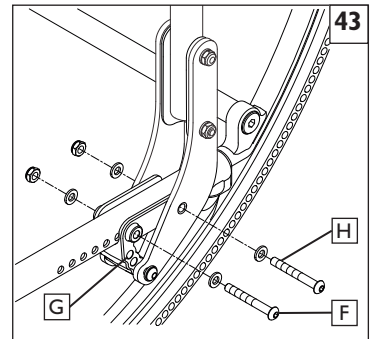

- a. Remove the screws (F & H) from the back mounting plate (G) on both sides of the chair.
- b. Slide the backrest along the seat rail to the same position on both sides.
- c. Replace and tighten the screws (F & H) to lock in the position on both sides of chair.

IMPORTANT NOTE- The adjustment on each side of the chair should be exactly equal.

NOTE- Use a torque setting of 120 in.-lbs. When setting-up back depth adjustment.

2. Back angle adjustment 44

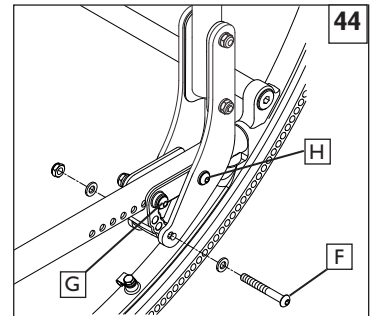

- a. Remove the screw(F) and loosen H) from the back mounting plate (G) on both sides of the chair.
- b. Adjust the backrest to the same position on both sides, using one of the three adjustment holes shown.
- c. Tighten the screws (F & H) to lock in the position on both sides of chair.

3. Hanger Receiver Adjustment 45

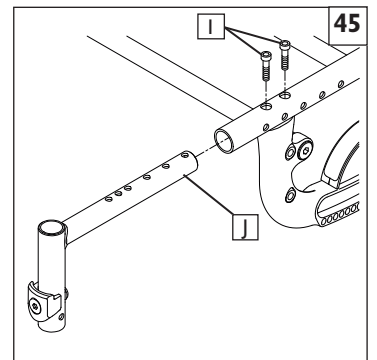

- a. Loosen and remove both Socket head screws (I) from the seat rail.
- b. Slide the hanger receiver (J) in the seat rail to the desired position.
- c. Replace and tighten the socket head screws.
- d. Repeat this process on the other side.

IMPORTANT NOTE- These adjustments may also require re-positioning the carriage over the base frame, refer to matrix in the ordering guide for recommended location.

IMPORTANT NOTE- The adjustment on each side should be exactly equal.

NOTE- Use a torque setting of 120 in.-lbs. When setting-up hanger receiver.

BB. XLOCK™ WIDTH ADJUSTMENT 46

1. Frame Width Adjustment either 1" (only adjust 1 side) or 2" (adjust both sides).
 - a. Remove the Hex head screws, and washers (A) from the left and/or right front side frame tabs depending if you want a 1" or 2" adjustment.
 - b. Remove the Hex head screws, and washers (B) from the front and rear strut locking tubes.
 - c. Re-align the XLOCK™ assembly with the correct adjustment holes.
 - d. Thread the Hex head screws (A) and washers thru the tab holes and into the XLOCK™ Brace.
 - e. Thread the Hex Head screws (B) into the locking struts in the adjustment holes at the new width.
 - f. Tighten all of the hex head screws to 120 in-lbs.

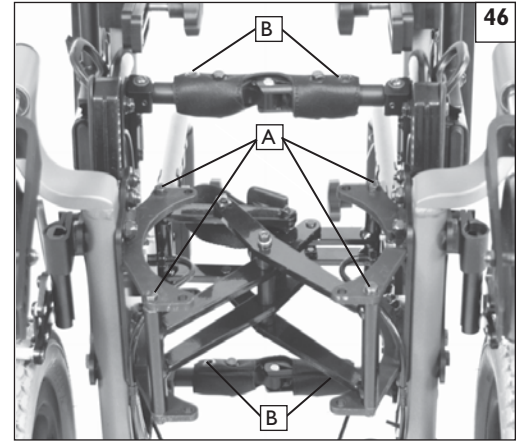

CC. FRAME WIDTH 47

The frame of the IRIS is built to accommodate growth by using the growth kit components.

1) Fixed Strut Tube Width Adjustment (Rocker assembly)

- a. Remove the bolts (C) from both ends of the strut tubes (D) for all strut tubes.
- b. Replace with the appropriate length strut tubes
- c. Tighten the bolts (C) at each end.
- d. Repeat for each strut tube (D).

NOTE- Use a torque setting of 200 in.-lbs. when tightening hardware (C).

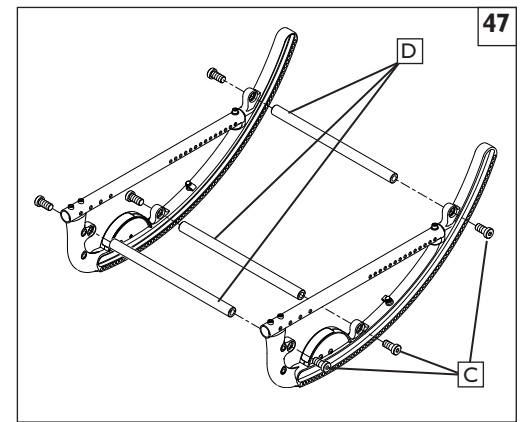

2) Fixed Strut Tube Width Adjustment (Roller assembly) 48

- a. Remove the bolts (E) from both ends of the strut tubes (F) for all strut tubes.
- b. Replace with the appropriate length strut tubes
- c. Tighten the bolts (E) at each end.
- d. Repeat for each strut tube (F).

NOTE- Use a torque setting of 200 in.-lbs. when tightening hardware (E).

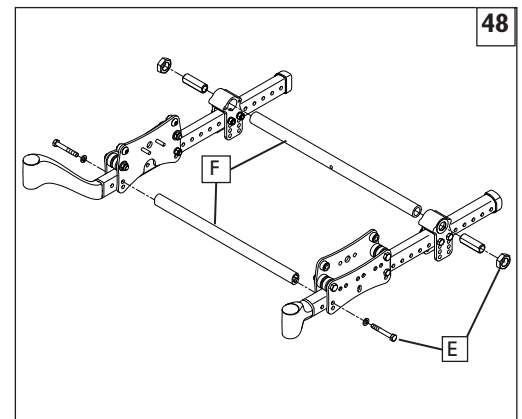

3) Growable Strut Tube Width Adjustment (Rocker assembly) 49

- a. Remove the hardware (G) from all three strut tubes (H) and adjust all three tubes an equal distance.
- b. When you are sure the width is equal for all three adjustable tubes, tighten the hardware to a torque setting of 150 in-lbs after adjusting the strut tubes.

NOTE- Use a torque setting of 200 in.-lbs. when tightening hardware (C).

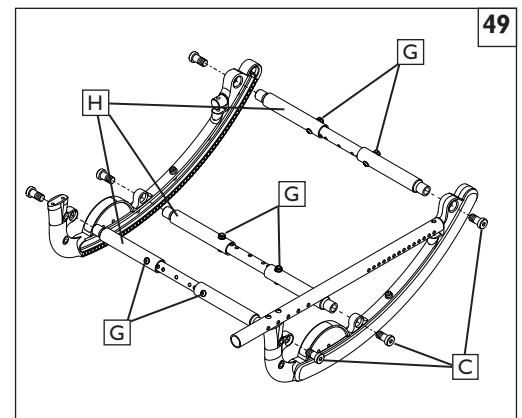

4) Growable Strut Tube Width Adjustment (Roller assembly) 50

- a. Remove the hardware (G), (H), and (I) from the strut tubes.
- b. Adjust all three tubes an equal distance, and re-tighten the hardware to a torque setting of 150 in-lbs after adjusting the strut tubes.

NOTE- Use a torque setting of 200 in.-lbs. when tightening hardware (J)

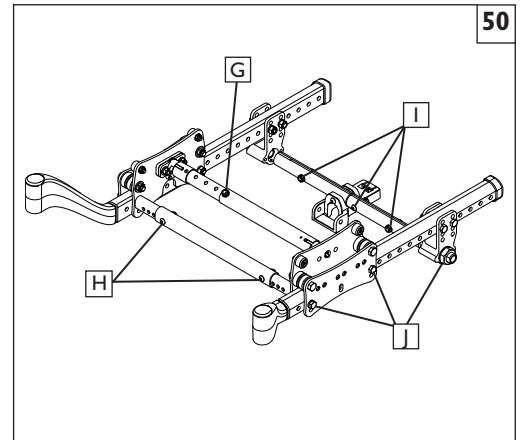

DD. SEAT PAN 51 52

The seat pan of the IRIS is designed to accommodate depth adjustment.

Depth adjustment

- a. Loosen and remove all bolts (A).
- b. Adjust the seat pan to the desired depth.
- c. Replace and tighten all bolts.

NOTE- Use the holes that place the bolts as far away from each other as possible.

Width adjustment

- a. Loosen and remove all bolts (B).
- b. Adjust chair to the desired width.
- c. Replace and tighten all bolts.

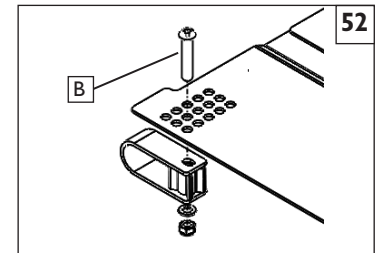
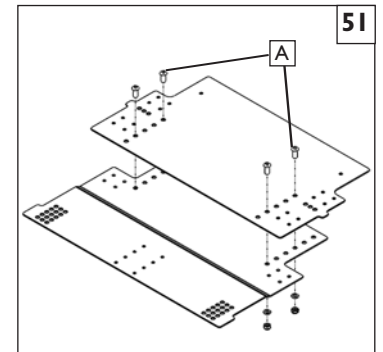

EE. REMOVABLE SEATPAN 53 54

I. Removing and Attaching the Seat Pan

- a) To remove, pull out release pins (C) loosen the two knobs (D) on the underside of the seat pan, grasp front and rear of seat pan and firmly pull upward until seat mounting clips disengage from the frame.
- b) To reattach, position seat pan on frame rail so that the front bracket mounting grooves slide into the knobs on both sides of the frame. Position the rear mounting clips on the frame and push down firmly on seat pan. Be sure to engage all four mounting points on frame rails. Tighten knobs and reinsert release pins.

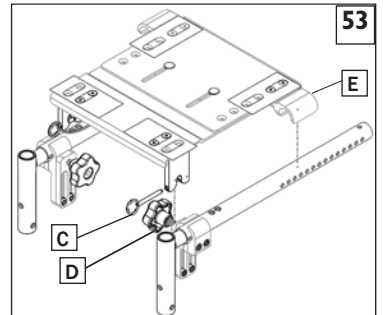

! WARNING

Check for engagement by pulling up lightly on seat pan. It should not move upward. Failure to check for engagement may lead to injury if the seat mounting clips are not fully seated.

2. Adjusting Seat Pan Width

- a) Remove the hardware (F) that secure each seat mounting clip (G) to the seat pan.
- b) Position the seat mounting clips to the desired position, reattach the screws. Each hole is 1/2" apart.

NOTE- Tighten screws to 100 in.lbs. torque.

- c) Repeat steps "a" and "b" for each mounting clip.

NOTE- Both sides must be mounted to same hole position.

3. Adjusting Seat Pan Depth

- a) Loosen the two lock nuts (H) on underside of seat pan that attach the front seat pan panel to rear seat pan panel.

- b) Reposition seat pan to the desired depth, and reattach the lock nuts.

NOTE- Tighten lock nuts to 100 in. lbs. torque.

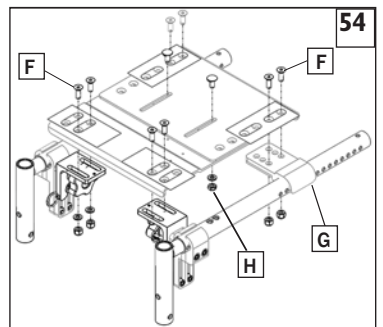

FF. CARRIAGE 55 56

The carriage of the IRIS can be adjusted to a preset the range of tilt.

I. Adjustment

- a. Loosen and remove bolts C & D.
- b. Set the carriage at desired range setting using the proper holes.
- c. Replace and tighten all bolts.

IMPORTANT NOTE– The adjustment on each side of the chair should be exactly equal.

NOTE– Use a torque setting of 120 in.-lbs. When setting-up carriage.

2. Range and setting– 55°

- a. -5° to 50°– use holes E & H
- b. 0° to 55°– use holes E & G
- c. 5° to 60°– use holes F & G

3. Range and setting– 40°

- a. -5° to 35°– use holes E & H
- b. 0° to 40°– use holes E & G
- c. 5° to 45°– use holes F & G

NOTE– It is highly recommended to replace both rollers within each carriage assembly at the same time.

Do not use lubricants anywhere on the assembly.

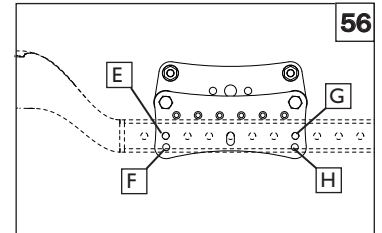
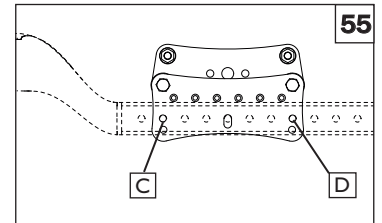

4. Top Roller Replacement 57

NOTE - For more information about Roller plate assembly on the Folding Zippie IRIS please refer to Sunparts Online located on the Sunrise medical website

- a. Loosen both plunger pin bracket nuts.
- b. Loosen and remove both lower roller nuts (I), chassis fastener nut (J), and base strut bolts (K) on both sides. Remove base strut.
- c. Slide the inner carriage plate (L) off the fasteners, towards the center of the chair.
- d. Loosen and remove both sides of the roller hardware (M).
- e. Remove old top rollers (N) from the upper roller shafts (O) and replace with new top rollers (P).
- f. Reinstall the upper roller shafts (O) onto the inner carriage plate (L), installing roller hardware (M).
- g. Reinstall carriage plate (L) onto the frame assembly. Replace and tighten the nuts (I, J) and strut bolts (K).
- h. Ensure that the plunger pin is centered and engaged into a rocker hole and pin bracket nuts are tight.
- i. Repeat on the other side of chair as necessary.

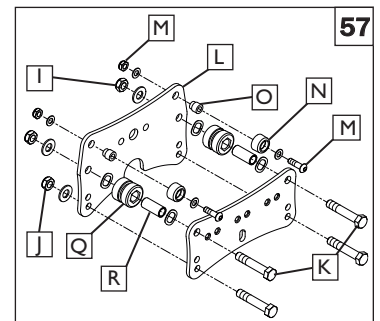

5. Bottom Roller Replacement 58

NOTE - For more information about Roller plate assembly on the Folding Zippie IRIS please refer to Sunparts Online located on the Sunrise medical website

- a. Loosen both plunger pin bracket nuts.
- b. Loosen and remove both lower roller nuts (I), chassis fastener nut (J), and base strut bolts (K).
- c. Slide the inner carriage plate (L) off the fasteners, towards the center of the chair.
- d. Remove old bottom rollers (Q) from the roller bushings (R) and replace with new bottom rollers(S).
- e. Reinstall carriage plate (L) to the frame assembly. Replace and tighten the nuts (I, J) and bolts (K).
- f. Ensure that the plunger pin is centered into a rocker hole and tighten plunger pin bracket nuts.
- g. Repeat on the other side of chair as necessary.

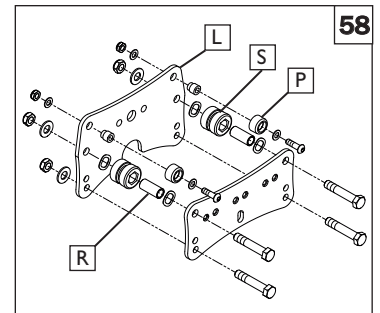

NOTE– Use a torque setting of 120 in.-lbs. when tightening bottom roller hardware (J)(K).

GG. ATTENDANT WHEEL LOCK INSTALLATION 59

1. Remove wheels from chair.
2. Attach Mount bracket/cable assembly to axle strut tube using 1/4" x 1-3/4" bolt (item 1) with nut and washers.
3. If push-to-lock wheel locks are already installed, remove the push-to-lock assemblies by removing the M6 bolts (item 2) and adjustment nuts (item 3), leaving the slide plates mounted on the chair, and go to step 5. If there are no wheel locks mounted already, proceed with step 4.
4. Attach Wheel Lock Slide Plates to Roller Assembly on each side of the chair using 1/4" hex bolts (item 4) and Mounting Block (item 5). If axle of rear wheel is above the base frame tube, orient the slide plates upward. If the axle of the rear wheel is below the base frame tube, orient the plates downward. Plate may be flipped forward or reversed as needed for different wheel sizes.
5. Attach the left and right Remote Lock Assemblies (item 6) to the slide plates using the Attendant Wheel Lock Spacer Blocks (item 7), M6 x 60 screws (item 2), lock washers (item 8), and Wheel Lock Adjustment Nuts (item 3). The adjustment nuts marked "R" and "L" are to be mounted to the right and left side of the chair respectively. The smaller protruding oval shape on the nuts should slide inside of the slot in the slide plate. Do not tighten bolts. Slide the Remote Lock Assemblies as far forward as they will go.
6. Re-install wheels and slide the Remote Lock Assemblies rearward until the friction block of the remote lock is approximately 1/4" (6mm) away from the tire when unlocked. If the lock cannot be adjusted to this position, you will need to adjust the position of the slide plate until it can be adjusted as stated. Once remote locks are properly positioned, tighten bolts.
7. Attach cables to Remote Lock Assemblies by sliding the stud at the end of the cable into the slot in the Remote Lock Assembly. Pull back on the cable sheath and slide the end of the cable sheath into the pocket on the Attendant Wheel Lock Spacer Block (item 3) as shown. Be sure that the cables are routed away from all moving parts. Attach the cables into place on the chair with zip-ties provided.
8. Adjust the cable adjustment screws (item 9) as necessary to ensure that the wheel locks can get to their fully extended position when the pedal is engaged. Position of the Remote Lock Assembly may need to be fine tuned to optimize the force needed to engage the pedal, depending on tire type. If excessive force is needed to engage the pedal, cable life may be reduced. Once proper adjustment is attained, lock cable adjustment screw in position by tightening jam nuts against mounting block.

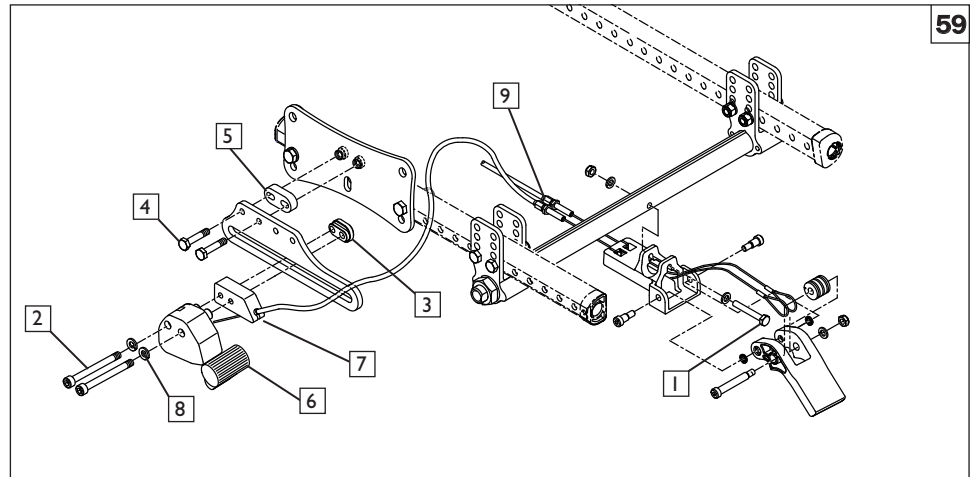

59

HH. FOOTPLATE ADAPTER BRACKET 60 61 62

The footplate adapter bracket(A) can be installed by the dealer. The main purpose of this part is to allow for height adjustment while using front mount footplates on a quick release hanger. The plate can be reversed which adds to it's range of adjustment.

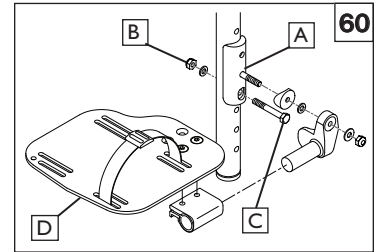

I. Footplate Height Adjustment

- a. Remove the hardware (B, C) and remove the footplate(D) and adapter plate assembly.
- b. Move the footplate(D) and assembly up or down to the desired position, using the "Front mount hanger setup" table, and (figure 32) as reference.
- c. Re-insert and tighten the hardware (B, C) to a torque of (96in-lbs)
- d. Repeat the process for the other hanger and footplate.

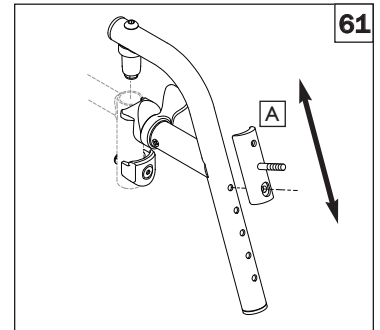

NOTE– In most cases you will want to make sure the footplates are adjusted so that the height is the same on both sides

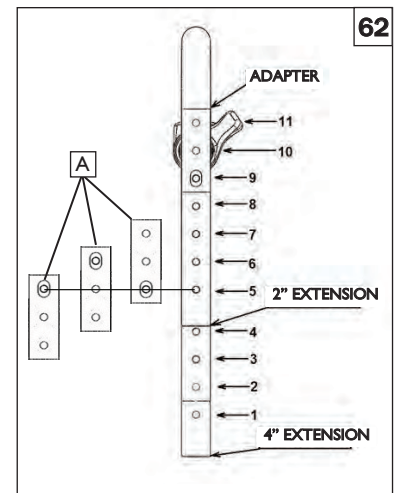

FRONT MOUNT HANGER SETUP											
Hanger Option	4" Extension				Standard Hanger Holes					Footplate Adapter	
	1	2	2" Extension		5	6	7	8	9	10	11
Hole	1	2	3	4	5	6	7	8	9	10	11
70D	16	15	14	13	11 1/2	10 1/2	9 1/2	9	8	7	6
80D	16 1/2	15 1/2	14 1/2	13 1/2	12	11	10	9	8	7	6
90D	-	-	-	-	11 1/2	10 1/2	9 1/2	8 1/2	7 1/2	6 1/2	5 1/2

II. LAPBELT INSTRUCTIONS 63 64 65 66

NOTE– Lap belts are fitted as positional aids, and are not suitable as transportation restraints.

Positioning Belt Kit

The positioning belt kit contains: one positioning belt (A), three tri glide buckles (B), two cable ties (C)

1. To assemble the positioning belt, take the positioning belt strap and thread through the tri-glide. Repeat on both ends of positioning belt.
2. To fit the positioning belt to the chair, take the positioning belt strap and wrap around the back post.
3. Thread the positioning belt back through the tri-glide to form a loop around the back post. Thread positioning strap through tri-glide as shown.
4. To secure the positioning belt to the chair. Take one of the cable ties supplied and thread through the positioning belt strap. Then wrap around the frame and fasten together. DO NOT over tighten positioning belt. Repeat steps 2-4 with both ends of positioning belt.
5. To adjust the positioning belt use the tri-glide buckles and the fastening buckle.
6. The positioning belt should be adjusted so the fastening buckle is situated in the middle of the stomach.
7. The positioning belt should be adjusted so a hand can be placed between the user and the belt.

WARNING

The positioning belt must only be fitted by an approved Sunrise Medical dealer/agent. The positioning belt should only be adjusted by a professional, or a Sunrise Medical approved dealer/agent. The positioning belt must be checked on a daily basis to ensure it is adjusted correctly (see step 6) and is free from any obstruction or adverse wear. Sunrise Medical does not encourage the transportation of any person in a vehicle using this positioning belt as a method of restraint. Please see Sunrise Medical transit booklet for further advice on transportation.

Lap Belt Maintenance

Check lap belt and securing components at regular intervals for any sign of frays or damage. Replace if necessary.

NOTE– The lap belt should be adjusted to suit the end user as detailed above. Sunrise Medical recommends that the length and fit of the belt be checked on a regular basis to reduce the risk of the end user inadvertently re-adjusting the belt to an excessive length.

JJ. INSPECT

Once the wheelchair is assembled and adjusted, it should roll smoothly and easily. All accessories should also perform smoothly. If you have any problems, follow these procedures:

1. Review assembly and adjustment sections to make sure the chair was properly prepared.
2. Review troubleshooting guide.
3. If your problem persists, contact your authorized supplier. If you still have a problem after contacting your authorized supplier, contact Sunrise customer service. See the introduction page for details on how to contact your authorized supplier or Sunrise customer service.

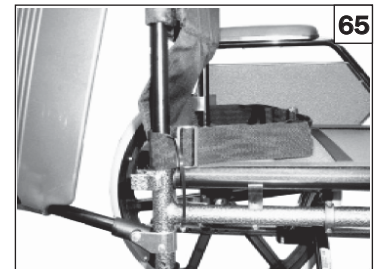
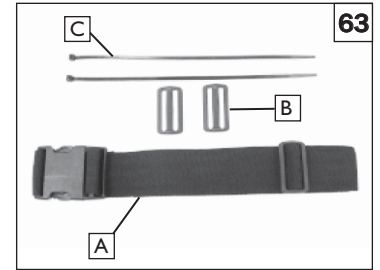

A. FOR LIFETIME**Frame and cross-brace (if applicable) warranty:**

1. Although the anticipated useful service time of this wheelchair is five years, Sunrise guarantees the frame and cross brace against defects in material and workmanship for life or for as long as the original purchaser owns the chair.
2. This warranty does not apply if:
 - a. The chair is subject to abuse
 - b. The chair is not maintained as recommended in the owner's manual
 - c. The chair is transferred to a different person from the original owner

B. FOR ONE (1) YEAR

We warrant all Sunrise-made parts and components of this wheelchair against defects in materials and workmanship for one year from the date of first consumer purchase.

C. LIMITATIONS

1. We do not warrant:
 - a. Tires and tubes, upholstery, pads and push-handle grips.
 - b. Damage from neglect, accident, misuse, or from improper installation or repair.
 - c. Products modified without Sunrise Medicals express written consent.
 - d. Damage from exceeding the weight limit.
2. This warranty is VOID if the original chair serial number tag is removed or altered.
3. This warranty applies in the USA and Canada only. Check with your supplier to find out if international warranties apply.
4. This warranty is not transferable and only applies to the first consumer purchase of this wheelchair through an authorized Sunrise Medical dealer.

D. WHAT WE WILL DO

Our sole liability is to repair or replace covered parts. This is the exclusive remedy for consequential damages.

E. WHAT YOU MUST DO

1. Obtain from an Authorized Supplier, while this warranty is in effect, prior approval for return or repair of covered parts.
2. Return the wheelchair or part(s), freight pre-paid, to Sunrise Mobility Products Division at: 2842 Business Park Avenue, Fresno, CA 93727-1328.
3. Pay the cost of labor to repair, remove or install parts.

F. NOTICE TO CONSUMER

1. If allowed by law, this warranty is in place of any other warranty (written or oral, express or implied, including a warranty of merchantability, or fitness for a particular purpose).
2. This warranty gives you certain legal rights. You may also have other rights that vary from state to state.

G. ADDITIONAL WARRANTY INFORMATION

For goods provided by Sunrise Medical Pty Ltd in Australia, our goods come with a guarantee by Sunrise that cannot be excluded under the Australian Consumer Law. You are entitled to a replacement or refund for a major failure and for compensation for any other reasonably foreseeable loss or damage. You are also entitled to have the goods repaired or replaced if the goods fail to be of acceptable quality and the failure does not amount to a major failure. The benefits to you given by this warranty are in addition to your other rights and remedies under a law in relation to the goods to which the warranty relates.

Record your serial number here for future reference:

QUICKIE®

zippie®

IRIS

- Quickie® IRIS Zippie® IRIS
 SE Folding With transit Without transit

Supplier: This manual must be given to the user of this wheelchair.

User: Before using this wheelchair read this entire manual and save for future reference.

Owner's Manual

Distribuidor: Este manual debe ser entregado al pasajero de esta silla de ruedas.

Pasajero: Antes de usar esta silla de ruedas, lea este manual en su totalidad y guárdelo para futura referencia.

Cada una de las sillas se envía con un manual de instrucciones en inglés. El manual en español o francés está disponible en formato PDF en nuestra página en Internet: www.SunriseMedical.com. Ingrese a la página del producto específico para descargar el manual, o comuníquese con el proveedor autorizado de Sunrise Medical.

Manual de Instrucciones



SUNRISE MEDICAL ESCUCHA

Gracias por elegir una silla de ruedas con inclinación en el espacio Quickie/Zippie IRIS. Nos gustaría recibir sus preguntas o comentarios acerca de este manual, de la seguridad y fiabilidad de su silla, o del servicio que ha recibido de su distribuidor Sunrise. No dude en escribirnos o llamarnos al domicilio y teléfono que aparecen a continuación:

SUNRISE MEDICAL (US) LLC
 Departamento de Servicio al Cliente
 (Customer Service Department)
 2842 Business Park Avenue
 Fresno, CA 93727
 | (800) 333-4000

No olvide regresar su tarjeta de garantía e informarnos si cambia de domicilio. Esto nos permitirá mantenerlo al tanto con información acerca de la seguridad, productos nuevos y opciones para mejorar el uso y disfrutar de la silla de ruedas. Si ha perdido su tarjeta de garantía, llame o escriba y con gusto le enviaremos una nueva.

PARA CONTESTAR SUS PREGUNTAS

Su distribuidor autorizado conoce bien su silla de ruedas y puede contestar la mayoría de sus preguntas acerca de la seguridad, uso y mantenimiento de la silla. Como información de referencia para el futuro, escriba los siguientes datos:

Distribuidor: _____

Dirección: _____

Teléfono: _____

Núm. Serie: _____ Fecha de compra: _____

Información adicional que debería conocer:

Ningún componente de esta silla se realizó con látex de caucho natural.



Información sobre la eliminación y el reciclado

Cuando este producto llegue al final de su vida útil, por favor llévelo a un punto autorizado de acopio o de reciclaje designado por su gobierno estatal o local. Este producto fue fabricado con diversos materiales, por lo que no debe desecharse como un desperdicio doméstico común. Debe desecharlo adecuadamente, de conformidad con las leyes y normas locales. La mayoría de los materiales que se utilizaron para construir este producto son completamente reciclables. El acopio y el reciclado por separado del producto al momento de desecharlo ayudarán a conservar los recursos naturales y a asegurarse de que se desechen de manera que proteja al medio ambiente.

Asegúrese de ser el propietario legal del producto antes de preparar su eliminación de conformidad con las recomendaciones indicadas anteriormente.

I. INTRODUCCIÓN.....	38	G.Instalación del cojín	51
II. ÍNDICE	39	H. Seguros de las ruedas	52
III. SU SILLA Y SUS PARTES	40	I. Seguro del cubo.....	52
IV. AVISO: LEA ESTE MANUAL ANTES DE USAR EL		J. Tubos traseros contra volcaduras	52
PRODUCTO.....	40	K. Reposabrazos de poste doble	53
V. ADVERTENCIAS GENERALES.....	41	L. Reposabrazos de altura ajustable	53
A. Límites de peso.....	41	M.Reposabrazos elevables ajustables con bloqueo.....	53
B. Uso previsto.....	41	N.Reposabrazos levadizos	54
C. Ayudantes y cuidadores	41	O.Reposapiés/Sostenes giratorios	54
D. Accesorios.....	41	P. Reposapiés elevables de uso pesado	54
E. Conozca su silla.....	41	Q.Reposapiernas articulado	54
F. Reduzca el riesgo de un accidente.....	41	R. Reposapiernas elevable.....	54
G.Lista de verificación de seguridad	41	S. Sistema de reposapiés Z-finity	55
H.Cambios y ajustes	41	T. Reposapiés giratorio Z-finity	55
I. Condiciones ambientales.....	42	U.Mecanismo de inclinación en el espacio	55
J. Terreno	42	V. Extensión de la manija de la silla de paseo	56
K. Uso en la calle.....	42	W. Respaldo Reclinable.....	56
L. Seguridad de vehículos motorizados.....	42	X.Manija de la silla de paseo con respaldo de una sola pieza..	56
M.Cuando necesite ayuda.....	43	Y. Plegado del respaldo de una sola pieza para transporte...56	
VI. ADVERTENCIAS DE SEGURIDAD: CAÍDAS Y		Z. Plegado y desplegado del bastidor	56
VOLCADURAS.....	43	AA.Revisión	57
A. Centro de equilibrio	43	IX. AJUSTE Y SERVICIO DEL DISTRIBUIDOR.....	58
B. Al vestirse o cambiarse de ropa.....	43	A. Información de servicio del distribuidor	58
C. Obstáculos	43	B. Consejos fundamentales para el mantenimiento.....	58
D.Elevación de la rueda pivotante delantera	44	C.Limpieza.....	58
E. Al estirarse o inclinarse.....	44	D.Eje trasero.....	58
F. Cómo moverse hacia atrás.....	44	E. Ajuste del seguro del cubo	59
G.Escaleras mecánicas	44	F. Seguros de las ruedas.....	59
H. Rampas, pendientes y laderas	44	G.Receptáculo del reposabrazos de un solo poste.....	59
I. Cambios.....	45	H.Reposabrazos elevables ajustables con bloqueo.....	59
J. Aceras y escalones sencillos	46	I. Reposabrazos levadizos elevables con bloqueo.....	60
K.Para subir a una acera o escalón sencillo.....	46	J. Ajuste giratorio de altura	60
L. Para bajar de una acera o escalón sencillo	46	K.Reposapiés ajustable con ángulo.....	60
M.Escaleras	47	L. Reposapiés elevables de uso pesado	61
N. Para subir escaleras	47	M.Reposapiernas articulado.....	61
O. Para bajar escaleras	47	N.Reposapiernas elevable.....	61
P. Uso de la inclinación	47	O.Reposapiés Contracture	62
VII. ADVERTENCIAS: COMPONENTES Y OPCIONES.....	48	P. Sistema de reposapiés Z-finity™	62
A. Tubos contra volcaduras.....	48	Q.Soporte para las piernas	63
B. Reposabrazos	48	R. Mecanismo con inclinación en el espacio.....	63
C.Asideros de empuje.....	48	S. Respaldo Estándar.....	64
D.Manija de la silla de paseo	48	T. Respaldo de una Sola Pieza.....	64
E. Cojines	48	U. Respaldo Dinámico de una Sola Pieza	65
F. Sujetadores	48	V. Respaldo Dinámico de una Sola Pieza (Reemplazo de	
G. Reposapiés	48	Elastomero)	65
H Llantas neumáticas	48	W. Soporte Colgante Para Ventilador.....	66
I. Cinturones de posicionamiento	49	X.Manija Fija de la Silla de Paseo	66
J. Eje de liberación rápida	49	Y. Manija Ajustable de la Silla de Paseo (Respaldo de una	
K.Ejes traseros	49	sola pieza)	66
L. Seguros de las ruedas traseras.....	49	Z. Conjunto de Ruedas Pivotantes/horquilla	67
M. Sistemas de asiento modificados.....	49	AA.Profundidad del Armazón	67
N. Bandeja para ventilación y batería	49	BB. Ajuste del ancho XLOCK™	68
O.Gancho de accesorios.....	49	CC.Ancho del Armazón	68
VIII. USO Y MANTENIMIENTO DEL PROPIETARIO	50	DD.Recipiente del Asiento	69
A. Introducción	50	EE. Recipiente del Asiento Desmontable.....	69
B. Consejos fundamentales para el mantenimiento.....	50	FF. Chassis	70
C.Tabla de mantenimiento	50	GG.Instalación de seguros de ruedas para el ayudante.....	71
D.Limpieza.....	50	HH.Abrazadera adaptadora del reposapiés.....	72
E. Tabla de solución de problemas.....	51	II. Instrucciones del cinturón subabdominal	73
F. Para montar y quitar las ruedas traseras	51	JJ. Revisión	73
		X.GARANTÍA LIMITADA DE SUNRISE.....	74



- 1. Apoyacabeza
- 2. Manija de empuje/Bastón del respaldo
- 3. Reposabrazos
- 4. Soporte del reposapiés
- 5. Estribo
- 6. Chasis
- 7. Horquilla de la rueda pivotante
- 8. Llanta de la rueda pivotante
- 9. Seguro de las ruedas
- 10. Rueda trasera de 30,48 cm (12 pulg.)
- 11. Contra volcaduras
- 12. Recipiente ajustable del asiento
- 13. Palanca de liberación del mecanismo con inclinación en el espacio

NOTA— No todas las opciones están disponibles en ambas sillas de ruedas IRIS Quickie y Zippie. Consulte el formulario de pedidos para obtener información sobre las opciones específicas disponibles.

IV. AVISO: LEA ESTE MANUAL ANTES DE USAR EL PRODUCTO

A. SELECCIONE LA MEJOR SILLA Y LAS OPCIONES DE SEGURIDAD

Sunrise ofrece una variedad de estilos diferentes de sillas de ruedas para satisfacer sus necesidades. Este producto fue diseñado para que solo lo use una persona. La selección final del tipo, las opciones y los ajustes de la silla de ruedas es solamente suya y de su profesional de la salud. La selección de la mejor silla y de los mejores ajustes de seguridad para usted depende de factores como:

- 1. Su discapacidad, fortaleza, equilibrio y coordinación.
- 2. Los tipos de riesgos que enfrentará en el uso diario (lugar donde vive y trabaja, y los otros sitios donde es probable que use su silla).
- 3. La necesidad de opciones que mejorarán su posición, seguridad y comodidad (tales como los tubos contra volcaduras, los cinturones posicionadores o los sistemas especiales de transporte.)

B. LEA ESTE MANUAL CON FRECUENCIA

Antes de usar esta silla, usted y cada persona que lo asista deben leer este manual por completo y asegurarse de seguir todas las instrucciones. Repase con frecuencia las advertencias, hasta que las aprenda de memoria.

C. ADVERTENCIAS

La palabra “ADVERTENCIA” se refiere a un peligro o una práctica insegura que pueden provocarle a usted o a otras personas lesiones graves o incluso la muerte. Las “Advertencias” se dividen en tres secciones principales:

- I. V- ADVERTENCIAS GENERALES**
Here you will find a safety checklist and a summary of risks you need to be aware of before you ride this chair.
- 2. VI- ADVERTENCIAS DE SEGURIDAD: CAÍDAS Y VOLCADURAS**
Aquí aprenderá las prácticas para el uso seguro de su silla y para evitar una caída o una volcadura mientras realiza sus actividades diarias en la silla.
- 3. VII- ADVERTENCIAS - COMPONENTES Y OPCIONES**
Aquí aprenderá acerca de los componentes de su silla y las opciones que tiene para su seguridad. Consulte a su distribuidor autorizado y a su profesional de la salud para ayudarle a seleccionar la mejor configuración y opciones para un uso seguro.

NOTA— Donde corresponda, también encontrará “Advertencias” en otras secciones de este manual. Obedezca todas las advertencias de esta sección. Si no lo hace, puede ocurrir una caída, volcadura o pérdida del control y provocar lesiones severas al pasajero o a otras personas

A. LÍMITES DE PESO

ADVERTENCIA

NUNCA sobrepase el límite de peso especificado por Sunrise Medical. La capacidad de peso proporcionada por el fabricante es para el peso combinado de un pasajero y los elementos acarreados usando el almacenamiento a bordo. Si sobrepasa el límite de peso, puede ocurrir daño a su silla, una caída, volcadura o pérdida del control y provocar lesiones severas al pasajero o a otras personas.

Capacidades de peso

Quickie IRIS	- 136kg/(300 libras)
Quickie IRIS HD	- 181kg/(400 libras)
Quickie IRIS con Reposapiés Z-Finity™	- 75kg/(165 libras)
Zippie IRIS	- 102 kg/(225 libras)
Zippie IRIS con Reposapiés Z-Finity™	- 75kg/(165 libras)

B. USO PREVISTO

Las sillas de ruedas de las series IRIS Quickie y Zippie fueron diseñadas para proporcionar movilidad a personas con una posición limitada al sentarse.

ADVERTENCIA

NO use este dispositivo para otros fines que no hayan sido los previstos por el fabricante.

1. La silla de ruedas no está diseñada para ejercitarse en el levantamiento de pesas y no es segura para usarla como asiento mientras se practica esa actividad. Levantar pesas en una silla de ruedas cambia sustancialmente la estabilidad de la silla y puede provocar volcaduras.
2. **NO** se pare sobre el armazón de la silla de ruedas.
3. **NUNCA** permita que nadie se pare sobre la silla ni la use como escalera.
4. Esta silla está diseñada para un único pasajero.
5. Las modificaciones no autorizadas o el uso de partes o accesorios no aprobados o suministrados por Sunrise Medical podrían cambiar la estructura de la silla. Esto anulará la garantía y puede crear un riesgo de seguridad. Si se ignora esta advertencia, se puede dañar la silla y producir una grave lesión potencial de la persona que usa la silla con fines para los que no fue diseñada.

C. AYUDANTES Y CUIDADORES

ADVERTENCIA

Antes de ayudar al pasajero de la silla de ruedas, asegúrese de leer las advertencias contenidas en este manual y de seguir todas las instrucciones que se apliquen. Tenga en cuenta que después de consultar a un profesional de la salud, deberá aprender una mecánica corporal segura y probada para usar y crear los métodos de asistencia más adecuados para su capacidad.

D. ACCESORIOS

ADVERTENCIA

Las modificaciones no autorizadas o el uso de partes o accesorios no aprobados o suministrados por Sunrise Medical podrían cambiar la estructura de la silla. Esto anulará la garantía y puede crear un riesgo de seguridad.

Podrían producirse algunos problemas, entre otros:

1. Ruedas o llantas incorrectas que hacen que el pasajero corra el riesgo de caídas o volcaduras.
2. Agregar un componente al armazón, cambiar la integridad estructural de la silla.
3. Realizar cualquier modificación o desarmar la silla de ruedas puede crear una situación insegura en la que el pasajero o el ayudante corren riesgos

E. CONOZCA SU SILLA

ADVERTENCIA

Cada silla de ruedas es diferente. Tómese su tiempo para conocer las características de esta silla antes de empezar a usarla. Empiece lentamente, con impulsos leves, suaves. Si está acostumbrado a una silla diferente, podría aplicar demasiada fuerza y volcarse. Si aplica demasiada fuerza, podría provocar daño a su silla, una caída, volcadura o pérdida del control y provocar lesiones severas al pasajero o a otras personas.

F. REDUZCA EL RIESGO DE UN ACCIDENTE

ADVERTENCIA

1. **ANTES** de que use esta silla, su profesional médico debe instruirlo en el uso seguro de ella.
2. Practique doblarse, estirarse y cambiarse hasta que conozca el límite de su habilidad. Haga que alguien le ayude hasta que conozca lo que puede provocar una caída o volcadura y cómo evitarlas.
3. Tenga en cuenta que debe desarrollar sus propios métodos para un uso seguro y que sean los mejores para su nivel de funcionalidad y habilidad.
4. **NUNCA** intente una nueva maniobra por sí mismo a menos que esté seguro de que puede hacerla sin riesgos.
5. Conozca las áreas donde planea usar su silla. Tenga cuidado con los peligros y aprenda a evitarlos.
6. Use los tubos contra volcaduras a menos que sea un pasajero hábil en esta silla y que esté seguro de que no tiene riesgo de volcarse.

Si hace caso omiso de estas advertencias, pueden ocurrir daños a su silla, una caída, volcadura o pérdida del control y provocar lesiones severas al pasajero o a otras personas.

G. LISTA DE VERIFICACIÓN DE SEGURIDAD

ADVERTENCIA

Antes de cada uso de su silla:

1. Asegúrese de que su silla se desplace con facilidad y de que todas las partes funcionen bien. Compruebe si hay algún ruido, vibración o variación en su uso corriente. (Pueden indicar baja presión en las llantas, sujetadores sueltos o daños en su silla.)
2. Solucione cualquier problema. Su distribuidor autorizado le puede ayudar a encontrar y corregir el problema.
3. Verifique que ambos ejes traseros de liberación rápida estén asegurados. Cuando están asegurados, el botón del eje "saldrá" por completo. Si no lo están, la rueda podría salirse y provocar una caída.

Si hace caso omiso de estas advertencias, pueden ocurrir daños a su silla, una caída, volcadura o pérdida del control y provocar lesiones severas al pasajero o a otras personas.

H. CAMBIOS Y AJUSTES

ADVERTENCIA

1. Si modifica o ajusta esta silla, puede aumentar el riesgo de volcaduras, A MENOS que también realice otros ajustes.
2. Consulte a su distribuidor autorizado ANTES de modificar o ajustar su silla.
3. Recomendamos usar los tubos contra volcaduras hasta que se adapte al cambio y esté seguro de que no tiene riesgo de volcarse.
4. Si el usuario final, el distribuidor o cualquier otro individuo realizan modificaciones no autorizadas, incluido el uso de piezas no autorizadas o provistas por Sunrise, la estructura de la silla podría cambiar. Esto anulará la garantía y puede crear un riesgo de seguridad.

Si hace caso omiso de estas advertencias, pueden ocurrir daños a su silla, una caída, volcadura o pérdida del control y provocar lesiones severas al pasajero o a otras personas.

I. CONDICIONES AMBIENTALES

⚠ ADVERTENCIA

1. Tenga más cuidado si debe usar su silla sobre una superficie húmeda o resbalosa. Si tiene dudas, pida ayuda.
2. El contacto con el agua o el exceso de humedad puede provocar que su silla se oxide o corroa. Evite todas las situaciones climáticas extremas si es posible.
 - a. No use su silla para bañarse, en la piscina o cualquier otra masa de agua. Los tubos y piezas de la silla no son herméticos y pueden oxidarse o corroerse desde adentro.
 - b. Evite el exceso de humedad (por ejemplo, no deje su silla en un baño húmedo mientras se baña).
 - c. Seque la silla tan pronto como pueda en caso de que se moje o si usa agua para limpiarla.



J. TERRENO

⚠ ADVERTENCIA

1. Basándose en las pruebas del (ANSI)/(RESNA), Sunrise Medical recomienda el uso de una rueda pivotante con un diámetro mínimo de 12,7 cm (5 pulg.) si la silla de ruedas superará regularmente obstáculos de hasta 1,27 cm (½ pulg.)
2. Su silla está diseñada para usarse sobre una superficie firme y nivelada, tal como el concreto y el asfalto, y pisos y alfombras en interiores.
3. No use su silla en la arena, en la tierra suelta o en un terreno rocoso.
4. Si usa la silla en un terreno que sea más irregular que lo descrito anteriormente, existe el peligro de que los tornillos y los pernos se aflojen antes de lo previsto, y de que el daño ocasionado en las ruedas o en los ejes exponga al pasajero al riesgo de una caída, una volcadura o la pérdida de control.

K. USO EN LA CALLE

⚠ ADVERTENCIA

1. Este producto no fue diseñado para ser usado en la calle.
2. Siempre que sea posible, evite las calles.
3. Obedezca y cumpla con todas las leyes que se aplican a los peatones y a las sendas para peatones.
4. Esté alerta del peligro que representan los vehículos automotores en los estacionamientos, o si debe cruzar una calle.

Si hace caso omiso de estas advertencias, pueden ocurrir daños a su silla, una caída, volcadura o pérdida del control y provocar lesiones severas al pasajero o a otras personas.

L. SEGURIDAD EN VEHÍCULOS MOTORIZADOS 1 2

Siempre que sea posible, el pasajero se debe trasladar al asiento del vehículo del Fabricante del Equipo Original (OEM) y utilizar el sistema de restrictor de movimiento del fabricante del equipo original instalado en el vehículo.

Sunrise Medical proporciona un Sistema de Sujetadores de Sillas de Ruedas y Restrictores de Movimiento del Ocupante WC-19 que también se llama Opción de tránsito. Para identificar si la silla ha sido fabricada con la Opción de tránsito ya instalada, busque cuatro puntos de fijación. Dos puntos delanteros y dos puntos traseros. Estos puntos se reconocen por la calcomanía de puntos de fijación que se encuentra sobre los puntos de fijación o cerca de ellos. Si su silla de ruedas está equipada con la Opción de tránsito, repase el complemento Fijación de Tránsito que se entregó con la silla de ruedas para obtener instrucciones e información adicionales. Puede solicitarle una copia a su proveedor autorizado o a Sunrise Medical si no lo tiene.

⚠ ADVERTENCIA

Si su silla **NO** está equipada con la opción de tránsito:

1. **NUNCA** permita que alguien se siente en esta silla cuando se encuentre en un vehículo en movimiento.
 - a. **SIEMPRE** cambie al usuario a un asiento de vehículo aprobado.
 - b. Asegure **SIEMPRE** al pasajero con los restrictores de movimiento apropiados del vehículo de motor.
2. En caso de accidente o parada súbita, el pasajero podría ser lanzado de la silla. Los cinturones de la silla de ruedas no prevendrán esto, y los cinturones y las correas pueden causar lesiones adicionales.
3. **NUNCA** transporte esta silla en el asiento delantero de un vehículo. Podría moverse e interferir con el conductor.
4. Asegure **SIEMPRE** esta silla de tal manera que no se mueva o ruede.
5. **No** use ninguna silla que se haya visto involucrada en un accidente de vehículos de motor. El armazón o los componentes pueden haber cambiado debido a un accidente. Esos elementos podrían ser, entre otros: componentes doblados, sueltos o rotos que sufrieron un impacto.

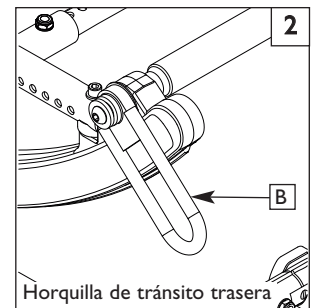
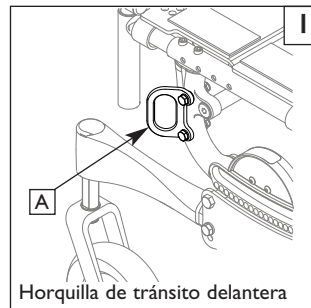

Busque este símbolo en su silla de ruedas. Indica los puntos de fijación de la silla de ruedas que cumplen con la norma ANSI/RESNA (1998) V.1 - Section 19 and/or ANSI/RESNA (2012) V.4 WC-19. Para obtener más información relacionada con tránsito, consulte el "Complemento Fijación de Tránsito" incluido con su silla.

M. CUANDO NECESITE AYUDA

ADVERTENCIA

Para el pasajero: Asegúrese de que cada persona que le ayude, lea y siga todas las advertencias e instrucciones que se apliquen.

Para los ayudantes:

1. Trabaje en conjunto con el doctor, la enfermera o el terapeuta del pasajero de la silla para aprender los métodos seguros y mejor adaptados a sus capacidades y las del pasajero.
2. Infórmele al pasajero lo que planea hacer y explíquele lo que espera que haga. Esto tranquilizará al pasajero y reducirá el riesgo de accidente.
3. Asegúrese de que la silla tenga asideros de empuje. Ofrecen puntos seguros para que usted sostenga la parte posterior de la silla para evitar una caída o volcadura. Revise que los asideros de empuje no giren ni se salgan.

4. Para evitar lesiones de su espalda, use una buena postura y mecánica corporal apropiada. Cuando levante o sostenga al pasajero o incline la silla, doble ligeramente sus rodillas y mantenga su espalda tan recta y erguida como pueda.
5. Recuérdelo al pasajero que se incline hacia atrás cuando usted incline la silla hacia atrás.
6. Cuando baje una acera o un solo escalón, baje lentamente la silla en un solo movimiento continuo. No permita que la silla caiga en los últimos centímetros hasta el suelo. Esto podría dañar la silla o lesionar al pasajero.
7. Para evitar que su silla se vuelque o que una rueda quede suspendida en algún objeto, libere y gire hacia arriba los tubos contra volcaduras y asegúrese de que no estorben.
8. En cualquier momento en el que no esté vigilando la silla de ruedas, use SIEMPRE el seguro de las ruedas para trabar las ruedas traseras y asegure los tubos contra volcaduras si debe dejar solo al pasajero, incluso por un momento. Esto reducirá el riesgo de una volcadura o la pérdida de control de la silla.

VI. ADVERTENCIAS DE SEGURIDAD: CAÍDAS Y VOLCADURAS

A. CENTRO DE EQUILIBRIO

ADVERTENCIA

El punto donde esta silla se volcará hacia delante, atrás o lateralmente depende de su centro de gravedad y estabilidad. La manera como esté ajustada su silla, las opciones que seleccionó y los cambios que haga pueden influir en el riesgo de una caída o volcadura.

1. **Los ajustes más importantes son:**
 - a. La posición de las ruedas traseras. Cuanto más mueva las ruedas traseras hacia adelante, más probable será que su silla se vuelque hacia atrás..
 - b. La posición del chasis.
2. **El centro de equilibrio también se ve afectado por:**
 - a. Un cambio en la configuración de su silla, lo que incluye:
 - La altura y el ángulo del asiento.
 - El ángulo del respaldo.
 - b. Los cambios de posición del cuerpo, de postura o de distribución del peso.
 - c. Uso de su silla en una rampa o plano inclinado.
 - d. El uso de una mochila u otras opciones y la ubicación y cantidad del peso agregado puede cambiar equilibrio de la silla.
3. **Para reducir el riesgo de un accidente:**
 - a. Consulte a su doctor, enfermera o terapeuta para averiguar la mejor posición del eje y ruedas pivotantes.
 - b. Consulte a su distribuidor autorizado ANTES de modificar o ajustar esta silla. Tenga en cuenta que podría necesitar hacer otros cambios para corregir el centro de equilibrio.
 - c. Pida que alguien le ayude hasta que conozca los puntos de equilibrio de su silla y la manera de evitar una volcadura.
 - d. Use los tubos contra volcaduras.

Si hace caso omiso de estas advertencias, pueden ocurrir daños a su silla, una caída, volcadura o pérdida del control y provocar lesiones severas al pasajero o a otras personas.

B. AL VESTIRSE O CAMBIARSE DE ROPA

ADVERTENCIA

Su peso puede cambiar de posición si se viste o cambia de ropa mientras esté sentado en esta silla.

Para reducir el riesgo de caída o volcadura:

1. Gire las ruedas pivotantes delanteras hasta que estén tan adelante como sea posible. Esto hace que la silla sea más estable.

2. Asegure los tubos contra volcaduras. (Si su silla no tiene tubos contra volcaduras, coloque el respaldo contra la pared y asegure las ruedas traseras).

C. OBSTÁCULOS

ADVERTENCIA

Pasar sobre aceras u obstáculos puede provocar volcaduras y graves daños al cuerpo. Si tiene dudas de poder cruzar de manera segura aceras u obstáculos, SIEMPRE PIDA AYUDA. Tenga en cuenta sus habilidades para conducir la silla y sus limitaciones personales. Desarrolle nuevas habilidades sólo con la asistencia de un ayudante.

To avoid the risk of traversing obstacles:

Para evitar el riesgo de obstáculos que se atraviesen:

1. Esté alerta de los peligros, revise el área delante de su silla al tiempo que viaja.
2. Asegúrese de que los pisos donde vive y trabaja estén nivelados y sin obstáculos.
3. Quite o cubra las tiras de los umbrales entre habitaciones.
4. Instale una rampa en las puertas de entrada o salida. Asegúrese de que no haya un escalón al final de la rampa.
5. Para ayudar a corregir su centro de equilibrio:
 - a. Incline la parte superior de su cuerpo ligeramente hacia ADELANTE cuando SUBA un obstáculo.
 - b. Incline la parte superior de su cuerpo hacia ATRÁS cuando vaya hacia ABAJO de un nivel superior a uno inferior.
6. Si la silla tiene tubos contra volcaduras, no pase sobre un obstáculo sin ayuda.
7. Mantenga ambas manos en los aros para las manos cuando pase un obstáculo.
8. Nunca empuje o tire de un objeto (como muebles o perillas de puertas) para impulsar su silla.

Si hace caso omiso de estas advertencias, pueden ocurrir daños a su silla, una caída, volcadura o pérdida del control y provocar lesiones severas al pasajero o a otras personas.

D. ELEVACIÓN DE LA RUEDA PIVOTANTE DELANTERA

ADVERTENCIA

La rueda pivotante delantera puede elevarse cuando las ruedas delanteras, que por lo general están en contacto con el suelo, se levantan de manera intencional o no, mientras las ruedas delanteras permanecen contra el piso. **NUNCA** se debe intentar controlar la inclinación (parcial o completa) sin consultar a su profesional de la salud y sin estar seguro de que están instalados los elementos contra volcaduras.

E. AL ESTIRARSE O INCLINARSE

ADVERTENCIA

Si se estira o inclina, ello afectará el centro de equilibrio de su silla. Esto puede provocar que se caiga o vuelque. En caso de duda, pida ayuda o use un dispositivo para aumentar su alcance.

1. **NUNCA** se estire o incline si debe cambiar su peso lateralmente o levantarse del asiento.
2. **NUNCA** se estire o incline si para hacerlo debe moverse hacia delante en el asiento. Mantenga siempre sus glúteos en contacto con el respaldo..
3. **NUNCA** estire ambos brazos (podría no ser capaz de sujetarse para evitar caerse si la silla se voltea).
4. **NUNCA** se estire o incline hacia atrás a menos que su silla tenga asegurados los tubos contra volcaduras.
5. **NO** se estire o incline por encima de la parte superior del respaldo. Esto podría dañar uno o ambos tubos del respaldo y provocar que usted caiga.
6. Si debe estirarse o inclinarse:
 - a. **No** asegure las ruedas traseras. Esto crea un punto de volcadura y hace más probable una caída o volcadura.
 - b. **No** aplique presión en los reposapiés.
 - c. Mueva su silla tan cerca como pueda del objeto que desea alcanzar y luego colóquese a su lado haciendo retroceder la silla. Al regresar, la silla moverá las ruedas pivotantes hacia delante.
 - d. **No** intente levantar un objeto del piso estirándose hacia abajo entre sus piernas. Tiene menos probabilidades de volcarse si se estira por un lado de su silla.
 - e. Gire las ruedas pivotantes delanteras hasta que estén tan adelante como sea posible. Esto hace que la silla sea más estable.
 - f. Tome con firmeza la rueda trasera o un reposabrazos con una mano. Esto ayudará a evitar una caída si la silla se vuelca

Si hace caso omiso de estas advertencias, pueden ocurrir daños a su silla, una caída, volcadura o pérdida del control y provocar lesiones severas al pasajero o a otras personas.

F. CÓMO MOVERSE HACIA ATRÁS

ADVERTENCIA

Tenga mucho cuidado cuando mueva su silla hacia atrás. Su silla es más estable cuando usted se impulsa hacia delante. Puede perder el control o volcarse si una rueda trasera golpea un objeto y deja de rodar.

1. Impulse su silla lenta y suavemente.
2. Si su silla tiene tubos contra volcaduras, asegúrelos.
3. Pare con frecuencia y revise que su camino no tenga obstáculos.

Si hace caso omiso de estas advertencias, pueden ocurrir daños a su silla, una caída, volcadura o pérdida del control y provocar lesiones severas al pasajero o a otras personas.

G. ESCALERAS MECÁNICAS

ADVERTENCIA

NUNCA use esta silla en una escalera mecánica, aunque sea con un ayudante. Si lo hace, es probable que sufra una caída o volcadura.

Si hace caso omiso de estas advertencias, pueden ocurrir daños a su silla, una caída, volcadura o pérdida del control y provocar lesiones severas al pasajero o a otras personas.

H. RAMPAS, PLANOS INCLINADOS Y LADERAS

3 4 5 6

ADVERTENCIA

Siempre que sea posible, evite usar la silla en un plano inclinado, lo que incluye una rampa o una ladera. Esto cambia el centro de equilibrio de la silla. Su silla es menos estable cuando está inclinada y es más difícil maniobrar cuando está en un ángulo. Cuando sube una cuesta, es posible que los tubos contra volcaduras no eviten una caída o volcadura. Cuando use la silla en pendientes, siempre pida ayuda.

1. **No** use su silla en un plano inclinado mayor de 6°.
2. Evite las laderas. **No** use su silla en una ladera con un plano inclinado de más de 6°.
3. **Siempre** suba o baje una ladera en línea recta. **No** “tome atajos” cuando circule por una pendiente o rampa.
4. **No** vire ni cambie de dirección sobre una pendiente.
5. **No** se pare en un plano inclinado muy pronunciado. Si se detiene, puede perder el control de su silla.
6. **NUNCA** use los seguros de las ruedas traseras para desacelerar o detener su silla. Esto probablemente provocará que su silla vire sin control.
7. **SIEMPRE** tenga en cuenta:
 - a. Las superficies mojadas o resbalosas.
 - b. Un cambio en el grado de inclinación (o un bordillo, bache o depresión). Podría provocar una caída o volcadura.
 - c. Un escalón al llegar a la parte de abajo de una pendiente o de una rampa. Un escalón tan pequeño como de 2 cm (¾ pulg.) puede detener las ruedas pivotantes delanteras y hacer que la silla se vuelque hacia delante.
8. Para reducir el riesgo de caída o volcadura:
 - a. Inclínese o cargue su cuerpo CUESTA ARRIBA. Esto ayudará a compensar el cambio del centro de equilibrio provocado por el plano inclinado o ladera.
 - b. Mantenga la presión en los aros para las manos para controlar su velocidad de bajada. Si va muy rápido puede perder el control.
9. Rampas en casa y en el trabajo: Por su seguridad, las rampas en su casa y su trabajo deben cumplir con todos los requisitos legales para su área:
 - a. Evite los escalones. Podría necesitar una sección en el tope o el fondo para suavizar la transición.
 - b. Permanezca en el centro de la rampa y controle la velocidad.
10. Cuando tenga que usar una rampa, permanezca siempre en el CENTRO de esta. Asegúrese de que la rampa sea lo suficientemente ancha de modo que no corra riesgo de pasar el borde.
11. **SI necesita descender de una colina:** 3
 - a. El declive debe ser inferior a 6°.
 - b. **VAYA LENTAMENTE, controle la velocidad.**
 - c. **SIEMPRE vaya en línea recta hacia abajo.**
 - d. **NUNCA gire en una colina.**
 - e. **SIEMPRE magra hacia atrás**

12. **Si necesita subir una colina:** 4
- La subida debe ser inferior a 6°.
 - SIEMPRE vaya en línea recta hacia arriba.
 - NO SE DETENGA.
 - NUNCA gire en una colina.
 - SIEMPRE inclínese hacia adelante.
13. **Si necesita atravesar una ladera:** 5
- La ladera debe tener menos de 6° o correrá el riesgo de volcarse.
 - NO SE DETENGA.
 - NUNCA gire en una colina.
14. **Si necesita atravesar una rampa:** 6
- Vaya despacio.
 - Tenga cuidado con los desniveles.
 - SIEMPRE suba o baje una ladera en línea recta.
 - Manténgase en el centro de la rampa.

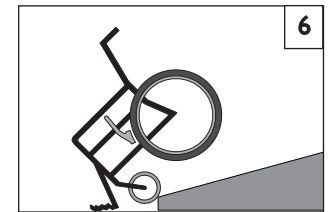
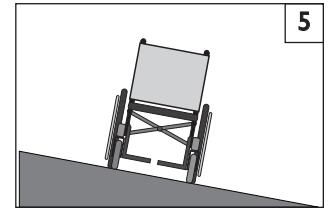
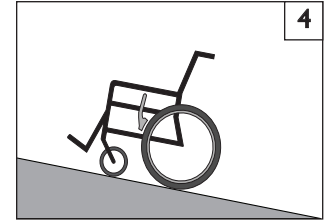
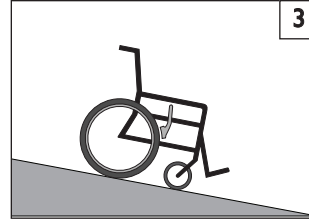

I. CAMBIOS 7 8

⚠ ADVERTENCIA

Es peligroso realizar un cambio de asiento sin ayuda. Se necesita buen equilibrio y agilidad. Tenga en cuenta que existe un punto durante cada cambio en que el asiento de la silla de ruedas no está debajo de usted. Para evitar una caída:

Para evitar una caída:

- Trabaje en conjunto con su distribuidor minorista Premium para aprender métodos seguros para cambiar de asiento.
 - Aprenda a colocar su cuerpo y a sujetarse durante un cambio de asiento.
 - Pida que alguien lo ayude hasta que aprenda los métodos seguros para cambiar de asiento.
- Asegure las ruedas traseras antes de cambiarse.
- Tenga en cuenta que la silla todavía puede resbalar o volcar. El seguro de las ruedas evita que las ruedas delanteras giren mientras usted se está cambiando de asiento.
- Asegúrese de que las llantas neumáticas estén infladas apropiadamente. Tenerlas a baja presión puede provocar que los seguros de las ruedas traseras se resbalen.

Transferencia:

- Mueva su silla tan cerca como pueda del asiento al cual se está cambiando. Si es posible, utilice una tabla para cambiarse.
- Gire las ruedas pivotantes delanteras hasta que estén tan adelante como sea posible.
- Ponga el freno de bloqueo de la rueda o tambor.
- Si puede, quite o gire los reposapiés para retirarlos del camino.
 - Asegúrese de que sus pies no se atasquen en el espacio entre los reposapiés.
 - Evite cargar el peso sobre los reposapiés debido a que puede provocar que la silla se vuelque.
- Asegúrese de retirar los reposabrazos y de que no estorben ni interfieran al momento de cambiar de asiento.
- Al cambiarse, acérquese todo lo posible a la superficie del asiento de destino antes de soltarse. Así correrá menos riesgo de que la silla se deslice lejos de usted o se vuelque.

Posición óptima de cambio

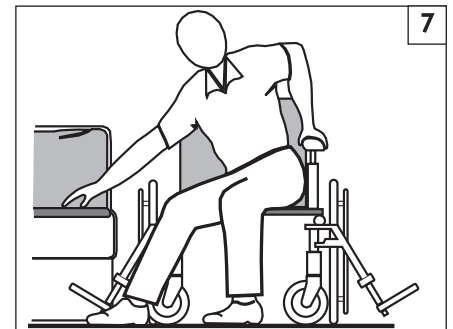

Antes de cambiarse:

1. Pliegue o retire los reposabrazos.
2. Gire o quite los reposapiés.
3. Asegúrese de que esté colocado el seguro de la rueda.

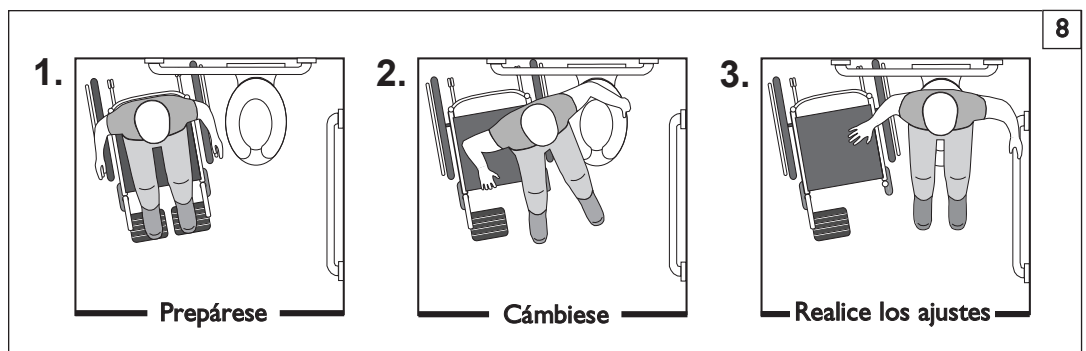

J. ACERAS Y ESCALONES ÚNICOS 9

⚠️ ADVERTENCIA

Antes de usar la silla sobre aceras o incluso en un solo escalón, **SIEMPRE** pida ayuda. Las aceras y los escalones pueden hacer que la silla vuelque y producir una lesión corporal grave. Cuando esté en duda sobre nuestra capacidad para evitar o atravesar algún obstáculo, siempre pida ayuda. Tenga en cuenta sus habilidades para conducir la silla y sus limitaciones personales, desarrolle nuevas habilidades solo con la ayuda de un acompañante.

Para los ayudantes:

Cada persona que ayude al pasajero de la silla de ruedas con las aceras y escalones debe leer y seguir las instrucciones y advertencias relacionadas con los ayudantes y los cuidadores.

1. No intente subir una acera o escalón altos (más de 11 cm [4 pulg.] de alto) A MENOS QUE tenga ayuda. Hacerlo puede provocar que su silla sobrepase el punto de equilibrio y se vuelque.
2. Suba o baje recto una acera o escalón. Si sube o baja en ángulo, es probable que sufra una caída o volcadura.
3. Tenga en cuenta que el impacto de caerse de una acera o escalón puede dañar su silla o aflojar los sujetadores.

Si hace caso omiso de estas advertencias, pueden ocurrir daños a su silla, una caída, volcadura o pérdida del control y provocar lesiones severas al pasajero o a otras personas

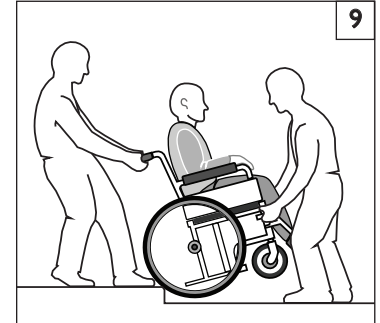

K. SUBIR UNA ACERA O UN ESCALÓN ÚNICO 9

⚠️ ADVERTENCIA

Para el asistente: siga las instrucciones a continuación para ayudar al usuario de la silla a subir un escalón o una acera HACIA ATRÁS.

1. Permanezca detrás del dispositivo de la silla.
2. Continúe dirigiéndose hacia atrás hasta que las llantas traseras hagan contacto con la acera o con el escalón. Levante y haga girar las llantas hasta la parte superior de la acera.
3. Jale la silla hacia atrás hasta que las ruedas pivotantes hayan pasado el borde de la acera y devuelva la silla a su posición normal para rodar.

Si hace caso omiso de estas advertencias, pueden ocurrir daños a su silla, una caída, volcadura o pérdida del control y provocar lesiones severas al pasajero o a otras personas.

L. BAJAR UNA ACERA O UN ESCALÓN ÚNICO 9

⚠️ ADVERTENCIA

Para el Asistente: Siga estos pasos para ayudar al pasajero de la silla de ruedas a bajar de una acera o escalón HACIA DELANTE:

1. Permanezca detrás de la silla.
2. Algunos metros antes de llegar al borde de la acera o del escalón, levante ligeramente la silla y jálela hacia atrás.
3. Cuando la silla esté en su punto de equilibrio, avance con cuidado hasta que las ruedas traseras de la silla toquen el borde de la acera o del escalón. Luego permita que las ruedas se deslicen lentamente hacia abajo, hacia el nivel inferior.
4. Empuje la silla hacia adelante lentamente hasta que usted esté de pie sobre el nivel inferior.
5. Cuando las ruedas estén de manera segura en el nivel inferior, coloque la silla de ruedas de nuevo en su posición original.

Si hace caso omiso de estas advertencias, pueden ocurrir daños a su silla, una caída, volcadura o pérdida del control y provocar lesiones severas al pasajero o a otras personas.

M. ESCALERAS 10**⚠ ADVERTENCIA**

1. **NUNCA** use esta silla en escaleras A MENOS QUE tenga a alguien que le ayude. Es probable que sufra una caída o una volcadura.
2. Utilice al menos a dos ayudantes para subir/bajar la silla de ruedas y al pasajero por las escaleras.

Si hace caso omiso de estas advertencias, pueden ocurrir daños a su silla, una caída, volcadura o pérdida del control y provocar lesiones severas al pasajero o a otras personas

⚠ ADVERTENCIA

Antes de ayudar al pasajero de la silla de ruedas, asegúrese de leer las advertencias “Para los ayudantes” (Sección V, Parte K) y de seguir todas las instrucciones que se apliquen. Tenga en cuenta que necesitará aprender los métodos seguros que se adapten mejor a sus capacidades.

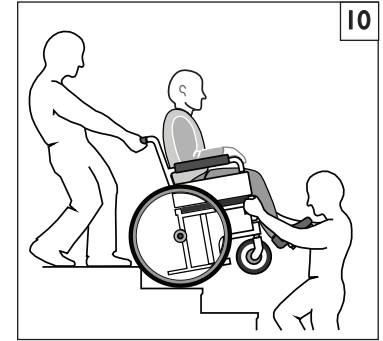
**N. CÓMO SUBIR ESCALERAS****⚠ ADVERTENCIA**

1. Utilice al menos a dos ayudantes para subir la silla de ruedas y al pasajero por las escaleras.
2. Suba la silla de ruedas y al pasajero HACIA ATRÁS por las escaleras.
3. La persona de atrás tiene el control. Inclina la silla hacia atrás hasta alcanzar su punto de equilibrio.
4. El segundo ayudante en el frente debe tomar con firmeza el receptáculo del soporte o la parte delantera del riel del asiento y levantar la silla un escalón a la vez.
5. Los ayudantes se mueven al siguiente escalón superior. Repita esto en cada escalón, hasta que llegue abajo.

Si hace caso omiso de estas advertencias, pueden ocurrir daños a su silla, una caída, volcadura o pérdida del control y provocar lesiones severas al pasajero o a otras personas.

O. CÓMO BAJAR ESCALERAS**⚠ ADVERTENCIA**

1. Utilice al menos a dos ayudantes para bajar la silla de ruedas y al pasajero por las escaleras.
2. Baje la silla de ruedas y al pasajero HACIA DELANTE por las escaleras.
3. La persona de atrás tiene el control. Inclina la silla hasta el punto de equilibrio de las ruedas traseras y la rueda hasta el borde del primer escalón.
4. Un segundo ayudante se para en el tercer escalón hacia abajo y toma el receptáculo del soporte o la parte delantera del riel del asiento. Luego baja la silla un escalón a la vez, permitiendo que las ruedas traseras de la silla rueden sobre el borde del escalón.
5. Los ayudantes se mueven al siguiente escalón hacia abajo. Repita esto en cada escalón, hasta que llegue abajo.

Si hace caso omiso de estas advertencias, pueden ocurrir daños a su silla, una caída, volcadura o pérdida del control y provocar lesiones severas al pasajero o a otras personas.

P. USO DE LA INCLINACIÓN Y AJUSTE DEL ÁNGULO DEL RESPALDO (RESPALDO DE UNA SOLA PIEZA)**⚠ ADVERTENCIA**

ANTES de operar el mecanismo de inclinación, o de realizar el ajuste del ángulo del respaldo (respaldo de una sola pieza):

1. **Siempre** verifique que los brazos del pasajero de la silla de ruedas estén estables sobre los reposabrazos o dentro de ellos.
2. **Siempre** verifique que las piernas del pasajero de la silla de ruedas estén estables sobre el reposapiés/reposapiernas.
3. **Nunca** ubique las manos, los pies ni objetos extraños dentro del mecanismo de inclinación.
4. **Nunca** empuje ni impulse la silla con el asiento inclinado en posición hacia delante.
5. **Nunca** agregue a la silla accesorios que no estén específicamente diseñados para la silla IRIS.
6. **Nunca** supere una posición de inclinación que alinee el respaldo paralelo al suelo.

Si hace caso omiso de estas advertencias, pueden ocurrir daños a su silla, una caída, volcadura o pérdida del control y provocar lesiones severas al pasajero o a otras personas.

A. TUBOS CONTRA VOLCADURAS (OPCIONAL)

⚠️ ADVERTENCIA

Los tubos contra volcaduras pueden ayudar a evitar que su silla se vuelque hacia atrás en condiciones normales.

1. Sunrise recomienda el uso de tubos contra volcaduras:
2. Cuando están asegurados, (en la posición de "abajo") los tubos contra volcaduras deben estar ENTRE 3,8 y 5,1 cm (1-1/2 y 2 pulg.) del piso.
 - a. Si se colocan por sobre los 5,1 cm (2 pulg.), es posible que no eviten una volcadura.
 - b. Si se ubican por debajo de los 5,1 cm (2 pulgadas), pueden "agarrarse" a obstáculos y causar una volcadura.
3. Si tiene que subir o bajar una acera o pasar un obstáculo, es posible que necesite que un ayudante se asegure de que los tubos contra volcaduras estén girados hacia arriba y no estorben, de modo que la silla y el pasajero no se atasquen ni pierdan estabilidad.

B. REPOSABRAZOS

⚠️ ADVERTENCIA

Los reposabrazos se desprenden y no soportan el peso de esta silla..

1. **NUNCA** levante esta silla tomándola por los reposabrazos. Se pueden desprender o romper.
2. Levante esta silla tomándola solamente de partes no desprendibles del armazón principal.

C. ASIDEROS DE EMPUJE

⚠️ ADVERTENCIA

Cuando tenga un ayudante, asegúrese de que esta silla tenga asideros de empuje.

1. Los asideros de empuje ofrecen puntos seguros para que un ayudante sostenga la parte posterior de la silla para evitar una caída o volcadura. Asegúrese de usar los asideros de empuje cuando tenga un ayudante..
2. Revise que los asideros de empuje no giren ni se salgan.

If you fail to heed these warnings, damage to your chair, a fall, tip-over or loss of control may occur and cause severe injury to the rider or others.

D. MANIJA DE LA SILLA DE PASEO

⚠️ ADVERTENCIA

1. Siempre mantenga las manos alejadas del mecanismo de seguro ubicado en la parte inferior de los bastones del respaldo al bajar o subir el respaldo.
2. Siempre mantenga los dedos lejos del interior de las bisagras cuando vuelva a ajustar la manija de la silla de paseo.

E. COJINES

⚠️ ADVERTENCIA

1. Los cojines de espuma estándar Quickie no están diseñados para el alivio de la presión.
2. Si usted sufre de úlceras de presión o si tiene riesgo de que le aparezcan, podría necesitar un sistema de asiento especial o un dispositivo para controlar su postura. Consulte a su doctor, enfermera o terapeuta para saber si necesita tal dispositivo para su bienestar.
3. Los recipientes del asiento no fueron diseñados para ser usados directamente como asientos. Antes de usar la silla, debe colocar un cojín u otro tipo de asiento sobre el recipiente del asiento.

F. SUJETADORES

⚠️ ADVERTENCIA

La mayoría de los tornillos, pernos y tuercas en esta silla son sujetadores especiales de alta resistencia. El uso de sujetadores inadecuados puede provocar la falla de su silla.

1. Use **SOLAMENTE** sujetadores provistos por un distribuidor autorizado (o del mismo tipo y resistencia, como se indica en las marcas en las cabezas).
2. Los sujetadores apretados de más o de menos pueden fallar o provocar daño a las partes de la silla.
3. Si se aflojan los tornillos o los pernos, apriételos tan pronto como pueda.

G. REPOSAPIÉS

⚠️ ADVERTENCIA

1. En el punto más bajo, los reposapiés deben estar **AL MENOS A 5,1 cm (2 pulg.)** del piso. Si se colocan muy **BAJO**, podrían "agarrarse" a obstáculos esperados bajo uso normal. Esto puede provocar que la silla pare súbitamente y se vuelque hacia delante.
2. Para evitar un tropiezo o caída cuando se cambie::
 - a. Asegúrese de que sus pies no "cuelguen" o se atasquen en el espacio entre los reposapiés.
 - b. Evite cargar el peso sobre los reposapiés debido a que la silla se puede volcar hacia delante.
 - c. Los reposapiés deben oscilar sin entorpecer o quitarse al entrar o salir de la silla de ruedas.
3. **NUNCA** levante esta silla tomándola por los reposapiés. Los reposapiés se desprenden y no soportan el peso de esta silla. Levante esta silla tomándola solamente de partes no desprendibles del armazón principal.

Si hace caso omiso de estas advertencias, pueden ocurrir daños a su silla, una caída, volcadura o pérdida del control y provocar lesiones severas al pasajero o a otras personas.

H. LLANTAS NEUMÁTICAS

⚠️ ADVERTENCIA

El inflado apropiado extiende la vida útil de sus ruedas neumáticas y hará que su silla sea más fácil de usar.

1. No use esta silla si cualquiera de las ruedas neumáticas está inflada de más o de menos. Verifique semanalmente el inflado; debe estar como se indica en el costado de la rueda.
2. La baja presión en una rueda trasera puede provocar que el seguro de la rueda de ese lado se resbale y permita que la rueda gire cuando usted no lo espera.
3. La baja presión en cualquiera de las ruedas puede provocar que la silla vire hacia un lado, lo que puede resultar en la pérdida de control..
4. Las ruedas infladas de más pueden reventar.

Presiones recomendadas para las llantas

Recommended Pressure or Pressure Range

Tires	Quickie Iris	Zipie Iris	Recommended Pressure or Pressure Range	
			kPa	PSI
Pneumatic - 12"	x	x	276	40
Pneumatic - 16"	x	x	241	35
Pneumatic - 20"	x	x	448	65
Pneumatic - 22"	x	x	448	65
Pneumatic - 24"	x	x	517	75

I. CINTURONES DE POSICIONAMIENTO (OPCIONAL)

⚠ ADVERTENCIA

El cinturón de posicionamiento se utiliza principalmente para dar soporte a su postura. También se puede utilizar para limitar el deslizamiento y/o desplazamiento que pudiera experimentar cuando la silla esté en movimiento. El cinturón de posicionamiento no es un cinturón de seguridad calificado para usarse en tránsito y no debe utilizarse como reemplazo de un cinturón de seguridad al transportarse en un vehículo automotor. El uso inapropiado de los cinturones de posicionamiento puede provocar lesiones severas o la muerte. Si usted utiliza un cinturón de posicionamiento, asegúrese de seguir las recomendaciones de esta sección:

1. Asegúrese de que el usuario no se resbale del asiento de la silla de ruedas. Si ocurre esto, el pasajero puede sufrir la compresión del pecho o asfixia debido a la presión de los cinturones.
2. Los cinturones deben estar ajustados, pero no tanto, ya que pueden interferir con la respiración. Debe poder pasar su mano abierta, plana, entre el cinturón y el pasajero.
3. Una cuña pélvica o dispositivo similar puede ayudar a evitar que el pasajero se resbale del asiento. Consulte con el doctor, enfermera o terapeuta del pasajero para saber si necesita dicho dispositivo.
4. Use los cinturones de posicionamiento solamente en un pasajero que pueda cooperar. Asegúrese de que el pasajero pueda retirar los cinturones con facilidad en caso de emergencia.
5. **NUNCA** use los cinturones de posicionamiento:
 - a. Como restrictor de movimiento. Un restrictor de movimiento requiere el pedido de un médico.
 - b. En un pasajero que está en coma o agitado.
 - c. Como cinturón de seguridad de vehículo automotor. En caso de accidente o parada súbita, el pasajero podría ser lanzado de la silla. Los cinturones de la silla de ruedas no prevendrán esto, y los cinturones y las correas pueden causar lesiones adicionales.

Si hace caso omiso de estas advertencias, pueden ocurrir daños a su silla, una caída, volcadura o pérdida del control y provocar lesiones severas al pasajero o a otras personas.

J. EJES DE LIBERACIÓN RÁPIDA

⚠ ADVERTENCIA

1. No use esta silla A MENOS QUE esté seguro de que los ejes traseros de liberación rápida estén asegurados. Un eje no asegurado puede salirse durante el uso y provocar una caída.
2. El eje no estará asegurado hasta que el botón de liberación rápida sobresalga por completo. Un eje no asegurado se puede salir durante el uso, provocando una caída, volcadura o pérdida del control y provocar lesiones severas al pasajero o a otras personas.

Si hace caso omiso de estas advertencias, pueden ocurrir daños a su silla, una caída, volcadura o pérdida del control y provocar lesiones severas al pasajero o a otras personas.

K EJES TRASEROS

⚠ ADVERTENCIA

Un cambio en la configuración de las ruedas traseras afectará el centro de equilibrio de su silla.

1. Cuanto más mueva los ejes traseros HACIA DELANTE, más probable será que su silla se vuelque hacia atrás.
2. Consulte a su doctor, enfermera o terapeuta para encontrar la mejor configuración del eje trasero para su silla. No cambie la configuración A MENOS QUE esté seguro de que no corre riesgo de volcarse.
3. Ajuste los seguros de las ruedas traseras después de efectuar cualquier cambio a los ejes traseros.
 - a. Si no lo hace, los seguros podrían no funcionar.
 - b. Asegúrese de que el brazo del seguro se encaje en la rueda al menos 3 mm (1/8 pulg.) cuando esté activado.

Si hace caso omiso de estas advertencias, pueden ocurrir daños a su silla, una caída, volcadura o pérdida del control y provocar lesiones severas al pasajero o a otras personas.

L. SEGUROS DE LAS RUEDAS TRASERAS

⚠ ADVERTENCIA

Los seguros de las ruedas traseras NO están diseñados para desacelerar o detener la silla de ruedas en movimiento. Úselos solamente para mantener inmóviles las ruedas traseras cuando su silla esté completamente detenida.

1. **NUNCA** use los seguros de las ruedas traseras para desacelerar o detener su silla cuando esté en movimiento. Esto puede provocar una caída o volcadura.
2. Para mantener las ruedas traseras inmóviles, active siempre ambos seguros de las ruedas traseras cuando se cambie de o hacia su silla.
3. La baja presión en una rueda trasera puede provocar que el seguro de la rueda de ese lado se resbale y permitir que la rueda gire de manera inesperada.
4. Asegúrese de que el brazo del seguro se encaje en la rueda al menos 3 mm (1/8 pulg.) cuando esté activado. Si no lo hace, los seguros podrían no funcionar.

Si hace caso omiso de estas advertencias, pueden ocurrir daños a su silla, una caída, volcadura o pérdida del control y provocar lesiones severas al pasajero o a otras personas.

M. SISTEMAS DE ASIENTO MODIFICADOS

⚠ ADVERTENCIA

El uso de un sistema de asiento no aprobado por Sunrise puede alterar el centro de equilibrio de esta silla. Esto puede provocar que la silla se vuelque.

1. No cambie el sistema de asiento de su silla A MENOS QUE consulte primero a su distribuidor autorizado.
2. El uso de un sistema de asiento no aprobado por Sunrise puede afectar el mecanismo de doblado de esta silla.
3. Para el tránsito, se prohíbe usar un sistema de asiento no proporcionado por Sunrise.

Si hace caso omiso de estas advertencias, pueden ocurrir daños a su silla, una caída, volcadura o pérdida del control y provocar lesiones severas al pasajero o a otras personas.

N. BANDEJA PARA VENTILACIÓN Y BATERÍA

NOTA— La bandeja de ventilación solo está disponible en la Quickie IRIS.

NOTA— Esta opción solo es compatible con las sillas de ruedas que tienen una altura mínima de 38 cm (15") desde el asiento hasta el piso.

NOTA— Los componentes de la bandeja de la batería no son compatibles con la opción de seguro de ruedas para el ayudante ni con el pedal de liberación del accionador de inclinación.

⚠ ADVERTENCIA

Nunca use esta silla como un asiento en un vehículo motorizado, a menos que todos los componentes se quiten de la bandeja de la batería y se acomoden asegurados apropiadamente por separado en el vehículo.

⚠ ADVERTENCIA

Comuníquese **SIEMPRE** con el Servicio Técnico antes de instalar o sacar los componentes de la bandeja de la batería para llegar a los lugares correctos de ensamble de los tubos.

⚠ ADVERTENCIA

El peso combinado del usuario más el ventilador, la batería y los componentes de la charola no debe sobrepasar los 102 kg (225 libras) en la silla Zippie IRIS, 114 kg (250 libras) en la silla Quickie IRIS y 159 kg (350 libras) en la opción de uso pesado.

O. GANCHO DE ACCESORIOS

El límite de peso el gancho accesorio es 4,5 kg para todos los ítems.

⚠ ADVERTENCIA

El dueño y/o la persona que brinda los cuidados es el responsable de garantizar que un profesional de servicios capacitado, asesorado por un profesional de la salud, ha armado y ajustado el sistema. La silla puede requerir revisiones periódicas de la función y de seguridad, o ciertos ajustes sin necesidad de herramientas que puede realizar el propietario, el cuidador o un distribuidor autorizado, si lo desea. Siempre use partes y/o accesorios que Sunrise Medical haya recomendado o aprobado cuando esta silla reciba servicios de mantenimiento.

A. INTRODUCCIÓN

1. Un mantenimiento apropiado mejorará el rendimiento y prolongará la vida útil de su silla.
2. Limpie regularmente su silla. Esto le ayudará a encontrar partes sueltas o desgastadas y hará que su silla sea más fácil de usar. Necesitará una solución detergente suave y muchos trapos para limpieza.
3. Si las detecta, repare o reemplace las partes sueltas, desgastadas, dobladas o dañadas antes de usar la silla.
4. Para proteger su inversión, llévela a mantenimiento y reparación con su distribuidor autorizado.
5. **Inspeccione y dé mantenimiento a esta silla estrictamente de acuerdo a la tabla de mantenimiento.**
6. **Si detecta un problema, asegúrese de solicitar las partes o de obtener un trabajo de mantenimiento y reparación en el distribuidor autorizado antes de usarla.**
7. **Al menos una vez al año, haga que un distribuidor autorizado la inspeccione por completo, revise su seguridad y le dé servicio.**

B. REVISIONES CRÍTICAS DE SEGURIDAD

1. Presión del aire de la rueda neumática:

Revise la presión del aire de las ruedas neumáticas al menos **UNA VEZ POR SEMANA**. Los seguros de las ruedas no tendrán agarre si no mantiene la presión del aire mostrada en la pared lateral de la rueda.

2. Ejes y mangas de los ejes:

Al controlar los ejes y sus mangas cada seis meses, asegúrese de que estén limpios y firmes. Las mangas sueltas pueden dañar la placa del eje y afectar el desempeño.

C. TABLA DE MANTENIMIENTO

Semanalmente	Cada 3 meses	Cada 6 meses	Anualmente	REVISE...
<input checked="" type="checkbox"/>				El inflado de las ruedas neumáticas
<input checked="" type="checkbox"/>				Seguros de las ruedas
	<input checked="" type="checkbox"/>			Verificación visual para detectar piezas flojas
		<input checked="" type="checkbox"/>		Reposabrazos
		<input checked="" type="checkbox"/>		Ejes y mangas de los ejes
	<input checked="" type="checkbox"/>			Ejes de liberación rápida
	<input checked="" type="checkbox"/>			Ruedas, neumáticos y rayos
	<input checked="" type="checkbox"/>			Ruedas pivotantes
	<input checked="" type="checkbox"/>			Tubos contra volcaduras
		<input checked="" type="checkbox"/>		Bastidor, Tubos de inclinación lateral y Tijera
<input checked="" type="checkbox"/>				Rodamientos
<input checked="" type="checkbox"/>				Cables y clavija del inclinado
<input checked="" type="checkbox"/>				Balancín
			<input checked="" type="checkbox"/>	Servicio por parte de un distribuidor autorizado

Nota: El usuario o el cuidador deben realizar estos chequeos de manera semanal y mensual para mantener la seguridad de su silla. Si algún elemento no funciona adecuadamente, póngase en contacto con su distribuidor autorizado.

D. LIMPIEZA

1. Acabado de la pintura

- a. Limpie las superficies pintadas con jabón suave o detergente al menos una vez al mes.
- b. Proteja la pintura con una capa de cera automotriz no abrasiva cada tres meses.

2. Ejes y partes móviles

- a. Limpie alrededor de los ejes y las partes móviles SEMANALMENTE con un trapo húmedo (no mojado).
- b. Limpie o sacuda la pelusa, polvo o suciedad en los ejes o partes móviles.

3. Tapicería

- a. Lave a mano (el lavado a máquina puede dañar la tela).
- b. Para secar la tapicería solo tiene que colgarla. NO la seque en secadora porque el calor dañará la tela.

4. Los materiales de mantenimiento básico están disponibles en la tienda local

- a. Inflador
- b. Medidor de presión de las llantas.
- c. Paños de algodón o trapos limpios.
- d. Lubricantes con teflón
- e. Detergente suave.

NOTA— No necesita usar grasa ni aceite en la silla.

E. TABLA DE SOLUCIÓN DE PROBLEMAS

SINTOMAS								SOLUCIONES
	La silla da vuelta a la izquierda	La silla da vuelta a la derecha	Silla floja	Vueltas con esfuerzo	Chirridos y ruidos	Vibración de las ruedas pivotantes	La silla cae rápidamente a la posición inclinada y es difícil colocarla nuevamente en posición normal.	
<input checked="" type="checkbox"/>	<input checked="" type="checkbox"/>	<input checked="" type="checkbox"/>	<input checked="" type="checkbox"/>					Asegúrese que la presión sea correcta e igual para ambas ruedas traseras y en las ruedas pivotantes delanteras, si son neumáticas.
		<input checked="" type="checkbox"/>	<input checked="" type="checkbox"/>	<input checked="" type="checkbox"/>	<input checked="" type="checkbox"/>			Asegúrese que estén apretados todos los tornillos y tuercas.
		<input checked="" type="checkbox"/>		<input checked="" type="checkbox"/>				Asegúrese que los rayos y empalmes estén apretados en las ruedas de rayos.
				<input checked="" type="checkbox"/>				Use Lubricante Tri-Flow (con Teflón™) entre todas las conexiones modulares del bastidor y las partes.
<input checked="" type="checkbox"/>	<input checked="" type="checkbox"/>		<input checked="" type="checkbox"/>		<input checked="" type="checkbox"/>			Revise el ajuste apropiado de la placa de la rueda pivotante. Vea las instrucciones del ajuste de la placa de la rueda pivotante.
	<input checked="" type="checkbox"/>							Agregue una arandela espaciadora entre el asiento de plástico y la placa de la rueda pivotante por encima de la placa de la rueda pivotante izquierda.
<input checked="" type="checkbox"/>								Agregue una arandela espaciadora entre el asiento de plástico y la placa de la rueda pivotante por encima de la placa de la rueda pivotante derecha.
<input checked="" type="checkbox"/>								Agregue una arandela espaciadora entre el asiento de plástico y la placa de la rueda pivotante en los pernos de retención por debajo de la placa de la rueda pivotante derecha.
	<input checked="" type="checkbox"/>							Agregue una arandela espaciadora entre el asiento de plástico y la placa de la rueda pivotante en los pernos de retención por debajo de la placa de la rueda pivotante izquierda.
<input checked="" type="checkbox"/>	<input checked="" type="checkbox"/>				<input checked="" type="checkbox"/>			Asegúrese que ambas ruedas pivotantes delanteras toquen simultáneamente el suelo. Si no es así, agregue los espaciadores apropiados entre el cojinete inferior de la placa de la rueda pivotante y la tuerca del vástago de horquilla hasta que toquen el suelo. Asegúrese de verificar este problema sobre una superficie plana.
						<input checked="" type="checkbox"/>		Consulte a un distribuidor autorizado para ajustar el centro de gravedad/centro de rotación hacia adelante.
							<input checked="" type="checkbox"/>	Consulte a un distribuidor autorizado para ajustar el centro de gravedad/centro de rotación hacia atrás.

F. PARA MONTAR Y QUITAR LAS RUEDAS TRASERAS II

No use esta silla A MENOS QUE esté seguro de que ambos ejes de liberación rápida estén asegurados. Un eje no asegurado puede salirse durante el uso y provocar una caída.

NOTA— El eje no estará asegurado hasta que el botón de liberación rápida (A) sobresalga por completo.

2. Para instalar la rueda

- a. Oprima completamente el botón de liberación rápida (A). Esto liberará la tensión de los cojinetes de bolas del otro lado.
- b. Inserte el eje a través del cubo de la rueda trasera (B).
- c. Mantenga presionado el botón (A) a medida que desliza el eje (C) dentro de la manga del eje (D).
- d. Suelte el botón para asegurar el eje en la manga. Ajuste el eje si no se asegura.
- e. Repita estos pasos en el otro lado.

3. Para quitar la rueda

- a. Oprima completamente el botón de liberación rápida (A).
- b. Retire la rueda deslizando el eje (C) fuera de la manga del eje (D).
- c. Repita estos pasos en el otro lado.

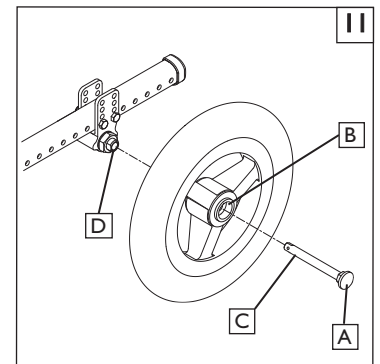

G. INSTALACIÓN DEL COJÍN

- a. Coloque el cojín en el recipiente del asiento con la parte de los ganchillos hacia abajo. La parte biselada del cojín debe estar al frente, firmemente presionada en el lugar.

H. SEGUROS DE LAS RUEDAS

⚠ ADVERTENCIA

Los seguros para las ruedas se instalan en Sunrise y una persona calificada del servicio debe ajustarlos.

Inspeccione semanalmente los seguros de las ruedas según la tabla de mantenimiento. No use la silla A MENOS que esté seguro de que ambos seguros de las ruedas pueden colocarse por completo. Un seguro para ruedas que no se ajuste correctamente puede permitir que la silla ruede o vuelque de manera inesperada.

Los seguros para las ruedas deben ajustarse después de asegurarse de que las llantas tienen la presión de aire correcta. Cuando estén completamente colocados, el brazo debe quedar metido dentro de la llanta, al menos a 3,2 mm (1/8"), para ser eficaz.

Si detecta que los seguros de las ruedas se han deslizado o no están funcionando correctamente, comuníquese con su proveedor de servicios para que los ajuste apropiadamente.

I. SEGURO DEL CUBO 12

Para activar el seguro del cubo

1. Para asegurar las ruedas traseras, oprima el botón (A). La palanca (B) girará hacia fuera. No active el seguro del cubo mientras la silla está en movimiento.
2. Para liberar las ruedas, oprima nuevamente la palanca (B) hacia abajo hasta que sobresalga el botón (A). Cada palanca funciona en uno de los lados de la silla. Para asegurar la silla de ruedas por completo, debe oprimir ambos botones.

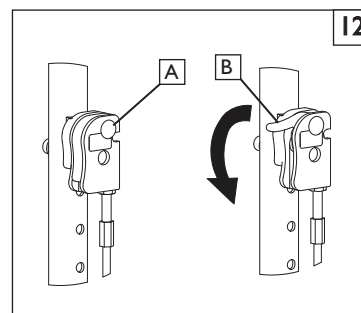

J. TUBOS TRASEROS CONTRA VOLCADURAS 13 14

Los tubos contra volcaduras se recomiendan para todas las sillas de ruedas. No trate de pasar obstáculos usted solo.

1. Para insertar los tubos contra volcaduras en los receptáculos

- a. Oprima el botón contra volcaduras trasero (C) en el tubo contra volcaduras de manera que ambos botones se muevan hacia adentro.
- b. Inserte el tubo contra volcaduras dentro del receptáculo (D).
- c. Gire el tubo contra volcaduras hacia abajo hasta que el botón de liberación delantero sobresalga a través del agujero de montaje del receptáculo.
- d. Inserte el segundo tubo contra volcaduras de la misma manera.

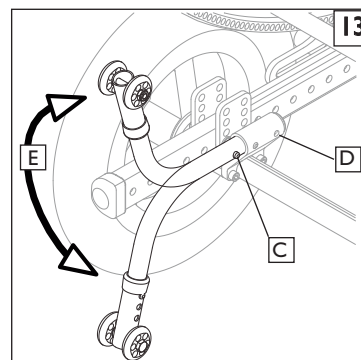

2. Para girar los tubos contra volcaduras hacia arriba

Gire los tubos contra volcaduras hacia arriba cuando la silla sea empujada por un ayudante, cuando pase sobre obstáculos y para subir aceras.

- a. Oprima el botón de liberación del tubo contra volcaduras trasero (C).
- b. Sostenga el botón (C) hacia adentro y gire el tubo contra volcaduras hacia arriba (E).
- c. Suelte el botón.
- d. Repita con el segundo tubo contra volcaduras.
- e. Recuerde al ayudante que, después de terminar esta maniobra, vuelva los tubos contra volcaduras a su posición hacia abajo.

3. Ajuste de la rueda del tubo contra volcaduras

Las ruedas del tubo contra volcaduras deberán ser elevadas o bajadas para alcanzar un espacio libre apropiado de 3,81 a 5 cm [1-1/2 a 2 pulg.] desde el suelo.

- a. Oprima el botón de liberación de la rueda contra volcaduras (F) de tal manera que el pasador de liberación se mueva hacia adentro.
- b. Eleve o baje hacia uno de los tres o seis orificios perforados previamente.
- c. Suelte el botón (F).
- d. Ajuste la segunda rueda del tubo contra volcaduras de la misma manera. Ambas ruedas deben estar exactamente a la misma altura.

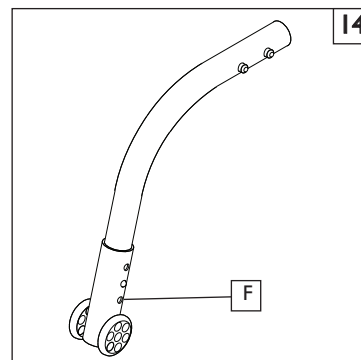

K. REPOSABRAZOS DE POSTE DOBLE 15 16

1. Instalación o remoción

- a. El conjunto se asegura en el lugar cuando la palanca del seguro (A) está ubicada hacia fuera.
- b. Jale hacia delante la palanca del seguro delantero (A) para liberar.
- c. Inserte o retire el reposabrazos.
- d. Regrese la palanca del seguro a la posición de asegurado.

2. Ajuste de la altura (opcional)

- a. Libere la palanca superior del seguro (C).
- b. Coloque el reposabrazos a la altura deseada.
- c. Regrese la palanca del seguro a la posición de asegurado.
- d. Mueva el reposabrazos hacia arriba o abajo para permitir que encaje en su sitio.

3. Plegable (opcional)

- a. Libere solo la palanca del seguro delantero (A).
- b. Pliegue el reposabrazos, que permanece unido al receptáculo trasero.
- c. Para quitar por completo el reposabrazos jale hacia arriba la palanca del seguro trasero (B).
- d. Baje el reposabrazos hasta colocarlo en su lugar.
- e. Regrese la palanca del seguro a la posición de asegurado.

L. REPOSABRAZOS DE ALTURA AJUSTABLE (OPCIONALES) 17

1. Instalación

- a. Deslice el poste externo (1) en el receptáculo (7) montado en el armazón de la silla de ruedas.
- b. El reposabrazos se asegurará automáticamente en su sitio.

2. Ajuste de la altura

- a. Gire la palanca de liberación (2) hasta el segundo punto de detención.
- b. Deslice el cojín del reposabrazos (4) hacia arriba o hacia abajo hasta la altura deseada.
- c. Regrese la palanca (2) a la posición de asegurado contra el poste.
- d. Empuje hacia abajo el cojín del brazo hasta que el poste superior quede firmemente asegurado en su sitio.

3. Remoción del reposabrazos

- a. Tome la palanca de liberación (3) y súbala para retirar el reposabrazos.

M. REPOSABRAZOS ELEVABLES AJUSTABLES CON BLOQUEO 18

1. Subir y bajar

- a. Libere la palanca superior del seguro (2).
- b. Pliegue el reposabrazos (1), que permanece unido al poste del respaldo.
- c. Baje el reposabrazos hasta colocarlo en su lugar.
- d. La palanca (2) se asegura por sí misma en la posición de manera automática.

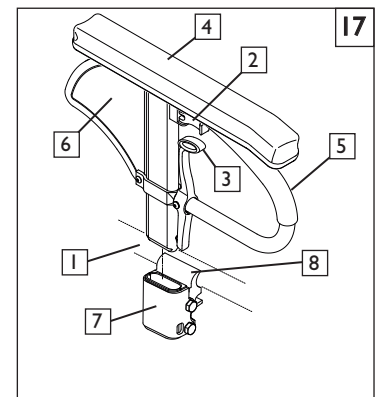
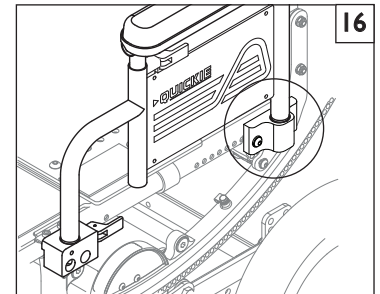
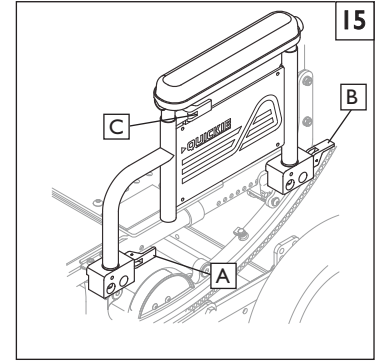

1. Poste externo
2. Altura de la palanca de liberación
3. Palanca de liberación
4. Cojín del reposabrazos
5. Barra de transferencia
6. Panel lateral
7. Receptáculo
8. Abrazadera

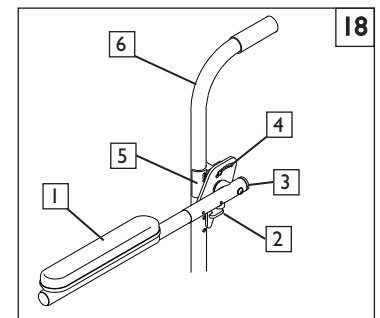

1. Cojín del reposabrazos
2. Palanca superior del seguro
3. Tubo giratorio
4. Abrazadera de ajuste de ángulo
5. Abrazadera
6. Bastón del respaldo

N. REPOSABRAZOS LEVADIZOS 19

1. **Pliegue el reposabrazos para acceder a la silla y para realizar los cambios de asiento.**
 - a. Quite el reposabrazos (A) al tirar de la palanca de seguridad (de esta manera, se desbloqueará el reposabrazos).
 - b. Rote el reposabrazos.
2. **Vuelva a colocar el reposabrazos en la posición de paseo**
 - a. Rote el reposabrazos hacia atrás hasta la posición de paseo.
 - b. Asegúrese de bloquear el reposabrazos al volver a colocar la palanca de seguridad en la posición de asegurado.

NOTA— La figura muestra la palanca (A) en la posición de asegurado.

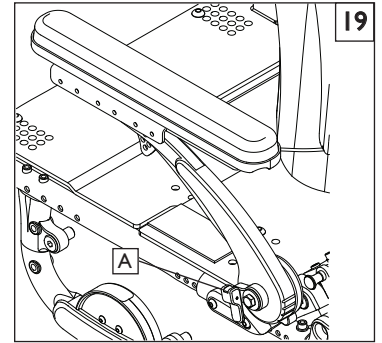

O. SOSTENES Y REPOSAPIÉS GIRATORIOS 20

Sostenes y reposapiés giratorios hacia adentro y hacia fuera (60°, 70°, 80°)

1. **Instalación**
 - a. Coloque el pasador del asiento del pivote giratorio hacia dentro/afuera dentro del receptáculo (A) en el tubo delantero del armazón con el reposapiés mirando hacia fuera del armazón.
 - b. Gire el reposapiés hacia adentro hasta que caiga en su sitio en el perno de seguro.
2. **Remoción**
 - a. Para remover el reposapiés, empuje la palanca de liberación hacia el armazón(B).
 - b. Gire el reposapiés hacia dentro y levántelo. O tire hacia fuera el cerrojo de liberación para retirarlo del armazón y gírelo hacia fuera.

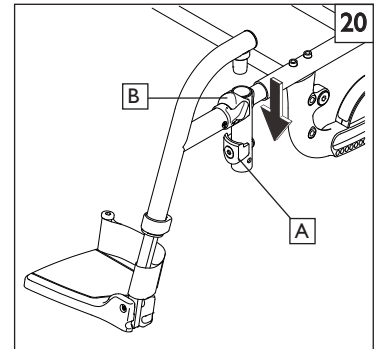

P. REPOSAPIÉS ELEVABLES DE USO PESADO (Opcional) 21

1. Instalación

Deslice la montura del pivote (C) dentro del receptáculo (D) en el tubo del armazón delantero hasta que esté asegurado en el lugar.

2. Remoción

Para sacar el reposapiés, empuje el cerrojo de liberación (E) mientras levanta el reposapiés retirándolo del receptáculo.

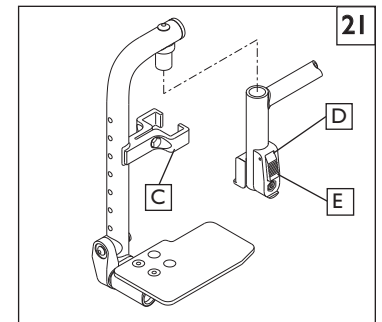

Q. REPOSAPIERNAS ARTICULADO (Opcional) 22

1. Instalación o remoción

Para instalar o remover el Reposapiernas articulado (ALR, por sus siglas en inglés) consulte las instrucciones de instalación del Reposapiés giratorio.

2. Ajuste de la elevación

- a. Para elevar el reposapiernas, levántelo hasta la posición deseada. El reposapiernas se asegurará automáticamente en su sitio.
- b. Para bajar el reposapiernas, mientras está sentado sobre la silla, presione la palanca de liberación (F) hacia abajo y baje el reposapiernas hasta la posición deseada. El reposapiernas se asegurará automáticamente en su sitio.

3. Ajuste de la altura del cojín para la pantorrilla.

- a. Rote hacia fuera la abrazadera del tubo (G).
- b. Deslice hacia arriba o hacia abajo el cojín para la pantorrilla.
- c. Gire nuevamente el conjunto del cojín para la pantorrilla (H) hacia la posición deseada.

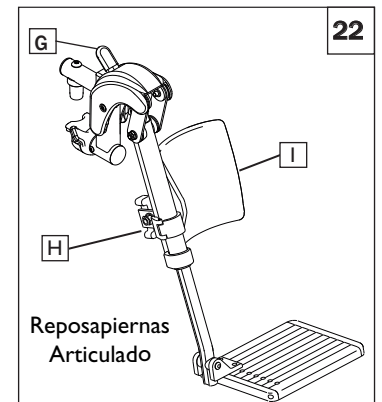

R. REPOSAPIERNAS ELEVABLE (Opcional) 23

1. Instalación o remoción

Para instalar o remover el Reposapiernas elevable (ELR, por sus siglas en inglés) consulte las instrucciones de instalación del Reposapiés giratorio.

2. Ajuste de la elevación

- a. Para elevar el reposapiernas, levántelo hasta la posición deseada. El reposapiernas se asegurará automáticamente en su sitio.
- b. Para bajar el reposapiernas, mientras está sentado sobre la silla, presione la palanca de liberación (I) hacia abajo y baje el reposapiernas hasta la posición deseada. El reposapiernas se asegurará automáticamente en su sitio.

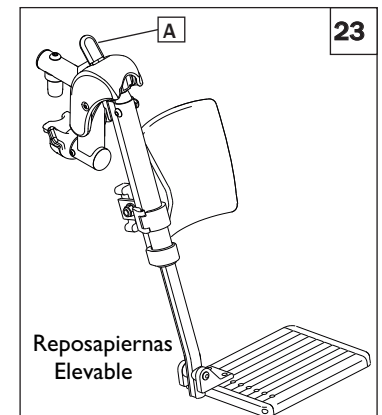

S. SISTEMA DE REPOSAPIÉS Z-FINITY 24 25

PRECAUCIÓN: El sistema de reposapiés Z-finity está diseñado para soportar 75 kg (165 libras)

Con el sistema de reposapiés, Sunrise Medical ofrece un estribo plegable (B), o reposapiés dobles (C) que pueden adaptarse a todas las alturas posibles y ángulos de ajuste que pueden ser necesarios para brindar apoyo y comodidad.

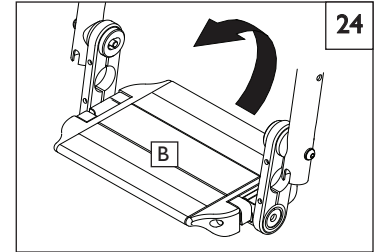

T. REPOSAPIÉS GIRATORIO Z-FINITY 25 26

El sistema de reposapiés también puede adaptar un soporte giratorio (D) con reposapiés dobles (C) que permiten el ajuste de la altura y del ángulo.

Sostenes y reposapiés giratorios hacia adentro y hacia fuera (80°)

1. Instalación básica de los reposapiés

- a. Desde un lado, coloque el pivote (E) en la parte superior del tubo del armazón que guía el sostén hacia la alineación correcta con la placa de bloqueo (F) enfrente del tubo del armazón.
- b. Gire el reposapiés hacia el frente de la silla hasta que se bloquee en su lugar en la placa de bloqueo.

2. Remoción

- a. Para remover el reposapiés, libere el seguro (G), para lo que debe tirar de la palanca hacia arriba o empujarla hacia abajo.
- b. Gire el reposapiés hacia adentro y afuera y levántelo.

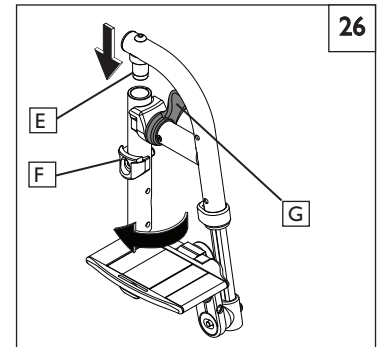
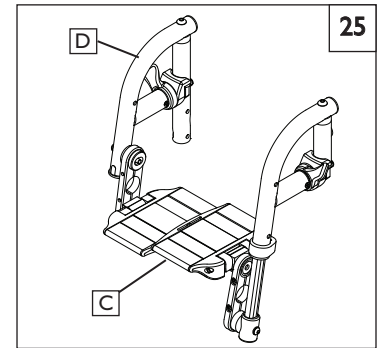

U. MECANISMO CON INCLINACIÓN EN EL ESPACIO

Sunrise instala el mecanismo con inclinación en el espacio. Dos mecanismos de cable/gatillador aseguran la silla en el lugar, desde 5° a 60°, según la configuración. La silla Quickie/Zippie IRIS tiene la capacidad de proporcionar una inclinación hacia delante de 0° a 5°. NO TRATE DE HACER ESTE AJUSTE. Un proveedor autorizado es quien debe hacerlo.

1. Funcionamiento del gatillador de inclinación 27

- a. Al oprimir ambos gatilladores (A) al mismo tiempo, se libera el mecanismo del seguro y permite girar el asiento y el respaldo. Al soltar los gatilladores se aseguran los balancines en su sitio.
- b. Se pueden ver los grados aproximados de inclinación del asiento en el indicador de inclinación (C).
- c. Para bloquear la función de inclinación, inserte el pasador de seguridad (B) dentro del soporte del gatillador.

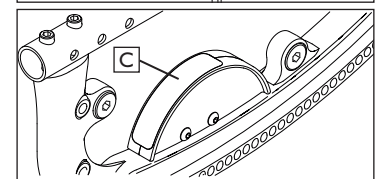
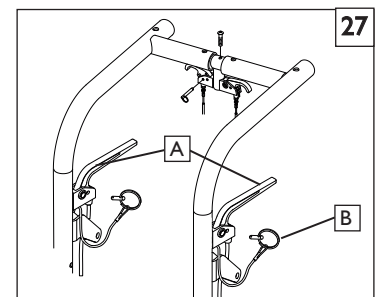

2. Liberación del pedal 28

- a. Al oprimir el pedal (D) se libera el mecanismo del seguro y permite que giren el asiento y el respaldo. Al soltar el pedal se aseguran los balancines en su sitio.
- b. Se pueden ver los grados aproximados de inclinación del asiento en el indicador de inclinación (C).

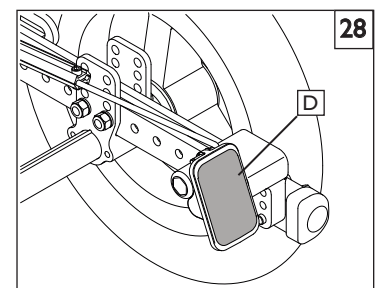

V. EXTENSIÓN DE LA MANIJA DE LA SILLA DE PASEO (OPCIONAL) 29

Instalación

- a. Oprima el botón (E) en la manija de la silla de paseo de modo que los pasadores de liberación se muevan hacia adentro del tubo.
- b. Inserte el tubo dentro del receptáculo del tubo del respaldo (F) hasta que el pasador de liberación sobresalga del orificio de montaje del receptáculo.

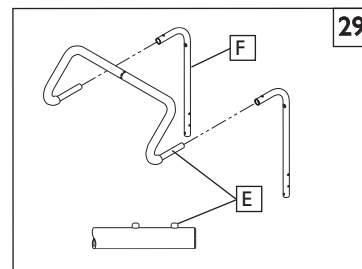

W. RESPALDO RECLINABLE 30

Sunrise instala el mecanismo de reclinado de gatillador doble.

Para reclinar o elevar el respaldo

- a. Oprima ambos gatilladores (G) al mismo tiempo. Liberar los gatilladores asegura el respaldo en su lugar dentro del rango de 60°.
- b. Para bloquear el sistema de ajuste, inserte el pasador de seguridad (H) dentro del soporte del gatillador.

NOTA - SIEMPRE asegure en su lugar el mecanismo de reclinado de gatillador doble después de ubicar el respaldo.

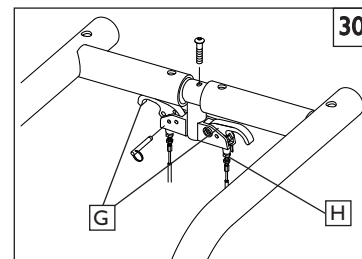

X. MANIJA DE LA SILLA DE PASEO CON RESPALDO DE UNA SOLA PIEZA 31

Ajuste de altura/ángulo

- a. Presione el botón (A) en la manija de la silla de paseo para liberar el asidero de empuje.
- b. Ajuste los asideros de empuje hasta una posición cómoda.

NOTA— SIEMPRE asegure los asideros de empuje moviéndolos lentamente hasta asegurarse de escuchar el clic del mecanismo en la posición de asegurado.

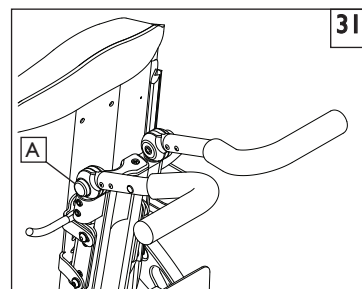

Y. PLEGADO DEL RESPALDO DE UNA SOLA PIEZA PARA TRANSPORTE 32

Ajuste de altura/ángulo

- a. Oprima la palanca de liberación (B) y pliegue el respaldo hacia adelante para facilitar el transporte de la silla.
- b. Para volver a colocar el respaldo en la posición de paseo, tire del respaldo hasta que se ajuste en su sitio en la posición original.

NOTA— LUEGO DE ABATIR O DESPLEGAR EL RESPALDO DE UNA SOLA PIEZA, cerciórese de que esté en la posición de asegurado moviéndolo suavemente y escuchando que el mecanismo haga clic en la posición de asegurado.

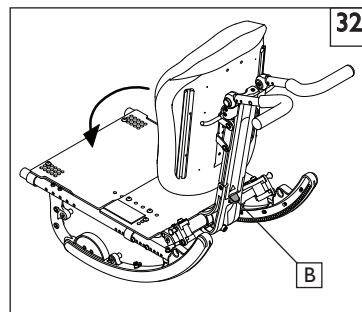

Z. PLEGADO Y DESPLEGADO DEL BASTIDOR (Opcional) 33 34

I. Desplegado

- a. Fije las ruedas y asegúrese de que estén aseguradas en las mangas de los ejes (C)
- b. Presione los puntales plegables (C) hasta que queden asegurados. Asegúrese de que la manija de bloqueo (D) esté hacia abajo y verifique que el bastidor esté bloqueado presionando los bastidores hacia adentro.
- c. Incorpore el sistema de asiento y los reposapiés

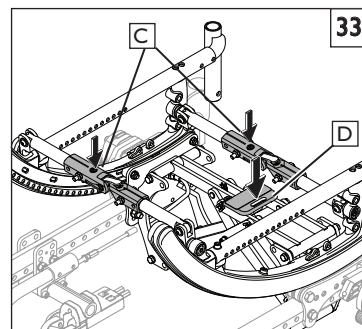

2. Plegable

- a. Baje al pasajero de la silla y retire el sistema de asiento y pliegue las plataformas del reposapiés. Desbloquee los seguros de las ruedas.
- b. Desbloquee el mecanismo tirando de la manija de bloqueo hacia arriba (D), y luego con ambas manos, tome los puntales plegables mientras presiona los botones de liberación (E) de la palanca de bloqueo con sus pulgares.
- c. Una vez que la silla comience a plegarse, presione los bastidores hacia adentro para juntarlos, hasta que la silla esté completamente plegada
- d. Retire las ruedas utilizando los botones de liberación rápida. La silla está lista para transportarla o guardarla.

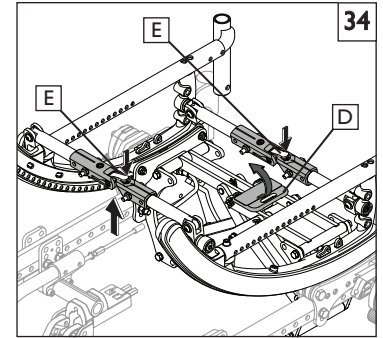
**AA. REVISIÓN**

Una vez que la silla está ensamblada y ajustada, debe funcionar uniforme y fácilmente. Todos los accesorios también deben funcionar uniformemente. Si tiene algún problema, siga estos procedimientos:

1. Repase las secciones de ensamblado y ajuste para asegurarse de que la silla esté bien preparada.
2. Repase la guía de detección y solución de problemas.
3. Si el problema persiste, póngase en contacto con su distribuidor autorizado. Si el problema persiste después de haberse puesto en contacto con su distribuidor autorizado, póngase en contacto con los servicios al cliente de Sunrise. Consulte la página de introducción ubicada al principio de este Manual del Usuario para obtener más detalles sobre cómo comunicarse con el proveedor autorizado o el servicio al cliente de Sunrise.

⚠ ADVERTENCIA

El dueño de esta silla es el responsable de garantizar que un profesional de servicios capacitado, asesorado por un profesional de la salud, ha armado y ajustado la silla de ruedas. El mantenimiento o los ajustes solo deben hacerse con el asesoramiento de un profesional de la salud. Siempre use partes y accesorios que Sunrise Medical hayan recomendado y aprobado cuando esta silla reciba servicios de mantenimiento.

A. INTRODUCCIÓN DEL SERVICIO DEL DISTRIBUIDOR

1. Al menos una vez al año, haga que un distribuidor autorizado inspeccione esta silla por completo, revise su seguridad y proporcione un mantenimiento regular.
2. Si ha detectado una parte gastada, doblada o dañada, repárela o reemplácela con las partes recomendadas **antes de que la silla vuelva al servicio**.
3. Un distribuidor autorizado debe hacer el trabajo principal de mantenimiento y reparaciones.

B. CONSEJOS FUNDAMENTALES DE MANTENIMIENTO

1. Valores de tensión:

Un parámetro de tensión es el apretado óptimo que debe hacerse a un sujetador en particular. Es importante usar los parámetros de tensión apropiados cuando se especifican. Cuando no se indique ninguna especificación, use un parámetro de tensión de 60 pulg.-libras.

2. Materiales de referencia de ajuste y servicio del distribuidor:

Visite www.sunrisemedical.com para ver los manuales, las hojas de instrucciones y los videos informativos de la Familia de sillas de rueda Quickie/Zippie.

C. LIMPIEZA

1. Acabado de la pintura

- a. Limpie las superficies pintadas con jabón o detergente suave.
- b. Proteja la pintura con una capa de cera automotriz no abrasiva.

2. Ejes y partes móviles

- a. Limpie alrededor de los ejes y las partes móviles con un trapo húmedo (no mojado).
- b. Limpie o sacuda la pelusa, polvo o suciedad en los ejes o las partes móviles.
- c. **NO USE** aceite 3 en 1 ni WD-40® para lubricar. Use solo lubricantes con teflón cuando trabaje en esta silla de ruedas.

D. EJE TRASERO I

1. Ajuste del eje de la rueda trasera

Se deben mantener apretadas las mangas de los ejes para un funcionamiento apropiado de la silla de ruedas.

- a. Para ajustar el eje (A) necesitará una llave de 1,9 cm (¾ pulg.) (B) para las tuercas externas del eje (C).
- b. También necesitará una llave de 1,5 cm (1/2") para sostener el extremo opuesto del eje (D) y evitar que el eje gire, mientras usted ajusta la tuerca.
- c. Gire la tuerca externa del eje en sentido antihorario para apretarla.
- d. Debe haber un juego de cero a diez milésimas de pulgada (0,010") solamente.

2. Cómo mover el eje trasero para distribuir el peso

La distribución del peso entre las ruedas delanteras y traseras se ajusta principalmente moviendo hacia delante o hacia atrás los ejes traseros en el armazón. Mover los ejes HACIA ATRÁS proporciona una mejor estabilidad de vuelco hacia delante y hacia atrás. Mover los ejes HACIA DELANTE desplaza más el peso del pasajero de la silla de ruedas hacia las ruedas TRASERAS, lo que proporciona los siguientes beneficios: el extremo delantero de la silla de ruedas se torna más liviano, lo que reduce el esfuerzo para doblar, y con una base de ruedas más corta el radio de giro se reduce.

PRECAUCIÓN - Mover los ejes traseros puede afectar la estabilidad del dispositivo. SIEMPRE controle la estabilidad con el pasajero antes de hacer funcionar la silla.

NOTA IMPORTANTE – El ajuste del ángulo a cada lado de la silla debe ser igual.

NOTA– Use una configuración de tensión de 120 pulg.-libra cuando configure la placa del eje.

NOTA– El armazón debe mantenerse horizontal cuando se realizan los ajustes de la altura. Consulte la matriz que figura en la guía de pedidos para ver la configuración apropiada.



HERRAMIENTAS NECESARIAS

1. Juego de llave hexagonal sistema imperial
2. Juego de llave hexagonal sistema métrico
3. Juego de llave inglesa sistema imperial
4. Juego de llave inglesa sistema métrico
5. Llave dinamométrica
6. Juego de cubo hexagonal sistema imperial
7. Juego de cubo hexagonal sistema métrico
8. Destornilladores Phillips y planos

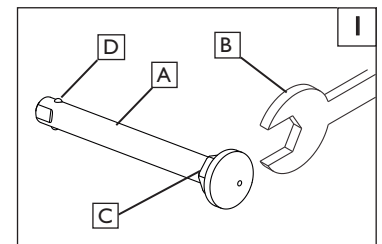

3. Ajuste de la posición del eje 2

- a. Retire ambas ruedas de la silla.
- b. Retire los pernos (A) de la placa del eje (B) a ambos lados de la silla.
- c. Vuelva a ubicar la placa del eje en la posición deseada.
- d. Inserte y ajuste los pernos (A).

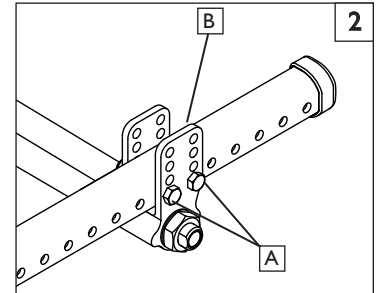

4. Ajuste de la altura del eje

- a. Afloje y quite los pernos (A).
- b. Coloque el eje a la altura deseada usando los orificios perforados en la placa del eje (B) a ambos lados.
- c. Reemplace y ajuste los pernos.

E. AJUSTE DEL SEGURO DEL CUBO 3

Para ajustar los cables

- a. Afloje la contratuerca (C) con una llave de 10 mm.
- b. Gire el tornillo de ajuste (D) hacia dentro o hacia fuera según sea necesario. Al girar el tornillo hacia arriba se afloja el cable, al girarlo hacia abajo se tensa el cable.
- c. Vuelva a apretar la contratuerca (C) contra el montante de la palanca.
- d. Repita los pasos 1 a 3 en el lado opuesto de la silla según sea necesario.

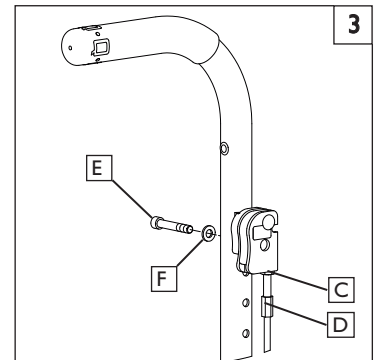

Para ajustar la posición de la palanca

- a. Retire el tornillo del receptáculo (E) y la arandela (F) de la palanca y del respaldo.
- b. Elija el orificio deseado en el respaldo para montar la palanca y vuelva a colocar el tornillo y la arandela.
- c. Repita los pasos 1 y 2 en el lado opuesto de la silla.

F. SEGUROS DE LAS RUEDAS 4

Ajuste

- a. Afloje ambos tornillos por igual (G). No trate de sacar un tornillo por vez.
- b. Deslice el conjunto hacia la rueda trasera hasta que la abrazadera se meta en la rueda para restringir su movimiento cuando se encuentre en posición de asegurado.
- c. Ajuste los tornillos (G).

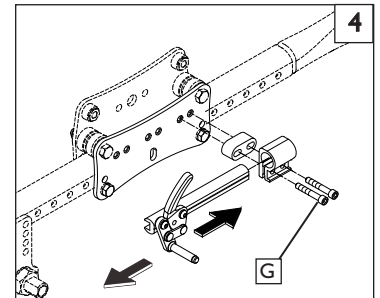

G. RECEPTÁCULO DEL REPOSABRAZOS DE UN SOLO POSTE 5

1. Ajuste del receptáculo del reposabrazos

Para apretar o aflojar el ajuste del poste externo en el receptáculo:

- a. Afloje los 4 tornillos de ajuste (J) mediante una llave hexagonal de 5/64".
- b. Con el conjunto del reposabrazos en el receptáculo (K) presione firmemente sobre la parte exterior del receptáculo.
- c. Mantenga la presión sobre el receptáculo y vuelva a apretar dos de los tornillos de ajuste (J).
- d. Retire el conjunto del reposabrazos y vuelva a apretar los otros dos tornillos de ajuste.
- e. El reposabrazos calzará en el receptáculo con firmeza y disminuirá los ruidos generados por la vibración.

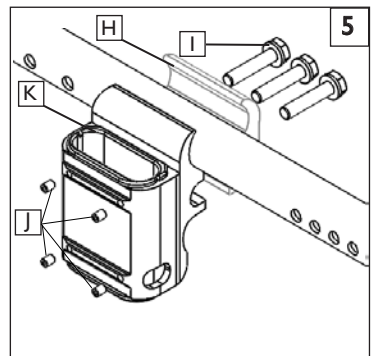

2. Cómo mover la ubicación del receptáculo

- a. Afloje los 3 pernos (I) que unen las mitades de la abrazadera (H) (no las retire).
- b. Deslice la agarradera de modo que el reposabrazos esté en la posición correcta.
- c. Apriete los 3 pernos (I).

H. REPOSABRAZOS ELEVABLES AJUSTABLES CON BLOQUEO 6

1. Ajuste de la altura

- a. Afloje el perno y la tuerca (A) y retire el tubo plegable.
- b. Afloje los pernos (B, C) y retire la abrazadera (I).
- c. Mueva la abrazadera (D) hacia abajo o hacia arriba hacia la posición deseada.
- d. Ajuste los pernos (B, C).
- e. Vuelva a instalar el tubo plegable en su lugar y ajuste los pernos (C, D).
- f. Repita el procedimiento para el otro reposabrazos.

2. Ajuste del ángulo

- a. Afloje el perno (E).
- b. Coloque el reposabrazos en el ángulo deseado usando los orificios perforados en la placa del ángulo del reposabrazos.
- c. Ajuste el perno (E).

3. Ajuste de la altura (opcional)

- a. Retire la empuñadura de goma o el cojín (G) del reposabrazos.
- b. Afloje la tuerca y el tornillo (F) en el tubo elevable ajustable.
- c. Vuelva a colocar la manga (H) a la longitud deseada.
- d. Vuelva a ajustar al tornillo y la tuerca (G).
- e. Ponga nuevamente en su lugar la empuñadura de goma o el cojín.

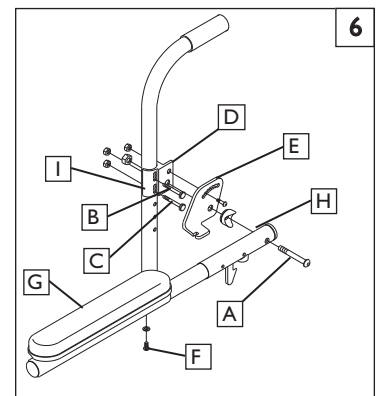

I. REPOSABRAZOS LEVADIZOS ELEVABLES CON BLOQUEO 7

1. Ajuste de la altura

- a. a. Con la ayuda de una llave hexagonal de 5mm y de una llave inglesa de 13mm afloje el tornillo de cabeza cilíndrica (A) y extraiga la tuerca (B) situada en el interior de la bisagra del reposabrazos.
- b. Rote el reposabrazos hacia arriba o hacia abajo hasta una altura cómoda y ajuste los accesorios (A, B).
- c. Debe repetir los pasos en el reposabrazos opuesto y, en la mayoría de los casos, debe ajustar ambos lados equitativamente

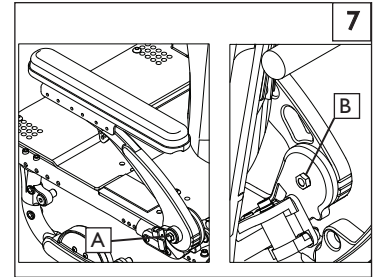

2. Nivelar el reposabrazos 8

Cuando ajuste la altura del reposabrazos, también deberá nivelar el cojín del reposabrazos.

- a. Con la ayuda de una llave hexagonal de 5/32 pulg., afloje el tornillo del receptáculo del pivote delantero (F) y extraiga el tornillo del receptáculo trasero (F) del soporte (E) de manera que pueda nivelar el reposabrazos (D).
- b. Una vez que encontró el ajuste correcto, vuelva a insertar el tornillo de cabeza del receptáculo (F), y ajuste los accesorios.

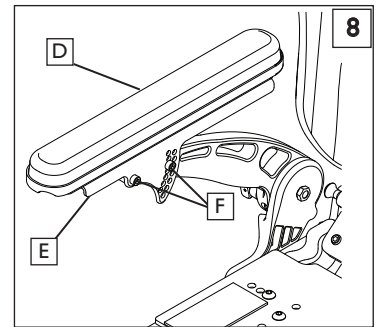

3. Ajustes del cojín del reposabrazos 9 10

Puede ajustar el cojín del reposabrazos hacia atrás o hacia delante.

- a. Mediante una llave hexagonal de 5/32 pulg. afloje los dos tornillos de cabeza cilíndrica (C) que sujetan el cojín del reposabrazos (D) al soporte de ajuste (E) y mueva el cojín hacia atrás o hacia delante.
- b. Una vez que encontró la posición correcta, vuelva a insertar los tornillos (C) y ajuste todos los accesorios.

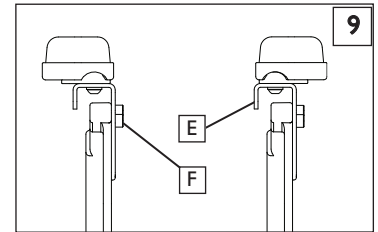

También puede ajustar el cojín del reposabrazos lateralmente.

- a. Con la ayuda de una llave hexagonal de 5/32 pulg., extraiga los dos tornillos (C) que sujetan el cojín del reposabrazos (D) al soporte de ajuste (E).
- b. Puede ajustar una pulgada lateralmente al cambiar de posición el cojín 180° tal como se muestra.
- c. Si necesita realizar más ajustes lateralmente, puede volver a colocar el soporte del cojín del reposabrazos al retirar los dos tornillos de cabeza hueca (F) que sujetan el soporte al brazo levadizo y al adjuntar el soporte en la parte exterior del brazo levadizo tal como se muestra.
- d. Una vez que encontró la posición correcta, vuelva a insertar los tornillos (F) y ajuste todos los accesorios.

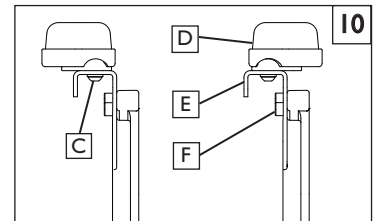

J. AJUSTE GIRATORIO DE ALTURA 11

Ajuste de la altura

NOTA - Se recomienda que mantenga un mínimo de 5 cm (2 pulg.) de distancia entre el punto más bajo del reposapiés y el piso.

- a. Afloje el tornillo de ajuste (J) usando una llave hexagonal de 0,5 cm (3/16 pulg.).
- b. Deslice la extensión del reposapiés (K) hacia arriba o hacia abajo dentro del tubo del armazón hasta la altura deseada.
- c. Apriete los tornillos de ajuste (J). Use un parámetro de tensión de 16,27 Nm (144 pulg.-libras).

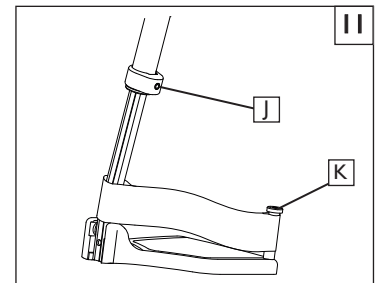

K. REPOSAPIÉS AJUSTABLE CON ÁNGULO 12

1. Reposapiés Ajustable con Ángulo Compuesto

- a. Quite el perno (F).
- b. Coloque la sección del reposapiés (G) lejos de la extensión.
- c. Reposicione el estribo nuevamente en la extensión en una nueva posición angular.
Use el acoplamiento de extensión marcado previamente (H) como guía.

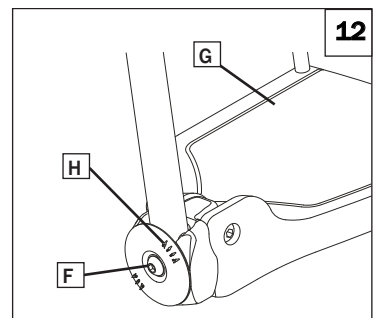

L. REPOSAPIÉS ELEVABLES DE USO PESADO 13

Ajuste de la altura, montaje delantero

- a. Afloje y retire el perno (L) y la tuerca de retención (M) en la abrazadera de montaje del reposapiés.
- b. Ubique el reposapiés hacia arriba o hacia abajo en los orificios perforados en el tubo del soporte.
- c. Reinserte el perno y la tuerca, y apriéte los.

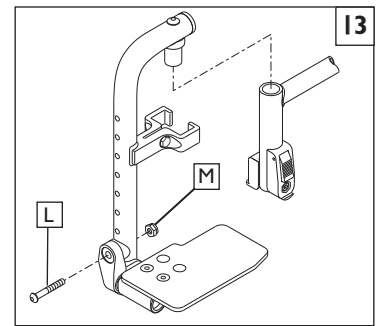

M. REPOSAPIERNAS ARTICULADO 14

1. Ajuste de la altura del cojín para la pantorrilla

- a. Afloje la tuerca de retención (E) ubicada en la parte posterior del conjunto de la abrazadera del cojín para la pantorrilla.
- b. Deslice hacia arriba o hacia abajo la abrazadera del cojín para la pantorrilla.
- c. Ajuste la tuerca de retención (E) una vez que la almohadilla esté en la posición deseada.

Ajuste de la altura con el tubo de extensión

- a. (“Ajuste giratorio de altura” Section I)

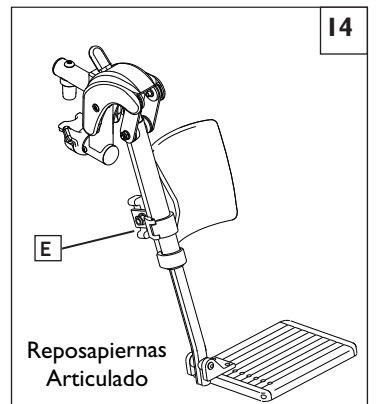

N. REPOSAPIERNAS ELEVABLE 15

1. Ajuste de la altura del cojín para la pantorrilla

- a. Afloje la tuerca de retención (F) ubicada en la parte posterior del conjunto de la abrazadera del cojín para la pantorrilla.
- b. Deslice hacia arriba o hacia abajo la abrazadera del cojín para la pantorrilla.
- c. Ajuste la tuerca de retención (F) una vez que la almohadilla esté en la posición deseada.

2. Ajuste de la altura con el tubo de extensión

- a. (“Ajuste giratorio de altura” Section I)

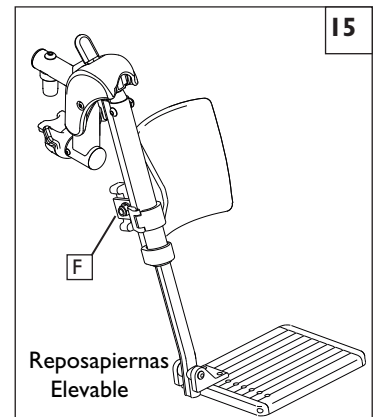

O. REPOSAPIÉS CONTRACTURE 16 17 18

1. Montaje externo: puede montarse lateralmente 16

2. Montaje interno: puede montarse en el centro. 17

3. Ajuste de la altura 18

- Afloje y retire el perno de retención (A) en la abrazadera de montaje del reposapiés.
- Deslice hacia arriba o hacia abajo el tubo inferior hacia la posición deseada hasta que esté alineado con los orificios perforados.
- Reinserte el perno (A) y apriételo.

4. Ajuste del ángulo del reposapiés 18

- Afloje el perno de retención (B) en la articulación de ajuste.
- Coloque el reposapiés hacia delante o hacia atrás en el ángulo deseado.
- Vuelva a ajustar el perno (B).

5. Ajuste del ángulo del estribo 18

- Afloje el perno de retención (C) en la articulación de ajuste del estribo.
- Ubique el estribo hacia arriba o hacia abajo en el ángulo deseado.
- Vuelva a ajustar el perno (C).

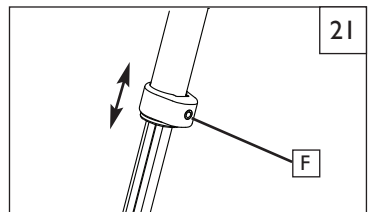
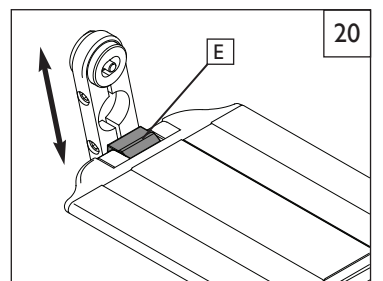
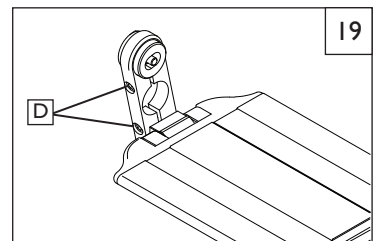
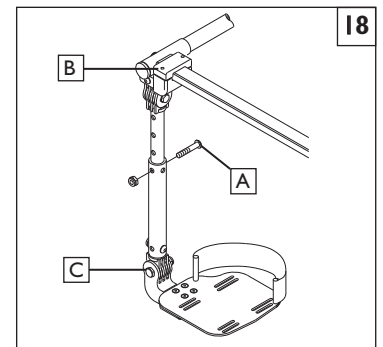
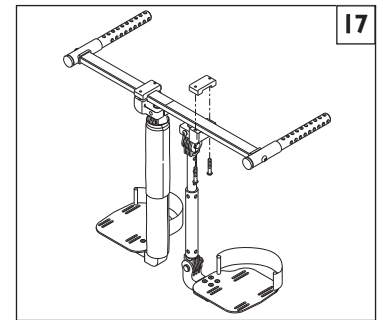
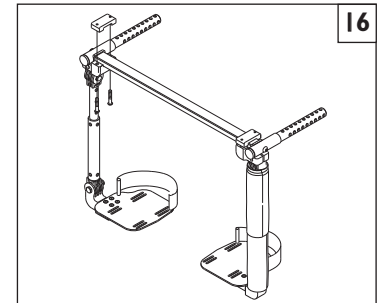

P. SISTEMA DE REPOSAPIÉS Z-FINITY™ 19 20 21

Precaución: el sistema de reposapiés Z-finity está diseñado para soportar 75 kg (165 libras)

La posición de los reposapiés es clave para mantener el cuerpo en la alineación correcta, y para brindar un apoyo estable a sus piernas y torso. Asegúrese de que su distribuidor de Sunrise haya ajustado correctamente los reposapiés y/o reposapiernas con el asesoramiento de un profesional de la salud. La configuración original no debería cambiarse sin consultar con ese profesional de la salud en primer lugar. Los reposapiernas y reposapiés deben oscilar sin entorpecer, o bien, deben quitarse para los cambios de asiento.

NOTA – El estribo debe tener al menos 5 cm (2 pulg.) de espacio libre entre el estribo y el piso para evitar golpes con obstáculos y riesgo de una caída o volcadura.

1. Posición del reposapiés/estribo del reposapiés usando la abrazadera giratoria

- Afloje los dos tornillos de la abrazadera giratoria/del ángulo (D)
- Gire el reposabrazos/estribo del reposabrazos hasta lograr la posición y el ángulo deseados.
- Apriete los accesorios de la abrazadera hasta la tensión adecuada (NO EXCEDA los 13,6 Nm [120 pulg.-libras] como tensión máxima).

2. Posicionamiento del reposapiés usando los espaciadores del estribo

- Retire los espaciadores del estribo (E)
- Deslice el estribo hasta la profundidad deseada.
- Reemplace los espaciadores del estribo.

3. Ajuste del rango de altura (Montaje directo del reposapiés)

- Para ajustar la posición del estribo, retire el tornillo de cabeza cilíndrica del orificio de ajuste y mueva el montaje hacia la posición deseada.
- Apriete los accesorios hasta la tensión adecuada (13,6 Nm [120 pulg.-libras] máximo)

4. Ajuste del rango de altura (Reposapiés con montaje de extensión)

- Afloje el tornillo de ajuste (F).
- Deslice la extensión del reposapiés hacia arriba o abajo dentro del tubo del bastidor hasta la altura deseada
- Apriete el tornillo de ajuste hasta la tensión adecuada (13,6 Nm (120 pulg.-libras)).

Q. SOPORTE PARA LAS PIERNAS 22

Consulte Reposapiés/Soportes Giratorios (Pág. 16) para conocer la instalación/remoción de la silla.

1. Ajuste de la Altura 23

- a. Afloje los 2 tornillos (A), no los retire, mueva el poste hacia arriba o hacia abajo hasta la altura deseada.
- b. Vuelva a ajustar los tornillos.

2. Ajuste del Ángulo

- a. Presione el botón (B), ajuste hacia arriba o hacia abajo hasta el ángulo deseado y suelte el botón.

3. Ajuste de Longitud

- a. Afloje los 2 tornillos (A), no los retire, deslice la abrazadera hacia adelante o hacia atrás hasta a longitud deseada.
- b. Vuelva a ajustar los tornillos.

4. Ajuste Adicional del Ancho o la Longitud

- a. Retire los 2 tornillos (D), vuelva a establecer la configuración deseada y reemplace los tornillos.
- b. Apriételos bien.

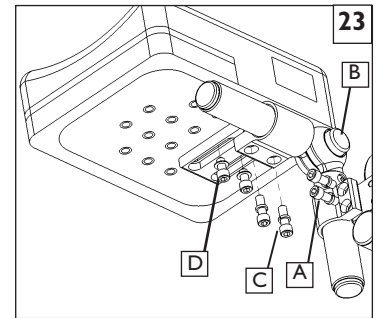
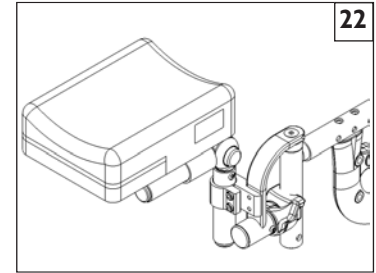

R. MECANISMO CON INCLINACIÓN EN EL ESPACIO

Sunrise instala el mecanismo con inclinación en el espacio. Dos mecanismos de cable/gatillador aseguran la silla en el lugar, desde 5° a 60°, según la configuración. La silla Quickie/Zippie IRIS tiene la capacidad de proporcionar una inclinación hacia adelante de 0° a 5°. **NO trate de ajustar hacia adelante usted solo.** Un proveedor autorizado es quien debe hacerlo.

1. Retiro de la cubierta del balancín 24

NOTA - La cubierta de balancines no está disponible con la silla Zippie IRIS plegable.

- a. Retire los (4 o 5) tornillos (D) que sostienen la cubierta del armazón del balancín (E).
- b. Retire la cubierta del balancín (F) y guárdela junto con los tornillos por si los necesita posteriormente.

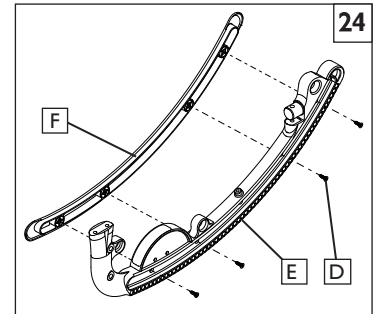

2. Ajuste de los topes de inclinación 25

NOTA - Cuando use topes de inclinación, primero debe retirar la cubierta del balancín.

Los ajustes pueden hacerse para limitar la cantidad de inclinación (rotación) que la silla ofrece al usar los topes de inclinación (H).

- a. Afloje y retire el tornillo de retención (G).
- b. Coloque los topes de retención en el límite deseado, sea anterior o posterior.
- c. Cada mitad del conjunto de topes de retención debe calzar directamente dentro de los orificios opuestos en el balancín (E), luego asegure en su lugar ajustando el tornillo (G).

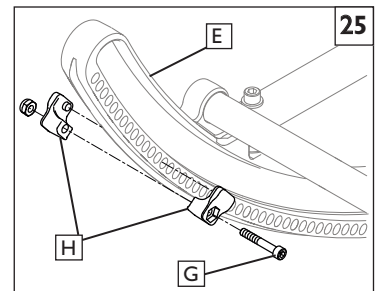

3. Ajuste del cable 26

NOTA - No use lubricantes en los componentes ni en el ensamble.

- a. Afloje la contratuerca (I).
- b. Rote el tensor del cable (J) hasta que la parte floja salga del cable. Asegúrese de que el pasador del émbolo pueda extenderse por completo y retraerse después del ajuste y de que los pasadores encajen en el balancín cuando se liberen los gatilladores.
- c. Ajuste la contratuerca (I).

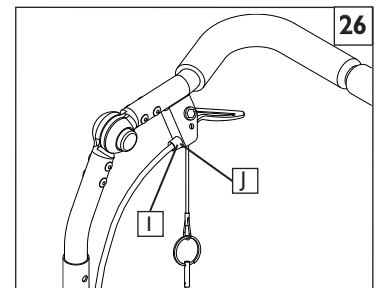

S. RESPALDO ESTÁNDAR

1. Ajuste del ángulo 27

- a. Afloje el perno trasero (A).
- b. Afloje y retire el perno de ajuste del ángulo (B).
- c. Coloque el respaldo en el ángulo deseado usando los orificios perforados.
- d. Reemplace y ajuste el perno delantero (B).
- e. Ajuste el perno trasero (A).
- f. Repita en el otro lado.

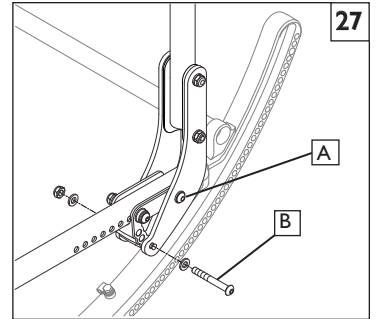

NOTA IMPORTANTE— El ajuste del ángulo a cada lado de la silla debe ser exactamente igual.

NOTA— Use una configuración de tensión de 75 pulg.-libras cuando configure el ajuste del ángulo de la manija de la silla de paseo.

NOTA— Es posible que también sea necesario ajustar la posición del respaldo para mantener una óptima estabilidad y alineación del centro de gravedad.

2. Función abatible del respaldo 28

- a. Para abatir el respaldo, tire de los pasadores de liberación del respaldo (J) hacia arriba y empuje el respaldo hacia delante.
- b. Para asegurarlo nuevamente en su posición, levante el respaldo firmemente hasta que se asegure en su posición original.

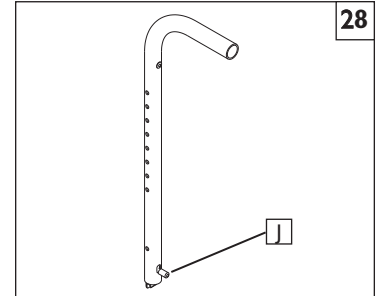

3. Reemplazo del elastómero del respaldo dinámico 29

- a. Retire el tornillo de cabeza del receptáculo (A) y la contratuerca (B).
- b. Con un destornillador plano, saque cuidadosamente el elastómero (C) tal como se muestra.
- c. Presione firmemente el nuevo elastómero en el sitio deseado y alinee los orificios del elastómero con los orificios de la placa (D).
- d. Reemplace y apriete los tornillos que retiró anteriormente.

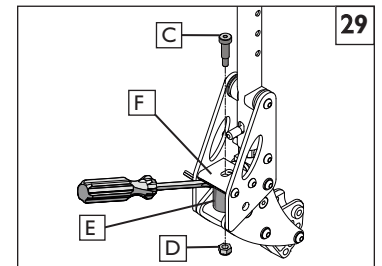

! ADVERTENCIA

Si la silla está equipada con la opción de respaldo dinámico, la función de bloqueo debe estar en la posición de asegurado para ambos asideros de empuje antes de realizar cualquier tipo de transporte de la silla.

4. Activación del seguro del respaldo dinámico 30

- a. Tire del llavero (G) y gire el seguro hacia abajo para desbloquear el respaldo.
- b. Gire el seguro hacia arriba para asegurar el respaldo.

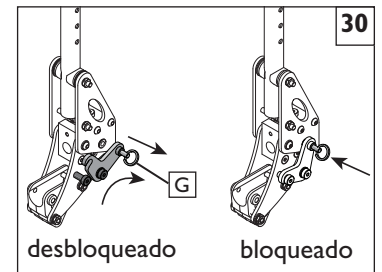

T. RESPALDO DE UNA SOLA PIEZA

1. Ajuste de la altura del respaldo 31

- a. Con la ayuda de una llave hexagonal de 5/32 pulg., afloje los 4 tornillos de cabeza cilíndrica (H).
- b. Tome el casco del respaldo y el conjunto de la abrazadera. Debería mover libremente hacia arriba o hacia abajo el respaldo de una sola pieza.
- c. Coloque el conjunto del respaldo a la altura deseada.
- d. Ajuste los 4 tornillos de cabeza cilíndrica (H).

NOTA— Use una configuración de tensión de 60 pulg.-libra cuando configure el ajuste de la altura del respaldo de una sola pieza.

NOTA— Cada vez que cambia la posición del respaldo, es una buena idea verificar que se mantenga la alineación de CG y la estabilidad.

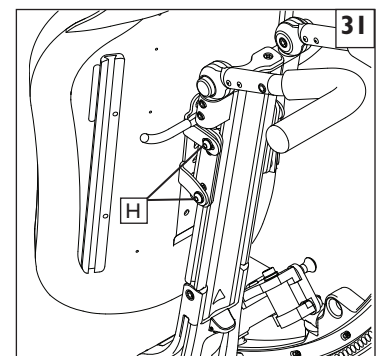

2. Ajuste de la altura del casco del respaldo 32

- a. Extraiga la cubierta del respaldo.
- b. Con la ayuda de una llave inglesa de 10 mm, extraiga las 4 tuercas (A) que sujetan el casco del respaldo a la abrazadera del respaldo de una sola pieza.
- c. Extraiga las 2 placas de tuercas y vuelva a colocarlas en los orificios disponibles (B) hacia arriba o hacia abajo en el casco del respaldo.
- d. Enrosque las tuercas de la parte trasera de la silla y apriételas para terminar el ajuste.

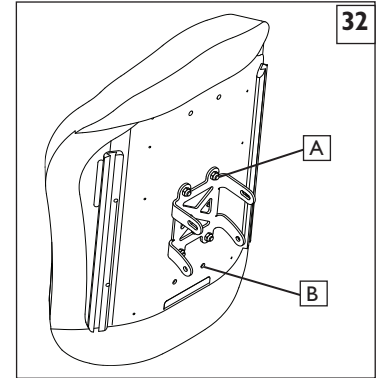

3. Ajuste del ángulo del casco del respaldo 33

El casco del respaldo tiene un ajuste de ángulo de +/- 4° con su soporte de montaje.

- a. Con la ayuda de una llave hexagonal de 5/32 pulg., afloje los 2 tornillos de cabeza cilíndrica (C).
- b. Con la ayuda de una llave hexagonal de 5/32 pulg., afloje los 2 tornillos de cabeza cilíndrica (D).
- c. Ahora puede inclinar el casco del respaldo hacia delante o hacia atrás.
- d. Apriete los tornillos para finalizar el ajuste.

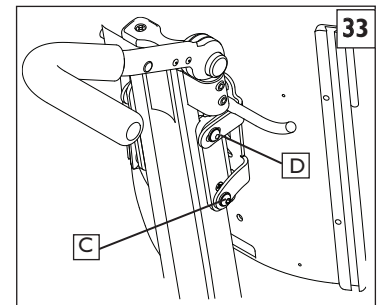

4. Ajuste de la inclinación con el poste del respaldo de una sola pieza y el soporte J 34

El soporte de una sola pieza tiene un ángulo adicional/ajuste de inclinación mediante el soporte J.

- a. Con la ayuda de una llave hexagonal de 3/16 pulg. llave de copa, afloje los 2 tornillos externos de soporte J (E).
- b. Mediante una llave hexagonal de 5/16 pulg., rote el tornillo del receptáculo del soporte J más grande en el sentido horario para reclinarlo y en el sentido antihorario para colocarlo en posición vertical.
- c. Establezca el ajuste con la ayuda de una llave hexagonal de 3/16 pulg. para ajustar los dos tornillos externos (E) en 100 pulg.-libra.

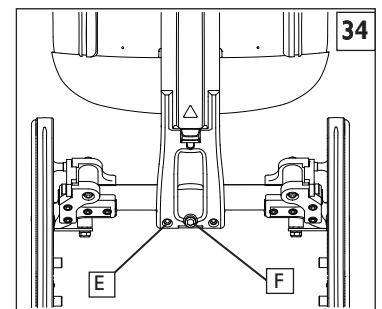

5. Ajuste del respaldo lateral con el poste del respaldo de una sola pieza y el soporte J 34

El respaldo de una sola pieza agrega un ajuste lateral adicional mediante el soporte J.

- a. Con la ayuda de una llave hexagonal de 3/16 pulg llave de copa afloje los 2 tornillos externos de soporte J (E)
- b. Tome el casco del respaldo y el soporte J desde la parte trasera y mueva el conjunto izquierdo o derecho hasta el área de soporte deseada.
- c. Establezca el ajuste con la ayuda de una llave hexagonal de 3/16 pulg. para ajustar los dos tornillos externos (E) en 100 pulg.-libra.

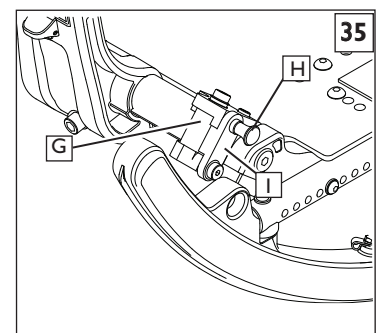

U. RESPALDO DINÁMICO DE UNA SOLA PIEZA 35

Si tiene una silla con la función de respaldo Dinámico, puede utilizar las inserciones de elastómero al soltar la palanca de liberación.

NOTA IMPORTANTE- NO se debe convertir a un respaldo dinámico cuando el usuario se encuentra en la silla.

- a. **ANTES** de bloquear o de liberar los bloqueos(G), cerciórese de que no haya presión en el soporte del respaldo por parte del usuario. Mueva al usuario a una ubicación segura mientras se realiza esta tarea.
- b. La función Dinámica puede usarse al tirar de la palanca de bloqueo (H) y rotar el soporte de bloqueo (I) hacia arriba y hacia afuera.
- c. Repita el paso anterior para el otro lado del sistema de bloqueo, de manera que ambos bloqueos se liberen.
- d. Para bloquear el respaldo dinámico a fin de obtener un soporte más rígido, rote el soporte de bloqueo (I) hacia arriba mientras retira la palanca de bloqueo (H).
- e. Para que el bloqueo sea positivo, cerciórese de que "haga clic" en el lugar.

V. RESPALDO DINÁMICO DE UNA SOLA PIEZA

(REEMPLAZO DE ELASTÓMERO) 36

El elastómero puede presentar cuatro tipos de rigidez diferentes. Dos tipos se suministran con su silla. Si el elastómero se gasta, o bien, si necesita un nivel de soporte diferente, puede reemplazar el elastómero con unos pocos pasos sencillos.

NOTA IMPORTANTE: – NO cambie el elastómero si el usuario se encuentra en la silla.

- a. **ANTES** de cambiar su elastómero, coloque al usuario en una ubicación segura mientras realiza esta tarea.
- b. Las inserciones de elastómero (A) pueden cambiarse con la ayuda de una llave hexagonal de 5/32pulg. en el tornillo con cabeza cilíndrica superior (B) y un dado de 10 mm y una llave de copa para la tuerca hexagonal inferior (C).
- c. Afloje y retire la tuerca y los accesorios en ambos extremos de la silla que sujetan el elastómero en el lugar en el sistema de bloqueo
- d. Retire y reemplace el elastómero antiguo.
- e. Vuelva a enroscar el tornillo con cabeza cilíndrica desde la parte superior, a través del soporte y el elastómero, y sostenga la tuerca con el dedo mientras gira la llave hexagonal para comenzar con la tuerca.
- f. Finalice el reemplazo con la ayuda del receptáculo, la llave de copa y la llave hexagonal para ajustar los accesorios de elastómero a 60 pulg.-libra.

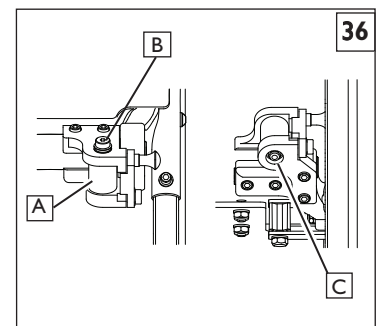

W. SOPORTE COLGANTE PARA VENTILADOR

1. Coloque el ventilador en el soporte para ventilador 37

- a. Ubique el ventilador sobre el soporte colgante y deslícelo por el soporte(D).
- b. Con la ayuda de 2 correas de nailon (E) (F) sujete el ventilador al soporte colgante y cerciórese de que las cuerdas y los tubos estén asegurados y que no exista peligro de comprimir alguno de los componentes de la silla.

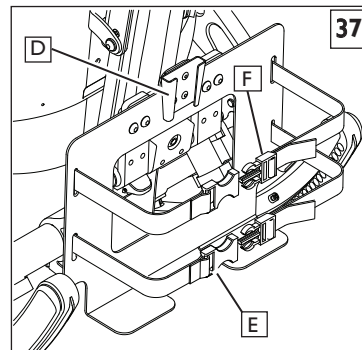

X. MANIJA FIJA DE LA SILLA DE PASEO

1. Ajuste del ángulo de la manija de la silla de paseo 38

Oprima ambos botones negros (H) al mismo tiempo. Esto libera la manija de la silla de paseo y permite que rote libremente. Liberar los botones asegura la palanca ajustable de la silla de paseo en la posición deseada.

2. Ajuste de la altura

- a. Retire ambos pernos (G) del tubo del respaldo (uno a cada lado).
- b. Reposicione la altura del respaldo.
- c. Vuelva a ajustar ambos pernos (I) en el lugar deseado.

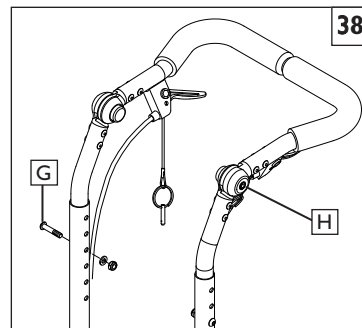

Y. MANIJA AJUSTABLE DE LA SILLA DE PASEO (RESPALDO DE UNA SOLA PIEZA)

1. Ajuste de la altura 39

- a. Con la ayuda de una llave hexagonal de 5/32 pulg, Afloje ambos tornillos (I) de la abrazadera del anexo del tubo de la silla de paseo (H) (uno a cada lado).
- b. Reposicione la altura de la manija de la silla de paseo al deslizar el conjunto hacia arriba o hacia abajo por el canal.
- c. Vuelva a ajustar ambos tornillos (I) en el lugar deseado.

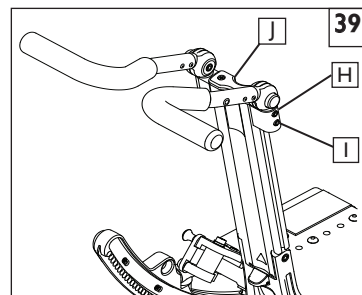

2. Manija de la silla de paseo para conversión del asidero de empuje 40 41

- a. Afloje ambos tornillos (no los retire) (I) de la abrazadera del anexo del tubo de la silla de paseo (H).
- b. Retire la tapa (J) y deslice los soportes hacia arriba y hacia afuera del riel del respaldo de una sola pieza.
- c. Vuelva a colocar las manijas de la silla de paseo en la configuración del asidero de empuje (K)(L).
- d. Vuelva a ajustar los tornillos en las abrazaderas una vez que estén en la ubicación deseada.

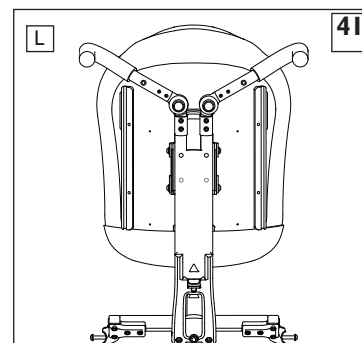
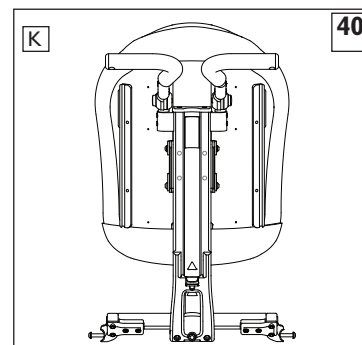

Z. CONJUNTO DE RUEDAS PIVOTANTES/HORQUILLA 42

1. Instalación

- a. Quite el guardapolvo (A) del alojamiento de la rueda pivotante con un movimiento hacia delante y hacia atrás.
- b. El conjunto de la rueda pivotante tiene una tuerca (B) y una arandela (inmediatamente por debajo de la tuerca). Quite la tuerca y la arandela.
- c. Inserte la espiga de la rueda pivotante (D) en el alojamiento (C) y coloque la arandela en la espiga.
- d. Reponga la tuerca (B) en la espiga de la rueda pivotante y apriétela hasta que no haya juego; luego, aflójela aproximadamente 1/8 de vuelta, permitiendo que gire con libertad.
- e. Reponga el guardapolvo del alojamiento de la rueda pivotante.

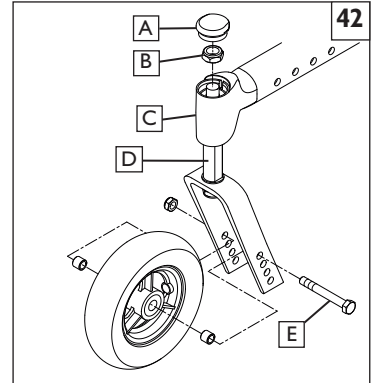

2. Ajuste de la altura

- a. Afloje y quite el perno (E).
- b. Coloque el eje a la altura deseada usando los orificios perforados en la horquilla.
- c. Reemplace y ajuste el perno.
- d. Repita en el otro lado.

NOTA - Cuando se ajuste la altura, se debe mantener el armazón en forma horizontal. Consulte la matriz que figura en la guía de pedidos para ver la configuración apropiada. Consulte el ajuste de la altura del eje trasero en la Sección S-7.

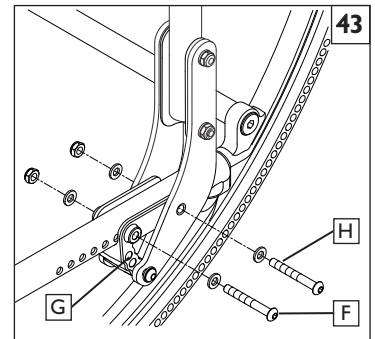

AA. PROFUNDIDAD DEL ARMazón

1. Ajuste del respaldo 43

- a. Retire los tornillos (F y H) de la placa de montaje trasera (G) a ambos lados de la silla de ruedas.
- b. Deslice el respaldo a lo largo del riel del asiento hasta la posición deseada en los dos costados.
- c. Reemplace y apriete los tornillos (F y H) para asegurar la posición a ambos lados de la silla de ruedas.

NOTA IMPORTANTE— El ajuste del ángulo a cada lado de la silla debe ser exactamente igual.

NOTA— Use una configuración de tensión de 120 pulg.-libra cuando configure el ajuste de la profundidad del respaldo.

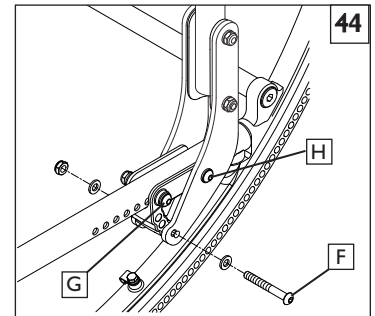

2. Ajuste del ángulo del respaldo 44

- a. Retire el tornillo (F) y afloje (H); suéltelo de la placa de montaje trasera (G) a ambos lados de la silla de ruedas.
- b. Ajuste el respaldo en la misma posición a ambos lados, usando uno de los tres orificios de ajuste que se muestran.
- c. Apriete los tornillos (F y H) para asegurar la posición a ambos lados de la silla de ruedas.

3. Ajuste del receptáculo del soporte 45

- a. Afloje y quite ambos tornillos de cabeza hueca (I) del riel del asiento.
- b. Deslice el receptáculo del soporte (J) en el riel del asiento hasta la posición deseada.
- c. Reemplace y apriete los tornillos de cabeza hueca.
- d. Repita este proceso en el otro lado.

NOTA IMPORTANTE— Estos ajustes podrían requerir también reposicionar el chasis sobre el armazón de la base; consulte la matriz de la guía de pedido para conocer la ubicación recomendada.

NOTA IMPORTANTE— El ajuste a cada lado de la silla debe ser exactamente igual.

NOTA— Use una configuración de tensión de 120 pulg.-libra cuando configure el receptáculo del soporte.

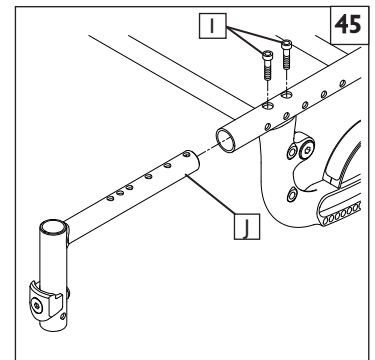

BB. AJUSTE DEL ANCHO DE XLOCK™ 46

1. Ajuste el ancho de la estructura 2,5 cm (1") (solo ajusta un lado) o 5 cm (2") (ajusta ambos lados).
 - a. Quite los tornillos de cabeza hexagonal y las arandelas (A) de ambas lengüetas de la estructura delantera, dependiendo si quiere un ajuste de 2,5 cm (1") o de 5 cm (2").
 - b. Retire los tornillos de cabeza hexagonal y las arandelas (B) de los tubos de bloqueo de los puntales frontales y traseros.
 - c. Vuelva a alinear el conjunto XLOCK con los orificios de ajuste correctos.
 - d. Enrosque los tornillos de cabeza hexagonal (A) y las arandelas a través de los orificios de las lengüetas y en el soporte X-Lock.
 - e. Enrosque los tornillos de cabeza hexagonal (B) en los puntales de bloqueo en los orificios de ajuste con un nuevo ancho.
 - f. Apriete todos los tornillos de cabeza hexagonal a (13,6 Nm [120 pulg.-libras]).

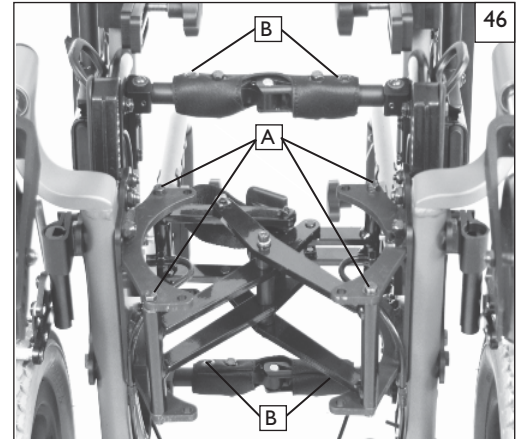

CC. ANCHO DEL ARMazón 47

El armazón de la silla IRIS está construido para ajustarse a un mayor ancho usando los componentes del juego de ampliación.

1. Ajuste del ancho del tubo del puntal fijo (conjunto del balancín)

- a. Quite los pernos (A) de ambos extremos de los tubos del puntal (B) en todos los tubos.
- b. Reemplace con tubos del puntal de la longitud adecuada.
- c. Apriete los pernos (A) en cada extremo.
- d. Repita con cada tubo del puntal (B).

NOTA - Use una configuración de tensión de 200 pulg.-libra para ajustar los accesorios (A).

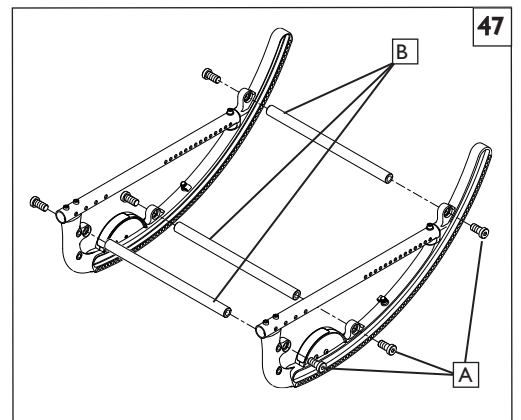

2. Ajuste del ancho del tubo del puntal fijo (conjunto de rodamientos) 48

- a. Quite los pernos (C) de ambos extremos de los tubos del puntal (D) en todos los tubos.
- b. Reemplace con tubos del puntal de la longitud adecuada.
- c. Apriete los pernos (C) en cada extremo.
- d. Repita con cada tubo del puntal (D).

NOTA - Use una configuración de tensión de 200 pulg.-libra para ajustar los accesorios (C).

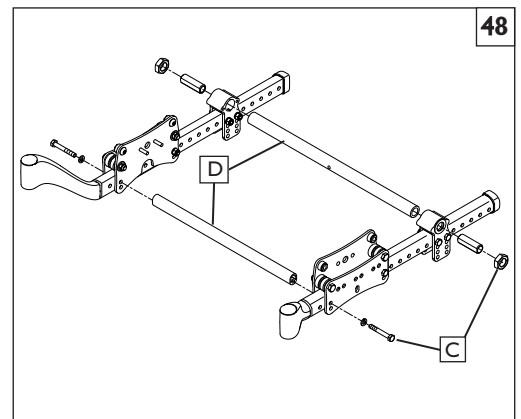

3. Ajuste del ancho del tubo del puntal ampliable (conjunto del balancín) 49

- a. Retire los accesorios (E) de los tres tubos del puntal (F) y ajústelos de manera equidistante.
- b. Cuando esté seguro de que el ancho es igual en los tres tubos ajustables, apriete los accesorios con una configuración de tensión de 150 pulgadas-libra después de ajustar los tubos del puntal.

NOTA - Use una configuración de tensión de 200 pulg.-libra para ajustar los accesorios (A).

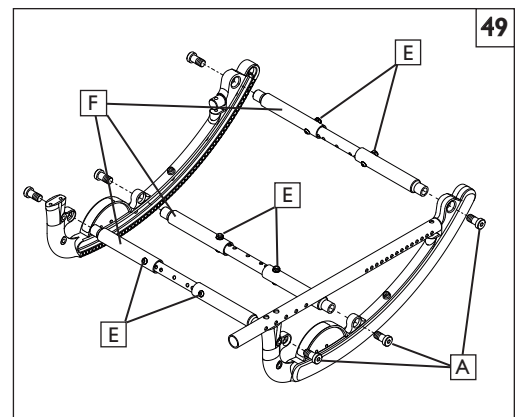

4. Ajuste del ancho del tubo del puntal ampliable (conjunto de rodamientos) 50

- a. Retire los accesorios (G), (H) e (I) de los tres tubos del puntal.
- b. Ajuste los tres tubos de manera equidistante y vuelva a apretar los accesorios con un configuración de tensión de 150 pulgadas-libra después de ajustar los tubos del puntal.

NOTA- Use una configuración de tensión de 200 pulg.-libra para ajustar los accesorios (J).

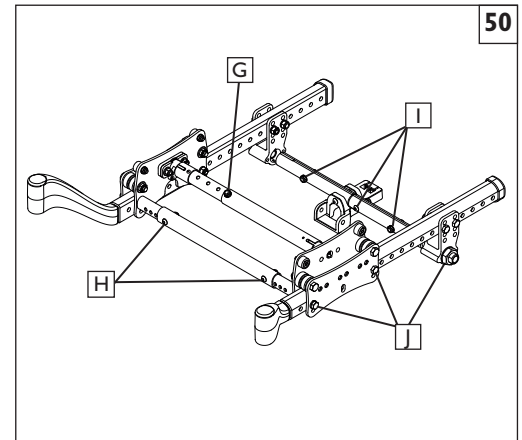

DD. RECIPIENTE DEL ASIENTO 51 52

El recipiente del asiento de la silla IRIS está diseñado para poder ajustar su profundidad.

Ajuste de la profundidad

- a. Afloje y quite todos los pernos (A).
- b. Ajuste el recipiente del asiento a la profundidad deseada.
- c. Reemplace y ajuste todos los pernos.

NOTA- Use los orificios que coloquen a los pernos lo más lejos posible uno del otro.

Ajuste del ancho

- a. Afloje y quite todos los pernos (B).
- b. Ajuste la silla de ruedas al ancho deseado.
- c. Reemplace y ajuste todos los pernos.

EE. RECIPIENTE DEL ASIENTO DESMONTABLE 53 54

I. Retirar y Fijar el Recipiente del Asiento

- a) Para retirarlo, jale los pasadores de liberación (C), afloje las dos perillas (D) que están debajo del recipiente del asiento, tome el recipiente del asiento por la parte frontal y posterior y jálelo firmemente hacia arriba hasta que los clips de montaje se separen del bastidor.
- b) Para volverlo a fijar, coloque el recipiente del asiento en el carril del bastidor de manera que las ranuras de montaje de la abrazadera frontal se deslicen en las perillas, en ambos lados del bastidor. Coloque los clips de montaje posteriores en el bastidor y presione el recipiente del asiento firmemente hacia abajo. Asegúrese de que se activen los cuatro puntos de montaje en los carriles del bastidor. Apriete las perillas y vuelva a insertar los pasadores de liberación.

⚠ ADVERTENCIA

Jale ligeramente hacia arriba el recipiente del asiento para asegurarse de que esté bien fijo. No debe moverse hacia arriba. Si no revisa el ajuste, podrían ocurrir lesiones si los clips de montaje del asiento no están bien colocados.

2. Ajuste del Ancho del Recipiente del Asiento

- a) Retire los tornillos (F) que aseguran los clips de montaje del asiento (G) al recipiente del asiento.
- b) Coloque los clips de montaje del asiento en la posición deseada y vuelva a fijar los tornillos. Cada orificio está separado por 1.25 cm (1/2 pulg.)

NOTA: Ajuste los tornillos con un parámetro de tensión de 100 pulg.-libras

- c) Repita los pasos "a" y "b" para cada clip de montaje. **NOTA:** Los orificios deben estar montados con la misma posición en ambos lados.

3. Ajuste de la Profundidad del Recipiente del Asiento

- a) Afloje las dos tuercas de bloqueo (H) que están debajo del recipiente del asiento, las cuales fijan el panel del recipiente del asiento frontal con el posterior.
- b) Reposicione el recipiente del asiento con la longitud deseada y vuelva a fijar las tuercas de bloqueo.

NOTA: Ajuste las tuercas con un parámetro de tensión de 100 pulg.-libras

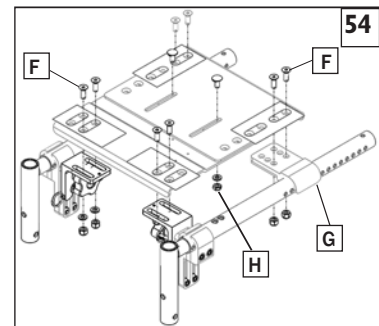
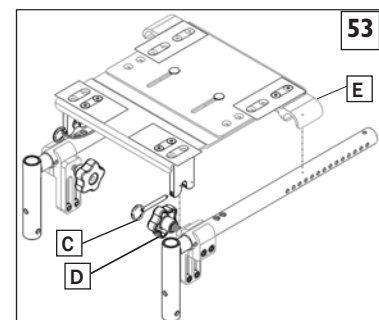
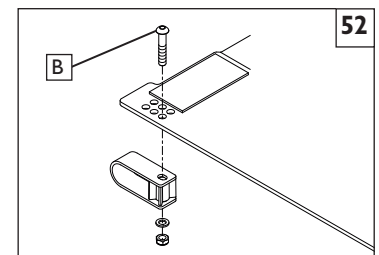
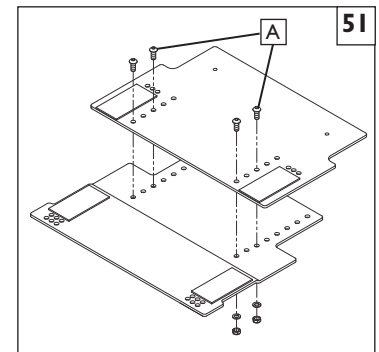

FF. CHASIS 55 56 **No use lubricantes en ningún lugar del conjunto.**

El chasis de la silla IRIS se puede ajustar a un rango predeterminado de inclinación.

1. Ajuste

- a. Afloje y quite los pernos C y D.
- b. Coloque el chasis en el rango deseado usando los orificios correctos.
- c. Reemplace y ajuste todos los pernos.

NOTA IMPORTANTE– El ajuste del ángulo a cada lado de la silla debe ser exactamente igual.

NOTA– Use una configuración de tensión de 120 pulg.-libra cuando configure el chasis.

2. Rango y configuración: 55°

- a. a. -5° a 50°: use los orificios E y H
- b. 0° a 55°: use los orificios E y G
- c. 5° a 60°: use los orificios F y G

3. Rango y configuración: 40°

- a. a. -5° a 35°: use los orificios E y H
- b. 0° a 40°: use los orificios E y G
- c. 5° a 45°: use los orificios F y G

NOTA– Se recomienda reemplazar al mismo tiempo ambos rodamientos dentro de cada conjunto del chasis.

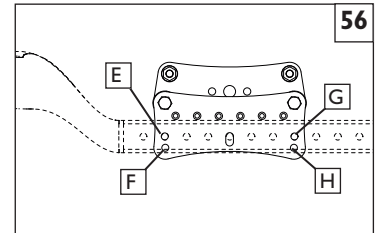
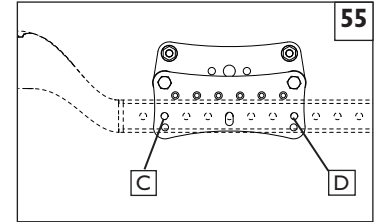

4. Reemplazo del rodamiento superior 57

NOTA - Para obtener más información acerca del ensamble de la placa del rodillo para la silla Zippie IRIS plegable consulte Sunparts en línea que se encuentra en el sitio web de Sunrise Medical.

- a. Afloje ambas tuercas de la abrazadera del pasador del émbolo.
- b. Afloje y quite ambas tuercas del rodamiento inferior (I), la tuerca sujetadora del chasis (J) y los pernos del puntal de la base (K) a ambos lados. Retire el puntal de la base.
- c. Saque la placa interna del chasis (L) de los sujetadores, hacia el centro de la silla.
- d. Afloje y quite ambos tornillos de cabeza cilíndrica del rodamiento (M).
- e. Quite los rodamientos superiores usados (N) de los ejes del rodamiento superior (O) y reemplácelos con rodamientos superiores nuevos (P).
- f. Vuelva a colocar los ejes del rodamiento superior (O) en la placa interna del chasis (L), instalando los tornillos de cabeza cilíndrica (M).
- g. Vuelva a colocar la placa del chasis (L) sobre el conjunto del armazón. Reponga y apriete las tuercas (I, J) y los pernos del puntal (K).
- h. Asegúrese de que el pasador del émbolo esté centrado y medido en el orificio del balancín y de que las tuercas de la abrazadera del pasador estén ajustadas.
- i. Repita en el otro lado de la silla según sea necesario.

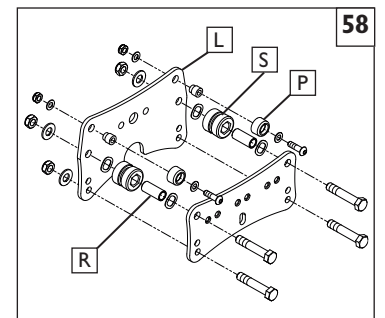
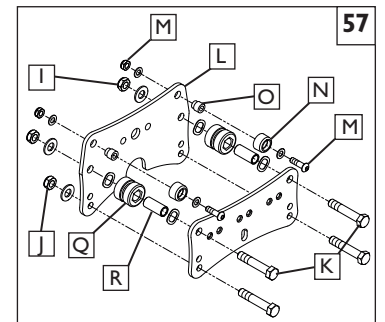

5. Reemplazo del rodamiento inferior 58

NOTA - Para obtener más información acerca del ensamble de la placa del rodillo para la silla Zippie IRIS plegable consulte Sunparts en línea que se encuentra en el sitio web de Sunrise Medical.

- a. Afloje ambas tuercas de la abrazadera del pasador del émbolo.
- b. Afloje y quite ambas tuercas del rodamiento inferior (I), la tuerca sujetadora del chasis (J) y los pernos del puntal de la base (K).
- c. Saque la placa interna del chasis (L) de los sujetadores, hacia el centro de la silla.
- d. Quite los rodamientos inferiores usados (Q) de los bujes (R) y reemplácelos con rodamientos inferiores nuevos (S).
- e. Vuelva a colocar la placa del chasis (L) en el conjunto del armazón. Reponga y apriete las tuercas (I, J) y los pernos (K).
- f. Asegúrese de que el pasador del émbolo esté centrado en el orificio del balancín y ajuste las tuercas de la abrazadera del pasador.
- g. Repita en el otro lado de la silla según sea necesario.

NOTA - Use una configuración de tensión de 120 pulg.-libra para ajustar los accesorios del rodamiento inferior (J) (K).

GG. INSTALACIÓN DE SEGUROS DE RUEDAS PARA EL AYUDANTE 59

1. Saque las ruedas de la silla.
2. Una el conjunto de la abrazadera de montaje/cable al tubo de puntal del eje con un perno de 1/4" x 1-3/4" (pieza 1) con tuerca y arandelas.
3. Si ya se encuentran instalados los seguros de las ruedas tipo "empuje para asegurar", retírelos quitando los pernos de bloqueo M6 (pieza 2) y las tuercas de ajuste (pieza 3), dejando las placas laterales montadas en la silla, y continúe con el paso 5. Si aún no se han instalado los seguros de las ruedas, siga con el paso 4.
4. Una las placas corredizas de los seguros de las ruedas al conjunto de rodamientos a cada lado de la silla usando pernos hexagonales de 1/4" (pieza 4) y el bloque de montaje (pieza 5). Si el eje de la rueda trasera se encuentra por encima del tubo del armazón de la base, oriente las placas corredizas hacia arriba. Si el eje de la rueda trasera se encuentra por debajo del tubo del armazón de la base, oriente las placas hacia abajo. La placa puede girarse hacia delante o puede invertirse según sea necesario de acuerdo con los diferentes tamaños de las ruedas.
5. Instale los conjuntos de seguro de mando remoto izquierdo y derecho (pieza 6) en las placas corredizas con los bloques separadores de seguros de ruedas para el ayudante (pieza 7), los tornillos M6 x 60 (pieza 2), las arandelas de sujeción (pieza 8) y las arandelas de ajuste del seguro de las ruedas (pieza 3). Las tuercas de ajuste que tienen las marcas "R" y "L" deben instalarse en el lado derecho e izquierdo de la silla de ruedas respectivamente. La porción más pequeña de forma ovalada que sobresale de la tuerca debe deslizarse en el interior de la ranura de la placa corrediza. No apriete los pernos. Deslice los conjuntos de seguro de mando remoto tan adelante como sea posible.
6. Vuelva a instalar las ruedas y deslice los conjuntos de seguro de mando remoto hacia atrás, hasta que la zapata de fricción del seguro de mando remoto se encuentre a una distancia aproximada de 6 mm (1/4 pulg.) de la llanta cuando está sin asegurar. Si el seguro no se puede ajustar en esta posición, deberá ajustar la posición de la placa corrediza hasta que pueda ajustarse según lo explicado. Una vez que los seguros de mando remoto estén correctamente ubicados, ajuste los pernos.
7. Una los cables a los conjuntos de seguro de mando remoto deslizando el montante que se encuentra en el extremo del cable dentro de la ranura del conjunto de seguro de mando remoto. Tire la vaina del cable hacia atrás y deslice el extremo de la vaina en la cavidad del bloque separador del seguro de ruedas para el ayudante (pieza 3) como se muestra. Asegúrese de que los cables queden colocados lejos de todas las piezas móviles. Sujete los cables en la silla de ruedas con las tiras de amarre incluidas.
8. Apriete los tornillos de ajuste de cables (pieza 9) según sea necesario para garantizar que los seguros de las ruedas puedan extenderse totalmente cada vez que se active el pedal. Es posible que se deba ajustar la posición del conjunto de seguro de mando remoto a fin de optimizar la fuerza necesaria para activar el pedal, lo que depende del tipo de llanta. Si se necesita una fuerza excesiva para activar el pedal, es probable que se reduzca la vida útil del cable. Una vez que logre el ajuste correcto, asegure el tornillo de ajuste del cable en su sitio apretando las contratuercas contra el bloque de montaje.

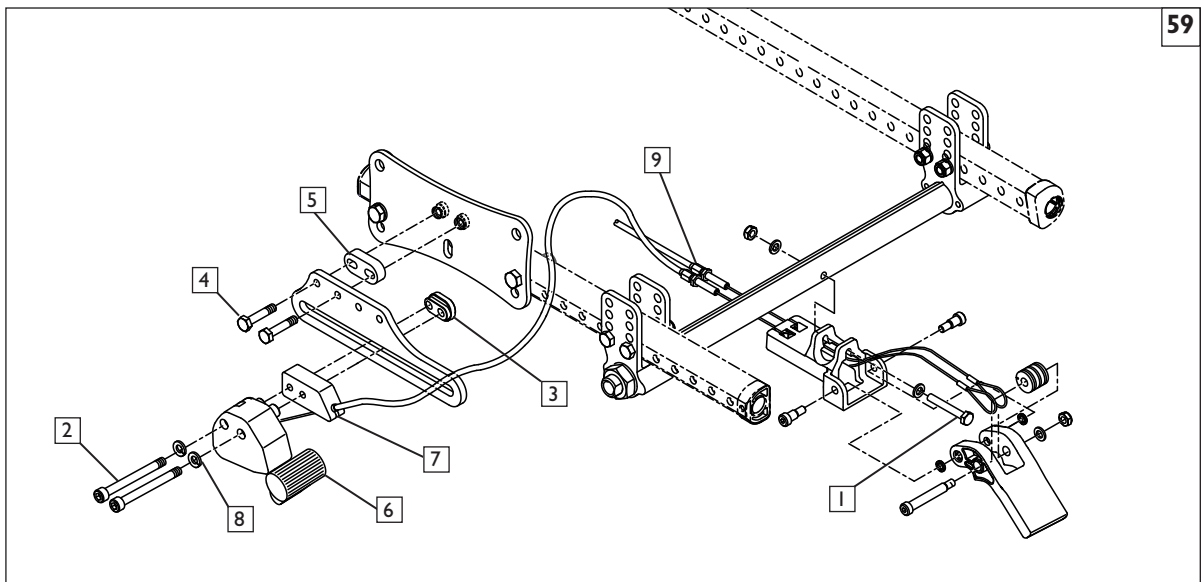

HH. ABRAZADERA ADAPTADORA DEL REPOSAPIÉS 60 61 62

La abrazadera adaptadora del estribo (A) puede ser instalada por el distribuidor. El objetivo principal de esta pieza es permitir el ajuste de la altura a la vez que usa los estribos de montaje delantero en un soporte de liberación rápida. La placa puede invertirse, lo que se complementa a su rango de ajuste.

I. Ajuste de la altura del estribo

- a. Retire el equipo (B, C), y retire el estribo (D) y el conjunto de la placa del adaptador.
- b. Mueva el estribo (D) y el conjunto hacia arriba o hacia abajo hasta alcanzar la posición deseada. Use la tabla "Configuración del Soporte de montaje delantero" y (figura 32) a modo de referencia.
- c. Vuelva a insertar y ajuste el equipo (B, C) a una tensión de (96in-lbs)
- d. Repita el procedimiento para el otro soporte y estribo.

NOTA— En la mayoría de los casos deberá verificar que los estribos están ajustados de manera que la altura sea la misma en ambos lados

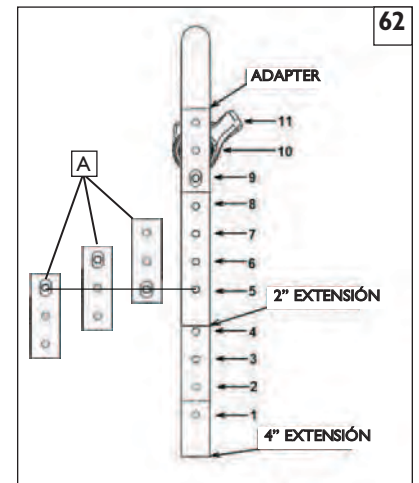
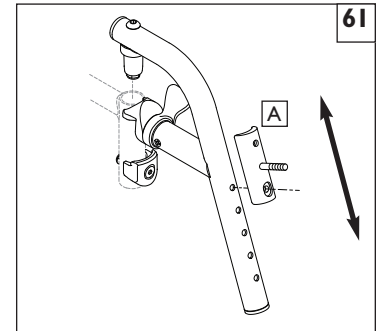
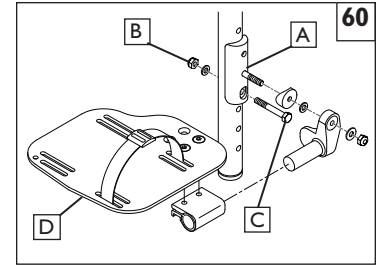

OPCIÓN DE MONTAJE FRONTAL HANGER											
OPCIÓN HANGER	4 PULG EXTENSIÓN				AGUJERO PARA COLGAR ESTÁNDAR					ADAPTADOR FOOTPLATE	
			2 PLUG EXTENSIÓN		5	6	7	8	9	10	11
AGUJERO	1	2	3	4	5	6	7	8	9	10	11
70D	16	15	14	13	11 1/2	10 1/2	9 1/2	9	8	7	6
80D	16 1/2	15 1/2	14 1/2	13 1/2	12	11	10	9	8	7	6
90D	-	-	-	-	11 1/2	10 1/2	9 1/2	8 1/2	7 1/2	6 1/2	5 1/2

II. INSTRUCCIONES DEL CINTURÓN SUBABDOMINAL

63 64 65 66

NOTA– Los cinturones subabdominales se proveen como auxiliares de posicionamiento y no son adecuados como restrictores de movimiento durante el transporte.

Juego de cinturón de posicionamiento

El juego de cinturón de posicionamiento incluye: un cinturón de posicionamiento (A), tres hebillas plásticas trideslizables (B), dos retenciones de cable (C)

1. Para ensamblar el cinturón de posicionamiento, tome la correa de posicionamiento y pásela a través de la hebilla plástica trideslizable. Repita en ambos lados del cinturón de posicionamiento.
2. Para ajustar el cinturón de posicionamiento en la silla de ruedas, tome la correa de posicionamiento y pásela alrededor del poste trasero.
3. Pase nuevamente el cinturón de posicionamiento a través de la hebilla plástica trideslizable para formar un lazo alrededor del poste trasero. Pase la correa de posicionamiento a través de la hebilla plástica trideslizable como se muestra.
4. Para fijar el cinturón de posicionamiento en la silla de ruedas, tome una de las retenciones de cable incluidas y páselo a través de la correa de posicionamiento. Luego, pásela alrededor del bastidor y fijela. NO apriete demasiado el cinturón de posicionamiento. Repita los pasos 2 a 4 en ambos extremos del cinturón de posicionamiento.
5. Para ajustar el cinturón de posicionamiento utilice las hebillas plásticas trideslizables y la hebilla sujetadora.
6. El cinturón de posicionamiento debe ajustarse de tal manera que la hebilla sujetadora quede colocada en la parte media del estómago.
7. El cinturón de posicionamiento debe ajustarse de tal manera que pueda pasar una mano entre el usuario de la silla y el cinturón.

ADVERTENCIA

El cinturón de posicionamiento debe ser colocado únicamente por un distribuidor/agente de Sunrise Medical autorizado. El cinturón de posicionamiento sólo debe ser ajustado por un experto o un distribuidor/agente de Sunrise Medical autorizado. El cinturón de posicionamiento debe verificarse diariamente para garantizar que se encuentra ajustado de manera correcta (vea el paso 6) y que no existe ninguna obstrucción o desgaste excesivo. Sunrise Medical no aconseja transportar a una persona en un vehículo utilizando el cinturón de posicionamiento como método restrictor del movimiento. Consulte el folleto de tránsito de Sunrise Medical que incluye más consejos para el transporte.

Mantenimiento del cinturón subabdominal

Verifique frecuentemente el cinturón subabdominal y los componentes de fijación en busca de señales de desgaste o daño. Reemplácelos si es necesario.

NOTA– El cinturón subabdominal debe ajustarse al usuario de la silla de la manera detallada anteriormente. Sunrise Medical recomienda que se verifique la longitud y el ajuste del cinturón periódicamente para disminuir el riesgo de que el usuario de la silla vuelva a ajustar el cinturón a una longitud excesiva inadvertidamente.

JJ. REVISIÓN

Una vez que la silla está ensamblada y ajustada, debe funcionar uniforme y fácilmente. Todos los accesorios también deben funcionar uniformemente. Si tiene algún problema, siga estos procedimientos:

1. Repase las secciones de ensamblado y ajuste para asegurarse de que la silla esté bien preparada.
2. Repase la guía de detección y solución de problemas.
3. Si el problema persiste, póngase en contacto con su distribuidor autorizado. Si aún tiene el problema después de haberse puesto en contacto con su distribuidor autorizado, póngase en contacto con los servicios al cliente de Sunrise. Consulte la página de introducción para ponerse en contacto con su distribuidor autorizado o con servicios al cliente de Sunrise.

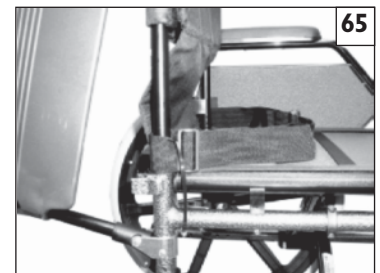
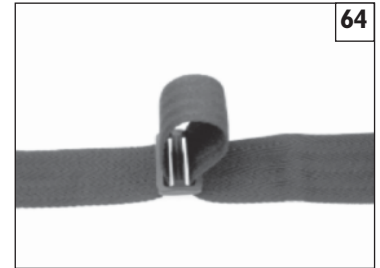
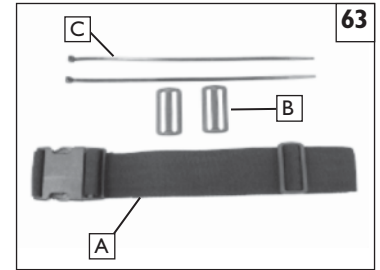

A. DE POR VIDA**Garantía del armazón y del soporte transversal (si corresponde):**

1. Aunque el tiempo de vida útil previsto de esta silla es de cinco años, Sunrise garantiza al comprador original del armazón y del soporte transversal, si corresponde, que esta silla de ruedas se encuentra libre de defectos de materiales y mano de obra durante cinco años después de la fecha de venta.
2. Esta garantía no se aplica si:
 - a. Se somete la silla a un uso inadecuado.
 - b. No se realiza el mantenimiento de la manera recomendada en el manual del propietario.
 - c. La silla se transfiere a una persona que no sea el propietario original.

B. POR UN (1) AÑO

Garantizamos contra defectos de los materiales y mano de obra todas las partes y componentes de esta silla de ruedas fabricados por Sunrise por un año a partir de la fecha de compra del primer consumidor.

C. LIMITACIONES

1. Nuestra garantía no cubre:
 - a. Ruedas neumáticas y cámaras, tapicería, almohadillas y asideros de empuje.
 - b. Daños por negligencia, accidente, mal uso o instalación o reparación inapropiadas.
 - c. Productos modificados sin el consentimiento expreso por escrito de Sunrise Medical.
 - d. Daños causados al sobrepasar el límite de peso.
2. Esta garantía quedará ANULADA en caso de alteración o desaparición de la etiqueta original del número de serie de la silla.
3. Esta garantía solamente es válida en los Estados Unidos. Compruebe con su distribuidor si se aplica alguna garantía internacional.
4. Esta garantía no es transferible y se aplica solamente a la primera compra del consumidor de este producto a través de un distribuidor autorizado de Sunrise Medical.

D. LO QUE HAREMOS

Nuestra única responsabilidad es reparar o reemplazar las piezas cubiertas por la garantía. Este es el único resarcimiento por daños emergentes.

E. LO QUE USTED DEBE HACER

1. Obtener de nosotros, mientras esta garantía esté en vigor, la autorización previa para la devolución o reparación de las piezas cubiertas por la garantía.
2. Devolver la silla de ruedas o la(s) parte(s), con porte pagado a Sunrise Mobility Products Division a: 2842 Business Park Avenue, Fresno, CA 93727-1328.
3. Pagar el costo de la mano de obra para instalar, extraer o reparar las piezas.

F. AVISO AL CONSUMIDOR

1. Si la ley lo permite, esta garantía reemplaza cualquier otra garantía (escrita o verbal, expresa o implícita, incluyendo la garantía de comerciabilidad o idoneidad para un propósito en particular).
2. Esta garantía le otorga ciertos derechos legales. Es posible que usted ostente también otros derechos, que pueden variar de un estado a otro.

Anote su número de serie aquí como referencia a futuro:

The logo for QUICKIE, featuring a stylized white swoosh above the word "QUICKIE" in a bold, white, sans-serif font.The logo for zippie, featuring a stylized white swoosh above the word "zippie" in a lowercase, white, sans-serif font.The word "IRIS" in a large, white, sans-serif font, positioned on the right side of the header bar.

- Quickie® IRIS Zippie® IRIS
 SE Folding With transit Without transit

Supplier: This manual must be given to the user of this wheelchair.

User: Before using this wheelchair read this entire manual and save for future reference.

Owner's Manual

Fournisseur: Ce manuel doit être remis à l'utilisateur / utilisatrice de ce fauteuil roulant.

Utilisateur / Utilisatrice: Avant d'utiliser ce fauteuil roulant, lisez entièrement ce manuel et conservez-le pour le consulter ultérieurement.

Chaque fauteuil est livré avec un manuel d'instructions en anglais. Les versions en espagnol et en français sont à votre disposition en format PDF sur le site:

www.SunriseMedical.com. Veuillez vous rendre à la page de votre produit pour télécharger le manuel dans la langue souhaitée, ou contactez un fournisseur agréé Sunrise Medical.

Mode d'emploi



SUNRISE MEDICAL EST À L'ÉCOUTE DE VOS BESOINS

Merci d'avoir choisi un fauteuil roulant Quickie/Zippie IRIS avec base roulante. Nous sommes à l'écoute de vos questions et commentaires sur ce manuel, sur la sécurité et la fiabilité de votre fauteuil, et sur le service offert par votre revendeur Sunrise. N'hésitez pas à nous écrire ou à nous appeler à l'adresse et au numéro de téléphone ci-dessous:

SUNRISE MEDICAL (US) LLC

Service à La Clientèle (Customer Service Department)
2842 Business Park Avenue
Fresno, CA 93727 USA
(800) 333-4000

Veillez à renvoyer votre carte de garantie et à nous informer de votre changement d'adresse éventuel. Cela nous permettra de vous tenir au courant des informations concernant la sécurité, les nouveaux produits et les options proposées afin d'optimiser l'usage et le confort de ce fauteuil. Si vous égarez votre carte de garantie, appelez-nous ou écrivez-nous et nous serons heureux de vous en faire parvenir une nouvelle.

RÉPONSES À VOS QUESTIONS

Votre revendeur agréé est la personne qui connaît le mieux les caractéristiques de votre fauteuil roulant et peut répondre à la plupart de vos questions sur sa sécurité, son usage et son entretien. À titre de référence, veuillez remplir les renseignements suivants :

Revendeur: _____

Adresse: _____

Téléphone: _____

N° de série: _____ Date d'achat: _____

Informations supplémentaires à savoir :

Aucun composant de ce fauteuil n'est fabriqué à base de latex de caoutchouc naturel.

Renseignements sur la mise au rebut et le recyclage

Lorsque ce produit atteint la fin de sa vie utile, veuillez l'apporter à un centre approuvé de collecte ou de recyclage désigné par votre gouvernement local ou votre état/province. Ce produit est fabriqué avec plusieurs types de matériaux et il ne doit pas être mis au rebut avec les ordures ménagères habituelles. Veuillez mettre ce fauteuil roulant au rebut conformément aux lois et réglementations locales. La plupart des matériaux utilisés dans la fabrication de ce produit sont entièrement recyclables. La collecte et le recyclage distincts de ce produit au moment de sa mise au rebut permettent de conserver les ressources naturelles et d'assurer l'élimination du fauteuil dans le respect de l'environnement.

Assurez-vous d'être le propriétaire légal du produit avant de prendre des dispositions de mise au rebut conformément aux recommandations ci-dessus.

I. INTRODUCTION	77	J. Tubes anti-basculement arrière.....	90
II. TABLE DES MATIÈRES	78	K. Accoudoirs à double montant.....	91
III. VOTRE FAUTEUIL ET SES PIÈCES	78	L. Accoudoirs à hauteur réglable.....	91
IV. NOTICE – À LIRE AVANT TOUTE UTILISATION	79	M. Appuis-bras Réglables et Rabattables.....	92
V. AVERTISSEMENTS D'ORDRE GÉNÉRAL	80	N. Accoudoirs en Porte à faux.....	92
A. Limite de poids.....	79	O. Crochets/repose-pieds escamotables.....	92
B. Usage prévu.....	79	P. Repose-pieds se soulevant pour usage intensif.....	92
C. Accompagnateurs et personnes soignantes.....	79	Q. Repose-jambes articulé.....	92
D. Accessoires.....	80	R. Repose-jambes élévateur.....	93
E. Connaître votre fauteuil.....	80	S. Système de repose-pieds Z-Finity™.....	93
F. Réduire le risque d'accident.....	80	T. Repose-pieds rabattables Z-Finity™.....	93
G. Liste de contrôle de sécurité.....	80	U. Mécanisme d'espace à basculement.....	93
H. Modifications et réglages.....	80	V. Rallonge de poignée de poussette.....	94
I. Conditions ambiantes.....	81	W. Dossier Inclinable.....	94
J. Terrain.....	81	X. Poignée de Poussette du Dossier de Fauteuil.....	94
K. Utilisation du fauteuil dans la rue.....	81	Y. Replier le Fauteuil Pour son Transport.....	94
L. Sécurité en voiture.....	81	Z. Pliage/Dépliage du cadre.....	95
M. Pour toute assistance.....	82	AA. Vérification.....	95
VI. CONSIGNES DE SÉCURITÉ: CHUTES ET BASCULEMENT	82	IX. SERVICE DU REVendeur ET RÉGLAGE	96
A. Centre d'équilibre.....	82	A. Introduction du service.....	96
B. Habillage ou changement de vêtements.....	82	B. Conseils d'entretien essentiel.....	96
C. Obstacles.....	82	C. Nettoyage.....	96
D. Levage des roues avant.....	82	D. Essieu arrière.....	96
E. Pour saisir un objet ou vous pencher.....	83	E. Réglage du verrou de Moyeu.....	97
F. Déplacement vers l'arrière.....	83	F. Freins de roue.....	97
G. Escaliers roulants.....	83	G. Logement d'accoudoir à montant unique.....	97
H. Rampes, pentes et descentes.....	83	H. Appuis-bras rabattables et ajustables.....	98
I. Transfert.....	84	I. Accoudoirs retours en arrière verrouillables porte à faux.....	98
J. Trottoirs et marches.....	84	J. Réglage de la hauteur.....	99
K. Monter un trottoir ou une seule marche.....	85	K. Semelle à angle réglable.....	99
L. Descendre d'un trottoir ou d'une seule marche.....	85	L. Repose-pieds robustes et amovibles.....	99
M. Escaliers.....	85	M. Repose-jambes articulé.....	99
N. Monter un escalier.....	85	N. Repose-jambes élévateur.....	99
O. Descendre un escalier.....	86	O. Repose-pieds Contracture.....	100
P. Utilisation de la fonction d'inclinaison.....	86	P. Système de repose-pieds Z-Finity.....	100
VII. AVERTISSEMENTS : COMPOSANTS ET OPTIONS	86	Q. Support pour membre.....	101
A. Tubes anti-basculement.....	86	R. Mécanisme D'inclinaison.....	101
B. Appuis-bras.....	86	S. Dossier Standard.....	102
C. Poignées de manœuvre.....	86	T. Dossier de Fauteuil.....	103
D. Poignée de poussée.....	86	U. Dossier de Fauteuil Dynamique.....	103
E. Coussins.....	86	V. Dossier de Fauteuil Dynamique.....	103
F. Pièces de fixation.....	87	(Remplacem ent élastomère).....	104
G. Repose-pieds.....	87	W. Support de Suspension du Ventilateur.....	104
H. Pneumatiques.....	87	X. Poignée fixe de Poussette.....	104
I. Sangles de maintien.....	87	Y. Poignée de la poussette réglable (Dossier du Fauteuil).....	104
J. Essieu à déblocage rapide.....	87	Z. Ensemble Roulettes/fourches.....	105
K. Essieu arrière.....	87	AA. Profondeur du châssis.....	105
L. Freins d'immobilisation des roues arrière.....	88	BB. Réglage de la largeur XLOCK™.....	106
M. Sièges modifiés.....	88	CC. Largeur du châssis du fauteuil.....	106
N. Plateau de ventilation pour batterie.....	88	DD. Plate-forme du siège.....	107
O. Crochet Accessoire.....	88	EE. Baquet de Siège Retirable.....	107
VIII. UTILISATION ET D'ENTRETIEN	88	FF. Chariot.....	108
A. Introduction.....	88	GG. Installation du frein d'immobilisation de.....	109
B. Conseils critiques en matière d'entretien.....	88	l'accompagnateur.....	109
C. Diagramme d'entretien.....	89	HH. Support d'adaptateur de semelle.....	110
D. Nettoyage.....	89	II. Instructions Concernant les ceintures centrales.....	111
E. Tableau de dépannage.....	89	JJ. Vérifications.....	111
F. Montage et retrait des roues arrière.....	90	X. GARANTIE LIMITÉE SUNRISE	112
G. Installation des coussins.....	90		
H. Freins de roue.....	90		
I. Frein du moyeu.....	90		



1. Appui-tête
2. Poignée de poussée/canne de dossier
3. Accoudoir
4. Support du repose-pieds
5. Semelles
6. Chariot
7. Fourche de roulette
8. Pneu de roulette
9. Blocage de roue
10. Roues arrière de 12 po
11. Anti-basculement
12. Plate-forme de siège en aluminium
13. Mécanisme d'inclinaison du levier de dégagement.

REMARQUE-Les options ne sont pas toutes disponibles pour le modèle Quickie et Zippie IRIS. Veuillez vous reporter au formulaire de commande afin de voir la disponibilité des options.

IV. NOTICE – À LIRE AVANT TOUTE UTILISATION

A. CHOISISSEZ LE FAUTEUIL ET LES OPTIONS DE SÉCURITÉ QUI RÉPONDENT LE MIEUX À VOS BESOINS

Sunrise propose de nombreux modèles de fauteuils roulants pour répondre à vos besoins. Ce produit est conçu pour un usage individuel uniquement. Toutefois, le choix définitif du type de fauteuil roulant, des options et des réglages n'appartient qu'à vous et à votre conseiller en soins de santé. Le choix du fauteuil et de la configuration les mieux appropriés pour votre sécurité dépend notamment des aspects suivants:

1. votre invalidité, votre force physique, votre sens de l'équilibre et votre coordination;
2. le genre de risques que vous avez à surmonter quotidiennement (à la maison, au travail et dans d'autres endroits où vous êtes susceptible d'utiliser votre fauteuil);
3. des options dont vous aurez besoin pour votre sécurité et votre confort (ex. : tubes anti-basculement, sangles de maintien ou sièges spéciaux).

B. CONSULTEZ CE MANUEL RÉGULIÈREMENT

Avant d'utiliser ce fauteuil, nous vous conseillons, ainsi qu'à toute personne susceptible de vous aider, de lire ce manuel et de veiller à en suivre toutes les instructions. Consultez régulièrement les avertissements jusqu'à ce que vous les observiez automatiquement.

C. AVERTISSEMENTS

Le terme « AVERTISSEMENT » indique un risque ou une pratique dangereuse pouvant vous causer, ainsi qu'à d'autres personnes, des blessures graves, voire mortelles. Les « Avertissements » sont répartis sous les trois catégories suivantes :

1. V- AVERTISSEMENTS D'ORDRE GÉNÉRAL

Dans cette section, vous trouverez une liste de vérification de sécurité et un résumé des risques que vous devez connaître avant d'utiliser ce fauteuil.

2. VI- CONSIGNES DE SÉCURITÉ : CHUTES ET BASCULEMEN

Dans cette section, vous apprendrez à utiliser votre fauteuil en toute sécurité, et comment éviter de tomber ou de basculer pendant vos activités quotidiennes dans votre fauteuil.

3. VII- AVERTISSEMENTS – COMPOSANTS ET OPTIONS

Dans cette section, vous trouverez des détails sur les composants de votre fauteuil et les options que vous pouvez choisir pour votre sécurité. Demandez à votre revendeur agréé et à votre conseiller en soins de santé de vous aider à choisir la configuration et les options qui vous conviennent le mieux pour une utilisation sécuritaire.

REMARQUE- Vous trouverez également des « Avertissements » dans d'autres sections de ce manuel. Tenez compte de tous les avertissements de cette section. Si vous ne les observez pas, une chute, un basculement ou une perte de contrôle peut se produire et causer des blessures graves à l'utilisateur ainsi qu'à d'autres personnes.

A. LIMITES DE POIDS**⚠ AVERTISSEMENT**

NE JAMAIS dépasser la limite de poids permise par Sunrise Medical. La limite de poids permise par votre fabricant inclut le poids du passager ainsi que les objets personnels placés dans le dispositif de rangement. Si vous dépassez cette limite, votre fauteuil peut être endommagé; une chute, un basculement ou une perte de contrôle peut se produire et causer des blessures graves à l'utilisateur ainsi qu'à d'autres personnes.

Capacité de poids

Quickie IRIS	- 136Kg/(300lbs)
Quickie IRIS HD	- 181kg/(400lbs)
Quickie IRIS avec repose-pied Z-Finity™	- 75Kg/(165lbs)
Zippie IRIS	- 102kg/(225lbs)
Zippie IRIS avec repose-pied Z-Finity™	- 75Kg/(165lbs)

B. USAGE PRÉVU

Les séries Quickie et Zippie IRIS sont conçues pour offrir un moyen de mobilisation aux personnes restreintes à la position assise.

⚠ AVERTISSEMENT

NE PAS utiliser cet appareil à des fins autres que ce qui est prévu par le fabricant

1. Ce fauteuil roulant n'est pas conçu pour des entraînements aux poids et ne doit pas servir de siège lors d'un tel exercice. S'entraîner aux poids depuis le fauteuil roulant altère significativement la stabilité du fauteuil et peut causer un basculement.
2. NE PAS s'appuyer sur la structure du fauteuil roulant.
3. NE PERMETTEZ à personne de se tenir debout sur votre fauteuil ou de l'utiliser comme marchepied.
4. Ce fauteuil est conçu pour une personne seulement.
5. Toute modification ou tout usage non autorisé de pièces non fournies ou approuvées par Sunrise peut changer la structure du fauteuil. Procéder ainsi annulera la garantie et pourrait créer un risque d'accident. Le non-respect des avertissements peut endommager votre fauteuil roulant et causer de sérieuses blessures à l'utilisateur si le fauteuil est utilisé à des fins non autorisées.

C. ACCOMPAGNATEURS ET PERSONNES SOIGNANTES**⚠ AVERTISSEMENT**

Avant d'aider l'utilisateur du fauteuil roulant, veuillez lire tous les avertissements et observer toutes les instructions applicables. Après une consultation avec votre conseiller en santé, vous devrez apprendre et développer des mouvements corporels sécuritaires et éprouvés qui répondront à vos besoins d'assistance en fonction de vos capacités.

D. ACCESSOIRES**⚠ AVERTISSEMENT**

Toute modification ou tout usage non autorisé de pièces ou accessoires non fournis ou approuvés par Sunrise peut changer la structure du fauteuil. Procéder ainsi annulera la garantie et pourrait créer un risque d'accident.

Voici quelques-uns des problèmes qui, sans s'y limiter, pourraient survenir:

1. Des roues et des pneus non conformes peuvent mettre l'utilisateur à risque d'une chute ou d'un basculement.
2. Ajouter un composant au châssis et modifier l'intégrité structurelle du fauteuil.
3. Toute modification ou tout démontage peut créer une situation dangereuse et mettre l'utilisateur ou l'accompagnateur à risque.

E. CONNAÎTRE VOTRE FAUTEUIL**⚠ AVERTISSEMENT**

Chaque fauteuil roulant est différent. Prenez le temps de vous familiariser avec le fauteuil avant de l'utiliser. Commencez lentement, par mouvements doux et réguliers. Si vous êtes habitué à un fauteuil différent, vous risquez d'exercer trop de force et de basculer. Si vous exercez trop de force, votre fauteuil peut être endommagé; une chute, un basculement ou une perte de contrôle peut se produire et causer des blessures graves à l'utilisateur ainsi qu'à d'autres personnes.

F. RÉDUIRE LE RISQUE D'ACCIDENT**⚠ AVERTISSEMENT**

1. AVANT d'utiliser le fauteuil, veillez à suivre une formation dispensée par votre conseiller en soins de santé sur l'utilisation sécuritaire de ce fauteuil.
2. Exercez-vous à vous pencher, saisir, et effectuer des transferts jusqu'à ce que vous connaissiez vos limites. Faites-vous aider jusqu'à ce que vous sachiez ce qui peut causer une chute ou un basculement, et comment les éviter.
3. Vous devez savoir qu'il vous faut développer vos propres méthodes d'utilisation sécuritaire, les mieux adaptées à vos capacités.
4. NE tentez JAMAIS une nouvelle manœuvre par vous-même sans être sûr qu'il n'y a pas de danger.
5. Familiarisez-vous avec les lieux où vous prévoyez utiliser votre fauteuil. Repérez les dangers éventuels et apprenez à les éviter.
6. Utilisez les tubes anti-basculement à moins d'être expérimenté et certain que vous ne risquez pas de basculer.

Si vous ne pas tenir compte de ces avertissements, endommager votre fauteuil, une chute, le renversement ou la perte de contrôle peut se produire et causer à l'utilisateur/utilisatrice ou d'autres blessures graves.

G. LISTE DE CONTRÔLE DE SÉCURITÉ**⚠ AVERTISSEMENT**

Avant toute utilisation de votre fauteuil:

1. Assurez-vous que le fauteuil roule facilement et que toutes les pièces fonctionnent sans problème. Prêtez attention aux bruits, aux vibrations ou à tout changement dans la facilité d'emploi. (Ces signes peuvent indiquer que les pneus ne sont pas assez gonflés, que des pièces de fixation sont desserrées ou que votre fauteuil est endommagé.)
2. Remédier aux problèmes. Votre revendeur agréé peut vous aider à repérer le problème et à y remédier.
3. Vérifiez que les deux essieux arrière à déblocage rapide sont verrouillés. Lorsque l'essieu est verrouillé, le bouton de l'essieu ressort complètement. S'il n'est pas verrouillé, la roue peut se détacher et provoquer votre chute.
4. Si votre fauteuil est doté de tubes anti-basculement, bloquez-les.

Si vous ne pas tenir compte de ces avertissements, endommager votre fauteuil, une chute, le renversement ou la perte de contrôle peut se produire et causer à l'utilisateur/utilisatrice ou d'autres blessures graves.

H. CHANGEMENTS ET RÉGLAGES**⚠ AVERTISSEMENT**

1. Toute modification ou réglage de ce fauteuil peut accroître le risque de basculement À MOINS de procéder à d'autres réglages simultanément.
2. Consultez toujours votre fournisseur agréé AVANT de modifier ou de régler votre fauteuil.
3. Nous vous conseillons d'utiliser les tubes anti-basculement jusqu'à ce que vous soyez adapté au changement et que vous soyez certain de ne pas risquer de basculer.
4. Les modifications non autorisées par l'utilisateur final, le revendeur ou tout autre individu, incluant l'utilisation de pièces non fournies ou approuvées par Sunrise, peut changer la structure du fauteuil. Procéder ainsi annulera la garantie et pourrait créer un risque d'accident.

Si vous ne pas tenir compte de ces avertissements, endommager votre fauteuil, une chute, le renversement ou la perte de contrôle peut se produire et causer à l'utilisateur/utilisatrice ou d'autres blessures graves.

I. CONDITIONS AMBIANTES

⚠ AVERTISSEMENT

1. Redoublez de prudence si vous devez utiliser votre fauteuil sur une surface mouillée ou glissante. En cas de doute, demandez de l'aide.
2. Votre fauteuil peut rouiller ou se corroder au contact de l'eau ou de toute humidité excessive. Évitez les conditions climatiques extrêmes autant que possible.
 - a. N'utilisez pas votre fauteuil sous la douche, dans une piscine ou dans tout autre plan d'eau. Le tubage et les pièces du fauteuil ne sont pas étanches et peuvent rouiller et se corroder de l'intérieur.
 - b. Évitez l'excès d'humidité (par exemple, ne laissez pas votre fauteuil dans une salle de bain humide pendant que vous vous douchez).
 - c. Séchez votre fauteuil dès que possible s'il est mouillé, ou si vous le nettoyez à l'eau.

J. TERRAIN

⚠ AVERTISSEMENT

1. S'appuyant sur des tests des associations américaines ANSI et RESNA, Sunrise Medical recommande l'utilisation d'une roue pivotante d'un diamètre minimum de 13 cm (5 po) si le fauteuil doit franchir des obstacles jusqu'à 1,25 cm (1/2 po) sur une base régulière.
2. Votre fauteuil est conçu pour être utilisé sur des surfaces uniformes et fermes, comme le béton et l'asphalte, et sur les planchers et moquettes à l'intérieur.
3. N'utilisez pas votre fauteuil sur des terrains sablonneux, meubles ou accidentés.
4. Si vous utilisez votre fauteuil sur un terrain plus accidenté que ceux mentionnés ci-haut, les vis et boulons pourraient se dévisser prématurément, et les dommages occasionnés aux roues et aux essieux pourraient entraîner une chute, un basculement ou une perte de contrôle.

Si vous ne pas tenir compte de ces avertissements, endommager votre fauteuil, une chute, le renversement ou la perte de contrôle peut se produire et causer à l'utilisateur/utilisatrice ou d'autres blessures graves.

K. UTILISATION DU FAUTEUIL DANS LA RUE

⚠ AVERTISSEMENT

1. Ce produit n'est pas destiné à une utilisation dans les rues.
2. Dans la mesure du possible, évitez de rouler dans les rues.
3. Roulez seulement sur les allées piétonnières autorisées en respectant les lois qui s'appliquent aux piétons.
4. Soyez conscient du danger que représentent les véhicules motorisés dans les aires de stationnement et quand vous traversez une rue.

Si vous ne pas tenir compte de ces avertissements, endommager votre fauteuil, une chute, le renversement ou la perte de contrôle peut se produire et causer à l'utilisateur/utilisatrice ou d'autres blessures graves.

L. SÉCURITÉ AUTOMOBILE 1 2**⚠ AVERTISSEMENT**

Dans la mesure du possible, l'utilisateur doit être transféré sur le siège du véhicule et se servir des ceintures de sécurité d'origine du véhicule.

Sunrise Medical offre un fauteuil roulant WC-19 avec un système de dispositifs d'immobilisation de fauteuil roulant et système de retenue pour occupants connu sous le nom d'un système ancrage pour transit. Afin d'identifier si votre fauteuil roulant a été fabriqué avec un système d'ancrage pour transit, recherchez les quatre points d'arrimage. Deux points avant et deux à l'arrière. Vous pouvez reconnaître ces points d'arrimage par une décalcomanie située sur ces points ou près de ceux-ci. Si votre fauteuil roulant est doté du système d'ancrage pour transit, veuillez consulter le document sur ce sujet qui accompagne votre fauteuil afin d'obtenir plus d'information. Si vous n'avez pas le document, vous pouvez en demander une copie à votre revendeur ou à Sunrise Medical.

⚠ AVERTISSEMENT

Si votre fauteuil n'est pas doté du système d'ancrage pour transit :

1. NE laissez JAMAIS quiconque prendre place dans ce fauteuil à bord d'un véhicule en mouvement.
 - a. Placez TOUJOURS l'utilisateur sur un siège approuvé du véhicule.
 - b. Attachez TOUJOURS l'utilisateur à l'aide des dispositifs de retenue appropriés du véhicule.
2. En cas d'accident ou d'arrêt brusque, l'utilisateur risque d'être éjecté du fauteuil. Les ceintures du siège ne peuvent pas empêcher ce genre d'accident. De plus, les ceintures ou sangles risquent d'entraîner d'autres blessures.
3. NE transportez JAMAIS ce fauteuil sur le siège avant d'un véhicule. Il risquerait de bouger et de gêner le conducteur.
4. Fixez TOUJOURS ce fauteuil de manière à ce qu'il ne puisse ni rouler ni changer de place.
5. N'utilisez pas un fauteuil qui a été impliqué dans un accident avec une automobile. Le châssis et(ou) les composants peuvent avoir été altérés lors de l'accident. Il peut s'agir, entre autres, de composants qui ont été pliés, dévissés, et(ou) brisés lors de l'accident.

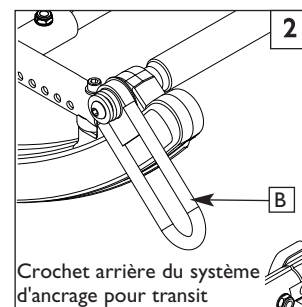
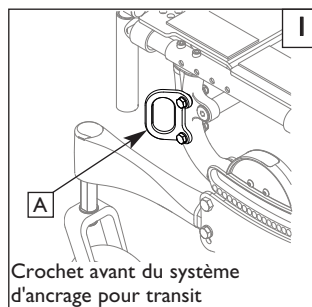

Recherchez ce symbole sur votre fauteuil roulant. Indique les points d'arrimage sécuritaire pour fauteuil roulant conformément à la norme ANSI/RESNA (1998) V.1 - Section 19 and/or ANSI/RESNA (2012) V.4 WC-19. Pour plus de renseignements concernant le système d'ancrage pour Transit, consultez le document relatif au système d'ancrage qui accompagne votre fauteuil.

M. POUR TOUTE ASSISTANCE

AVERTISSEMENT

À l'intention de l'utilisateur: Veillez à ce que chaque personne qui vous aide lise et respecte tous les avertissements et instructions applicables.

À l'intention des accompagnateurs:

1. Apprenez auprès du médecin, du personnel infirmier ou du thérapeute de l'utilisateur du fauteuil roulant les méthodes sécuritaires les mieux adaptées à vos capacités et à celles de l'utilisateur.
2. Informez l'utilisateur de ce que vous allez faire et expliquez-lui ce que vous attendez de lui. Cela le mettra à l'aise et réduira le risque d'accident.
3. Assurez-vous que le fauteuil est doté de poignées de manœuvre. Ces poignées permettent de maintenir l'arrière du fauteuil roulant afin de prévenir tout basculement ou chute. Assurez-vous que les embouts en caoutchouc des poignées de manœuvre ne pivotent pas et ne se détachent pas.

4. Pour éviter le mal de dos, maintenez une bonne posture et des mouvements du corps corrects. Lorsque vous soulevez ou soutenez l'utilisateur ou inclinez le fauteuil, fléchissez les genoux légèrement et maintenez votre dos vertical et aussi droit que possible.
5. Rappelez à l'utilisateur de se pencher vers l'arrière lorsque vous inclinez le fauteuil vers l'arrière.
6. Lorsque vous descendez un trottoir ou une marche, abaissez le fauteuil lentement et sans à-coups. Ne laissez pas tomber le fauteuil lorsque vous êtes à quelques centimètres du sol. Cela peut l'endommager ou blesser l'utilisateur.
7. Pour éviter de trébucher ou d'accrocher des objets, débloquez et tournez les tubes anti-basculement vers le haut pour les écarter.
8. Bloquez TOUJOURS les roues arrière et bloquez les tubes anti-basculement en place si vous devez laisser l'utilisateur seul, même pour une courte durée. Cela évitera le risque de basculement ou de perte de contrôle du fauteuil.

Si vous ne pas tenir compte de ces avertissements, endommager votre fauteuil, une chute, le renversement ou la perte de contrôle peut se produire et causer à l'utilisateur/utilisatrice ou d'autres blessures graves.

VI. CONSIGNES DE SÉCURITÉ : CHUTES ET BASCULEMENT

A. CENTRE D'ÉQUILIBRE

AVERTISSEMENT

Le point où ce fauteuil basculera vers l'avant, l'arrière ou sur le côté dépend de son centre d'équilibre et de sa stabilité. La configuration du fauteuil, les options choisies et les changements effectués peuvent influencer sur le risque de chute ou de basculement.

1. **Les réglages les plus importants sont les suivants:**
 - a. La position des roues arrière. Plus les roues arrière sont rapprochées des roulettes, plus votre fauteuil risque de basculer vers l'arrière.
 - b. La position du chariot.
2. **Le centre d'équilibre est également affecté par les éléments ci-dessous.**
 - a. Un changement dans la configuration de votre fauteuil, incluant:
 - la hauteur et l'angle du siège;
 - L'angle du dossier.
 - b. Un changement de la posture ou de la position du corps, ou encore de la répartition du poids.
 - c. Rouler près d'une rampe ou d'une pente.
 - d. L'utilisation d'un sac à dos ou d'autres articles, ainsi que l'endroit où ce poids additionnel est situé peuvent changer le centre d'équilibre de votre fauteuil.
3. **Pour réduire le risque d'accident:**
 - a. Consultez votre médecin, infirmier(ère) ou thérapeute pour savoir quelle est pour vous la meilleure position pour l'essieu et les roulettes.
 - b. Consultez toujours votre revendeur agréé AVANT de modifier ou de régler votre fauteuil. Notez que d'autres modifications peuvent s'avérer nécessaires pour rectifier le centre d'équilibre.
 - c. Faites-vous aider jusqu'à ce que connaissiez bien les points d'équilibre de votre fauteuil et comment éviter un basculement.
 - d. Utilisez des tubes anti-basculement.

B. HABILLAGE OU CHANGEMENT DE VÊTEMENTS

AVERTISSEMENT

La répartition de votre poids peut varier lorsque vous vous habillez ou changez de vêtements dans ce fauteuil.

Pour réduire le risque de chute ou de basculement :

1. Tournez les roulettes avant jusqu'à ce qu'elles soient avancées au maximum. Cela stabilise le fauteuil.
2. Bloquez les tubes anti-basculement. (Si votre fauteuil ne dispose pas de tubes anti-basculement, placez-le contre un mur et bloquez les roues arrière).

C. OBSTACLES

AVERTISSEMENT

Rouler sur des bordures de trottoir ou d'autres obstacles risque de faire basculer le fauteuil roulant et d'entraîner des lésions corporelles graves. Si vous n'êtes pas certain de pouvoir traverser une bordure de trottoir ou un obstacle en toute sécurité, DEMANDEZ TOUJOURS DE L'AIDE. Soyez conscient de vos limites personnelles et de vos compétences. Développez de nouvelles compétences uniquement lorsqu'une autre personne vous accompagne.

Pour éviter les risques liés à la traversée d'obstacles:

1. Surveillez les dangers – assurez-vous de voir loin devant votre fauteuil lors de vos déplacements.
2. Assurez-vous que le plancher chez vous et à votre lieu de travail est plat et dépourvu d'obstacles.
3. Enlevez ou recouvrez les bandes de seuils entre les pièces.
4. Installez une rampe aux portes d'entrée ou de sortie. Assurez-vous de l'absence de déclivité au bas de la rampe.
5. Pour aider à rectifier votre centre d'équilibre :
 - a. Penchez le haut du corps légèrement EN AVANT lorsque vous franchissez un obstacle.
 - b. Inclinez le haut du corps vers l'ARRIÈRE lorsque vous descendez d'un niveau.
6. Si votre chaise est dotée de tubes anti-basculement, ne passez pas sur un obstacle sans vous faire aider.
7. Gardez les deux mains sur les mains courantes pour franchir un obstacle.
8. Ne poussez et ne tirez jamais sur un objet (tel qu'un meuble ou un montant de porte) pour avancer votre fauteuil.

D. ÉLÉVATION DES ROULETTES AVANT

AVERTISSEMENT

Les roulettes avant peuvent se lever lorsque les roues avant, qui sont normalement en contact avec le sol, sont levées intentionnellement ou non et que les roues arrière sont en contact avec le sol. Le réglage des vitesses (partiel ou complet) ne devrait JAMAIS être tenté sans consulter votre professionnel de la santé et sans l'installation du mécanisme d'anti-basculement.

Si vous n'observez pas ces avertissements, votre fauteuil peut être endommagé et une chute, un basculement ou une perte de contrôle peut se produire et causer des blessures graves à l'utilisateur ou à d'autres personnes.

E. POUR SAISIR UN OBJET OU VOUS PENCHER

⚠ AVERTISSEMENT

Si vous saisissez quelque chose ou si vous vous penchez, vous déplacez le centre d'équilibre de votre fauteuil. Cela peut vous faire tomber ou basculer. En cas de doute, demandez de l'aide ou utilisez un dispositif vous permettant d'avoir une plus grande portée.

1. Ne vous penchez PAS et ne saisissez JAMAIS un objet si vous devez déplacer votre poids sur le côté ou vous lever du siège. *reach or lean if you must shift your weight sideways or rise up off the seat.*
2. Ne vous penchez PAS et ne saisissez JAMAIS un objet si vous devez vous avancer sur votre siège pour le faire. Gardez toujours le fessier en contact avec le dossier.
3. Ne saisissez JAMAIS un objet avec les deux mains (vous risquez de ne pas pouvoir vous rattraper pour prévenir une chute si le fauteuil bascule).
4. Ne saisissez JAMAIS un objet en vous penchant vers l'arrière si les tubes anti-basculement de votre fauteuil ne sont pas bloqués. *reach or lean to the rear unless your chair has anti-tip tubes locked in place.*
5. Ne saisissez PAS un objet et ne vous penchez PAS par-dessus le dossier. Cela peut endommager les tubes du dossier et provoquer votre chute.
6. Si vous devez absolument saisir un objet ou vous pencher:
 - a. Ne bloquez pas les roues arrière. Cela crée un point de basculement qui accroît le risque de vous faire tomber ou basculer.
 - b. Ne faites pas pression sur les repose-pieds.
 - c. Amenez votre fauteuil aussi près que possible de l'objet que vous voulez atteindre. Reculer permet de tourner les roulettes vers l'avant.
 - d. N'essayez pas de ramasser un objet sur le sol en tendant le bras vers le bas entre vos genoux. Vous risquez moins de basculer si vous tendez le bras sur le côté de votre fauteuil.
 - e. Tournez les roulettes avant pour les avancer au maximum. Cela stabilise le fauteuil.
 - f. Saisissez fermement une roue arrière ou un accoudoir d'une main. Cela vous empêchera de tomber si le fauteuil bascule.

Si vous n'observez pas ces avertissements, votre fauteuil peut être endommagé et une chute, un basculement ou une perte de contrôle peut se produire et causer des blessures graves à l'utilisateur ou à d'autres personnes.

F. DÉPLACEMENT VERS L'ARRIÈRE

⚠ AVERTISSEMENT

Redoublez de prudence lorsque vous reculez votre fauteuil. La stabilité de votre fauteuil est optimale lorsque vous avancez. Vous risquez de perdre le contrôle ou de basculer si l'une des roues arrière heurte un objet et cesse de rouler.

1. Faites avancer votre fauteuil lentement et sans à-coups.
2. Si votre fauteuil est doté de tubes anti-basculement, veillez à les bloquer.
3. Arrêtez-vous souvent pour vous assurer que la voie est libre.

G. ESCALIERS ROULANTS

⚠ AVERTISSEMENT

N'utilisez JAMAIS ce fauteuil sur un escalier roulant, même si quelqu'un vous aide. Vos risques de tomber ou de basculer seraient élevés.

Si vous n'observez pas ces avertissements, votre fauteuil peut être endommagé et une chute, un basculement ou une perte de contrôle peut se produire et causer des blessures graves à l'utilisateur ou à d'autres personnes.

H. RAMPES, PENTES ET DESCENTES 3 4 5 6**⚠ AVERTISSEMENT**

Évitez, autant que possible, de rouler sur une pente, que ce soit une rampe ou toute autre descente. Ceci déplacerait le centre d'équilibre de votre fauteuil. Votre fauteuil est moins stable et plus difficile à manœuvrer s'il est en biais. Lorsque vous montez une pente, il est possible que les tubes anti-basculement n'empêchent pas une chute ou un basculement. Faites-vous toujours aider lorsque vous roulez sur des pentes.

1. N'utilisez pas votre fauteuil sur une pente de plus de 10°.
2. Évitez les descentes. N'utilisez pas votre fauteuil sur une pente de plus de 6°.
3. Roulez toujours en ligne droite sur une pente ascendante ou descendante. Ne prenez pas de raccourci sur les pentes ou les rampes.
4. Ne tournez pas ou ne changez pas de direction alors que vous vous trouvez sur une pente.
5. Ne vous arrêtez pas sur une pente raide. Si vous vous arrêtez, vous risquez de perdre le contrôle de votre fauteuil.
6. NE vous servez JAMAIS du système de blocage des roues arrière pour essayer de ralentir ou d'immobiliser votre fauteuil. Cela peut faire tourner le fauteuil, et le rendre impossible à manœuvrer.
7. Soyez toujours conscient des éléments suivants:
 - a. les surfaces mouillées ou glissantes;
 - b. les changements d'inclinaison d'une pente (ou d'un rebord, d'une bosse ou d'un creux). Ils peuvent causer une chute ou un basculement;
 - c. d'une déclivité au bas d'une pente. Une déclivité aussi faible que 1,9 cm (3/4 po) peut arrêter une roulette avant et faire basculer le fauteuil en avant.
8. Pour réduire le risque de chute ou de basculement
 - a. Penchez-vous ou faites pression avec votre corps VERS L'A-MONT. Cela vous permet de vous adapter au changement de centre d'équilibre causé par la pente ou la descente.
 - b. Continuez d'appuyer sur les mains courantes pour contrôler la vitesse en descente. Si vous roulez trop vite, vous pouvez perdre le contrôle du fauteuil.
9. Rampes à la maison et au travail – Pour assurer votre sécurité, ces rampes doivent être conformes aux normes légales de votre région.
 - a. Évitez une déclivité. L'installation d'une section en haut ou en bas de la rampe peut être nécessaire pour assurer une transition en douceur.
 - b. Restez au centre de la rampe et contrôlez votre vitesse.
10. Lorsque vous devez utiliser une rampe, veuillez toujours rester au CENTRE de la rampe. Assurez-vous que la rampe est assez large afin d'éviter le risque de franchir le bord de la rampe.

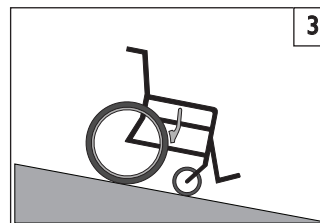

Si vous devez descendre une pente :
L'inclinaison descendante doit être inférieure à 6°
Déplacez-vous lentement, contrôlez votre vitesse.
Descendez TOUJOURS en ligne droite.
N'effectuez jamais de virage dans une pente.
Penchez-vous TOUJOURS vers l'arrière.

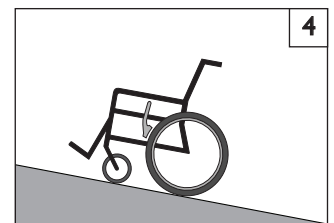

Si vous devez monter une pente:
L'inclinaison ascendante doit être inférieure à 6°
Montez TOUJOURS en ligne droite.
NE VOUS ARRÊTEZ PAS.
N'effectuez JAMAIS de virage dans une pente.
Penchez-vous TOUJOURS vers l'avant.

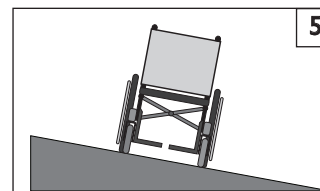

Si vous devez traverser un flanc de pente:
L'inclinaison du flanc de pente doit être inférieure à 6°. Sinon, vous risquez de basculer.
NE VOUS ARRÊTEZ PAS.
N'effectuez JAMAIS de virage dans une pente.

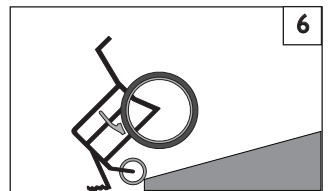

Si vous devez traverser une rampe:
Progressiez lentement.
Faites très attention aux déclivités.
Descendez et montez TOUJOURS en ligne droite.
Restez au centre de la rampe.

I. TRANSFERT 7 8**⚠ AVERTISSEMENT**

Il est dangereux d'effectuer le transfert seul(e). Cela exige un bon équilibre et de l'agilité. N'oubliez pas qu'à un certain moment du transfert, le siège du fauteuil roulant n'est plus en-dessous de vous. Pour éviter une chute:

1. Apprenez toutes les méthodes de transfert sécuritaire auprès de votre professionnel de la santé.
 - a. Apprenez comment placer votre corps et vous soutenir lors d'un transfert.
 - b. Faites-vous aider jusqu'à ce qu'on vous enseigne les méthodes de transfert sécuritaire.
2. Bloquez les roues arrière avant le transfert.
3. Soyez conscient que le fauteuil peut toujours glisser ou basculer. Le frein d'immobilisation empêche les roues arrière de rouler lors du transfert.
4. Veillez à gonfler correctement les pneus. Si un pneu n'est pas assez gonflé, le système de blocage des roues peut glisser.
5. Placez votre fauteuil le plus près possible du siège sur lequel vous allez vous asseoir.
6. Tournez les roulettes avant jusqu'à ce qu'elles soient avancées au maximum.
7. Si possible, enlevez les repose-pieds ou mettez-les à l'écart.
 - a. Veillez à ce que vos pieds ne se coincent pas entre les repose-pieds.
 - b. Évitez de mettre du poids sur les repose-pieds, car cela pourrait faire basculer le fauteuil.
8. Veillez à ce que les accoudoirs soient à l'écart et ne gênent pas lors du transfert.
9. Enfoncez-vous le plus possible sur le siège. Ainsi, vous risquerez moins de vous écarter du siège ou de tomber.

Si vous n'observez pas ces avertissements, votre fauteuil peut être endommagé et une chute, un basculement ou une perte de contrôle peut se produire et causer des blessures graves à l'utilisateur ainsi qu'à d'autres personnes.

Position optimale de transfert

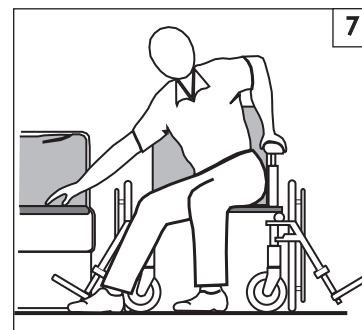

Avant de transférer l'utilisateur:

1. Renversez vers l'arrière ou enlevez les repose-bras.
2. Éloignez ou enlevez les repose-pieds.
3. Assurez-vous que le frein est bien enclenché.

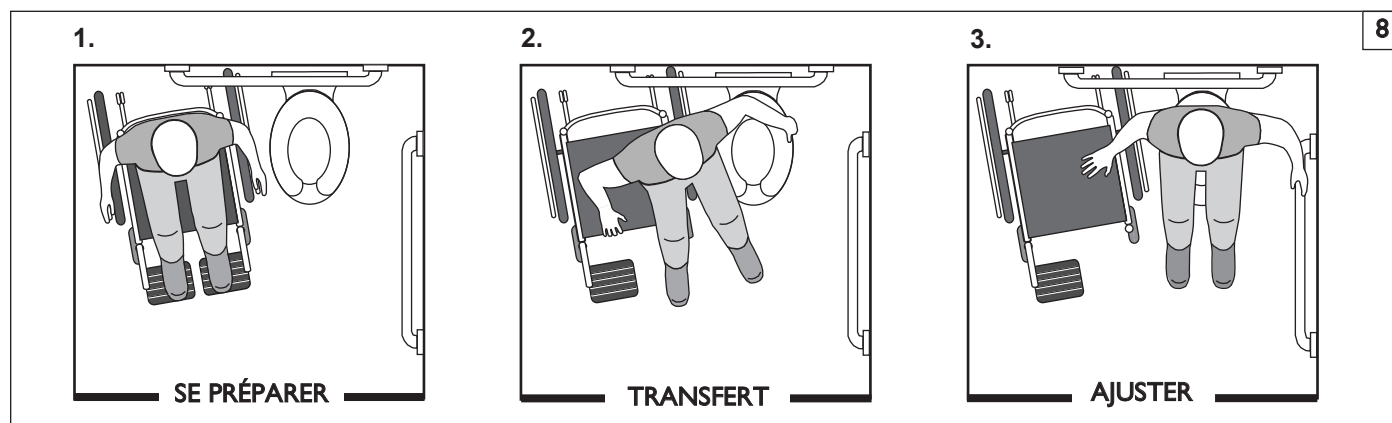
J. TROTTOIRS ET MARCHES 9**⚠ AVERTISSEMENT**

Avant de franchir une bordure de trottoir ou une marche, demandez TOUJOURS de l'aide. Rouler sur des bordures de trottoir ou d'autres obstacles risque de faire basculer le fauteuil roulant et d'entraîner des blessures graves. Si vous doutez de votre capacité à franchir un obstacle, demandez toujours de l'aide. Soyez conscient de votre capacité à manœuvrer votre fauteuil et de vos limites personnelles. Ne tentez pas d'apprendre de nouvelles aptitudes sans l'aide d'un assistant.

À l'intention de l'accompagnateur:

Toute personne qui aide l'utilisateur à franchir les trottoirs ou les marches doit suivre les instructions et les avertissements relatifs aux accompagnateurs et aux soignants.

1. N'essayez pas de monter sur un trottoir ou sur une marche, ou d'en descendre SANS aide si la hauteur dépasse 10 cm (4 pouces). Votre fauteuil pourrait alors dépasser son point d'équilibre et basculer.
2. Pour monter sur un trottoir ou une marche et en descendre, allez toujours en ligne droite. Si vous montez ou descendez en biais, vous risquez fort de tomber ou de basculer.
3. Notez que l'impact causé lorsque vous descendez d'un trottoir ou d'une marche peut endommager votre fauteuil ou desserrer les pièces de fixation.

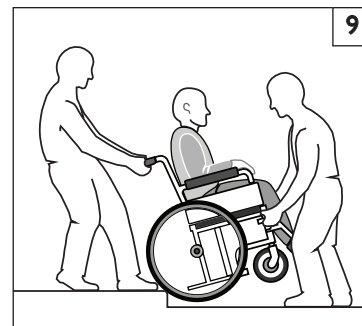

K. MONTER UNE BORDURE DE TROTTOIR OU UNE SEULE MARCHÉ 9**⚠ AVERTISSEMENT**

Pour l'Accompagnateur : suivez les directives ci-dessous pour aider l'utilisateur du fauteuil roulant à monter un trottoir ou une marche **VERS L'ARRIÈRE** :

1. Restez derrière le fauteuil.
2. Continuez à reculer jusqu'à ce que les roues arrière touchent le trottoir ou la marche. Soulevez puis faites rouler les roues arrière sur le dessus du trottoir.
3. Tirez le fauteuil vers l'arrière jusqu'à ce que les roues pivotantes se soient retirées du bord du trottoir puis remettez le fauteuil dans sa position de roulement.

Si vous n'observez pas ces avertissements, votre fauteuil peut être endommagé; une chute, un basculement ou une perte de contrôle peut se produire et causer à l'utilisateur/l'utilisatrice ou à d'autres personnes des blessures graves.

L. DESCENDRE UNE BORDURE DE TROTTOIR OU UNE SEULE MARCHÉ 9**⚠ AVERTISSEMENT**

Pour le préposé : Suivez les directives ci-après pour aider un(e) utilisateur / utilisatrice de fauteuil roulant à descendre un trottoir ou une marche **EN AVANT** :

1. Restez derrière le fauteuil.
2. Environ un mètre avant d'arriver au bord du trottoir ou de la marche, penchez légèrement le fauteuil et tirez-le vers l'arrière.
3. Lorsque le fauteuil est à son point d'équilibre, avancez soigneusement vers l'avant jusqu'à ce que les roues arrière touchent le bord du trottoir ou de la marche. Laissez alors les roues arrière rouler lentement et descendre le trottoir ou la marche.
4. Poussez le fauteuil lentement vers l'avant jusqu'à ce que vous soyez au-dessus de la première marche ou du trottoir.
5. Une fois les roues arrière descendues et en sécurité, inclinez le fauteuil vers l'arrière jusqu'à ce qu'il soit en position de roulement.

Si vous n'observez pas ces avertissements, votre fauteuil peut être endommagé; une chute, un basculement ou une perte de contrôle peut se produire et causer à l'utilisateur/l'utilisatrice ou à d'autres personnes des blessures graves.

M. ESCALIERS 10**⚠ AVERTISSEMENT**

1. N'utilisez **JAMAIS** ce fauteuil dans un escalier **SANS** personne pour vous aider. Vous risqueriez fort de tomber ou de basculer.
2. Négocier les escaliers avec un fauteuil roulant nécessite toujours au moins deux agents de sécurité

Si vous n'observez pas ces avertissements, votre fauteuil peut être endommagé et une chute, un basculement ou une perte de contrôle peut se produire et causer des blessures graves à l'utilisateur ainsi qu'à d'autres personnes.

⚠ AVERTISSEMENT

Avant d'aider un utilisateur de fauteuil roulant, veillez à lire les avertissements « Aux préposés » (Section V, partie K) et à observer toutes les instructions applicables. Notez que vous devrez apprendre les méthodes sécuritaires les mieux adaptées à vos propres capacités.

N. MONTER UN ESCALIER**⚠ AVERTISSEMENT**

1. Il faut au moins deux personnes pour monter un escalier avec un fauteuil et son occupant.
2. Déplacez le fauteuil et son occupant à **RECULONS** pour monter un escalier.
3. La personne derrière le fauteuil contrôle le déplacement dans l'escalier. Elle incline le fauteuil pour le ramener à son point d'équilibre.
4. Une seconde personne à l'avant saisit fermement une partie non détachable de l'armature avant et soulève le fauteuil pour monter une marche à la fois.
5. Les préposés montent jusqu'à la marche suivante. Répétez ce processus pour chaque marche, jusqu'au palier.

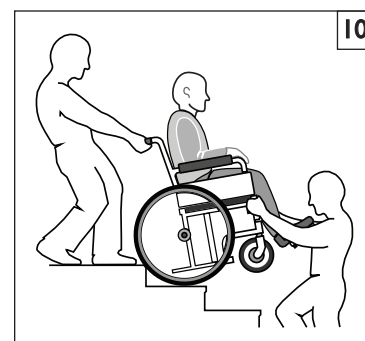

O. DESCENDRE UN ESCALIER

⚠ AVERTISSEMENT

1. Il faut au moins deux personnes pour descendre un escalier avec un fauteuil et son occupant.
2. Déplacez le fauteuil et son occupant VERS L'AVANT pour descendre un escalier.
3. La personne derrière le fauteuil contrôle le déplacement dans l'escalier. Elle incline le fauteuil vers le point d'équilibre des roues arrière et le fait rouler jusqu'au bord de la marche du haut.
4. Une seconde personne se tient sur la troisième marche à partir du haut et saisit l'armature du fauteuil. Elle abaisse le fauteuil une marche à la fois en laissant les roues arrière rouler sur le bord de la marche.
5. Les préposés descendent jusqu'à la marche suivante. Répétez ce processus pour chaque marche, jusqu'au palier.

P. RÉGLAGE DE L'UTILISATION DU PIVOTEMENT ET DE L'ANGLE DU DOSSIER (DOSSIER DU FAUTEUIL)

⚠ AVERTISSEMENT

AVANT que vous ne faites fonctionner le mécanisme de pivotement ou le réglage de l'angle du dossier (dossier de fauteuil):

1. Vérifier toujours que les bras de l'utilisateur sont appuyés sur les appuis-bras ou à l'intérieur des appuis-bras.
2. Vérifiez toujours que les jambes de l'utilisateur ou de l'utilisatrice reposent sur les repose-pieds ou les repose-jambes.
3. Ne mettez jamais les mains, les pieds ou tout corps étranger dans le mécanisme d'inclinaison du fauteuil.
4. Évitez de pousser et de faire avancer le fauteuil lorsque le siège est incliné vers l'avant.
5. N'ajoutez jamais d'accessoires qui ne sont pas conçus spécifiquement pour l'IRIS.
6. N'inclinez jamais le dossier parallèlement au sol.

VII. AVERTISSEMENTS : COMPOSANTS ET OPTIONS

A. TUBES ANTI-BASCULEMENT (EN OPTION)

⚠ AVERTISSEMENT

Dans la plupart des situations, les tubes anti-bascullement servent à empêcher votre fauteuil de basculer vers l'arrière sous des conditions normales.

1. Sunrise vous conseille d'utiliser des tubes anti-bascullement:
2. Lorsqu'ils sont bloqués (dans la position vers le bas), les tubes anti-bascullement doivent être situés ENTRE 3,8 et 5 cm (1 1/2 et 2 pouces) au-dessus du sol.
 - a. S'ils sont réglés plus haut que 2 po, il est possible qu'ils n'empêchent pas un basculement.
 - b. S'ils sont réglés plus bas que 2 po, ils peuvent s'accrocher aux obstacles et causer une chute ou un basculement.
3. Si vous devez monter ou descendre une bordure, ou franchir un obstacle, il serait préférable qu'un accompagnateur s'assure que les tubes anti-bascullement sont tournés vers le haut et à l'écart pour éviter que le fauteuil et son passager se coincent ou deviennent instables.

Si vous n'observez pas ces avertissements, votre fauteuil peut être endommagé et une chute, un basculement ou une perte de contrôle peut se produire et causer des blessures graves à l'utilisateur ainsi qu'à d'autres personnes.

B. APPUIS-BRAS

⚠ AVERTISSEMENT

Les appuis-bras se détachent et ne supportent pas le poids de ce fauteuil.

1. NE soulevez JAMAIS ce fauteuil par ses appuis-bras. Ils risquent de se détacher ou de se casser.
2. Soulevez ce fauteuil uniquement par les parties non détachables de l'armature principale.

C. POIGNÉES DE MANŒUVRE

⚠ AVERTISSEMENT

Si vous avez quelqu'un pour vous aider, assurez-vous que ce fauteuil est doté de poignées de manœuvre.

1. Elles assurent à la personne qui vous aide des points de sécurité pour tenir l'arrière du fauteuil et empêcher une chute ou un basculement. Veillez à ce que les poignées de manœuvre soient utilisées lorsque quelqu'un vous aide.
2. Assurez-vous que les embouts en caoutchouc des poignées de manœuvre ne pivotent pas et ne se détachent pas.

D. POIGNÉE DE POUSSÉE

⚠ AVERTISSEMENT

1. Toujours garder les mains à l'écart du mécanisme de blocage situé au bas des tubes de dossier lorsque vous repliez le dossier vers le bas ou le soulevez vers le haut.
2. Toujours garder les doigts à l'écart de l'intérieur de la charnière lorsque vous réajustez la poignée de poussée ajustable.

E. COUSSINS

⚠ AVERTISSEMENT

1. Les coussins en mousse standard de Quickie ne sont pas conçus pour soulager la pression.
2. Si vous avez des plaies de lit ou que vous risquez d'en avoir, il vous faudra peut-être un siège ou un dispositif spécial pour contrôler votre posture. Consultez votre médecin, votre infirmier(ère) ou votre thérapeute pour savoir si vous avez besoin d'un tel dispositif pour votre bien-être.
3. La plate-forme du siège ne doit pas être utilisée comme chaise. Avant de s'asseoir sur la plate-forme de siège, mettez-y un coussin ou autre article semblable.

Si vous n'observez pas ces avertissements, votre fauteuil peut être endommagé et une chute, un basculement ou une perte de contrôle peut se produire et causer des blessures graves à l'utilisateur ainsi qu'à d'autres personnes.

F. PIÈCES DE FIXATION

⚠ AVERTISSEMENT

Un grand nombre des vis, boulons et écrous de ce fauteuil sont des pièces de fixation spéciales à haute résistance. L'utilisation de pièces de fixation inadéquates peut provoquer un mauvais fonctionnement de votre fauteuil.

1. Utilisez **UNIQUEMENT** les pièces de fixation fournies par un revendeur agréé (ou des pièces de fixation de même type et résistance, tel qu'indiqué par les marques sur les têtes).
2. Des pièces de fixation serrées excessivement ou insuffisamment peuvent se rompre ou endommager certaines pièces du fauteuil.
3. Si des boulons ou vis se desserrent, resserrez-les dès que possible.

Si vous n'observez pas ces avertissements, votre fauteuil peut être endommagé et une chute, un basculement ou une perte de contrôle peut se produire et causer des blessures graves à l'utilisateur ainsi qu'à d'autres personnes.

G. REPOSE-PIEDS

⚠ AVERTISSEMENT

1. Au point le plus bas, les repose-pieds doivent être situés à **AU MOINS 5 cm (2 pouces)** au-dessus du sol. S'ils sont réglés trop **BAS**, ils peuvent s'accrocher aux obstacles courants lors d'une utilisation normale. Cela risque d'entraîner l'arrêt brusque du fauteuil et de le faire basculer.
2. Pour éviter de trébucher ou de tomber durant un transfert :
 - a. Veillez à ce que vos pieds ne se « coincent » pas entre les repose-pieds.
 - b. Évitez de mettre du poids sur les repose-pieds car cela pourrait faire basculer le fauteuil en avant.
 - c. Les repose-pieds devraient être mis à l'écart ou retirés lorsque vous prenez place sur votre fauteuil et le quittez.
3. **NE soulevez JAMAIS** ce fauteuil par ses repose-pieds. Les repose-pieds se détachent. Ils ne peuvent supporter le poids de ce fauteuil. Soulevez ce fauteuil uniquement par les parties non détachables de l'armature principale.

H. PNEUS GONFLABLES

⚠ AVERTISSEMENT

Un gonflement adéquat des pneus permet de prolonger leur durée de vie et de vous faciliter l'utilisation du fauteuil.

1. N'utilisez pas le fauteuil si les pneus sont trop ou pas assez gonflés. Veillez une fois par semaine à gonfler les pneus à la pression indiquée sur le flanc du pneu.
2. Une pression trop basse sur un pneu arrière peut faire glisser le frein d'immobilisation du côté du pneu et faire tourner la roue lorsque vous ne vous y attendez pas.
3. Une pression trop basse de l'un des pneus peut faire dévier le fauteuil d'un côté et provoquer une perte de contrôle.
4. Des pneus trop gonflés peuvent éclater.

Pression des pneus recommandée		Recommended Pressure or Pressure Range	
Tires	Quickie Iris Zippie Iris	kPa	PSI
Pneumatic - 12"	x x	276	40
Pneumatic - 16"	x x	241	35
Pneumatic - 20"	x x	448	65
Pneumatic - 22"	x x	448	65
Pneumatic - 24"	x x	517	75

I. SANGLES DE MAINTIEN (EN OPTION)

⚠ AVERTISSEMENT

La sangle de maintien a pour but principal de soutenir votre posture. Elle peut également être utilisée pour limiter les glissements que vous pourriez expérimenter lorsque le fauteuil est en mouvement. La sangle de maintien n'est pas qualifiée pour la sécurité en transit et ne doit pas être utilisée pour remplacer une ceinture de sécurité lors d'un déplacement dans un véhicule motorisé. L'utilisation incorrecte des sangles de Maintien peut provoquer des blessures graves ou même la mort. Si vous utilisez une sangle de maintien, assurez-vous de suivre les recommandations de cette section :

1. Veillez à ce que l'utilisateur ou l'utilisatrice du fauteuil ne glisse pas vers l'avant du siège du fauteuil. Si cela se produit, l'utilisateur ou l'utilisatrice pourrait subir une compression du thorax ou suffoquer en raison de la pression exercée par la sangle.
2. La sangle doit être bien tendue, mais ne doit pas l'être au point de gêner la respiration. Vous devez pouvoir passer la main ouverte à plat entre la sangle et l'occupant.
3. Une cale sous-abdominale ou un dispositif similaire peut être utile pour vous empêcher de glisser dans le fauteuil. Demandez au médecin, au personnel infirmier ou au thérapeute de l'utilisateur s'il a besoin d'un tel dispositif.
4. N'utilisez une sangle de maintien que si l'utilisateur est en mesure de coopérer. Veillez à ce que l'utilisateur puisse enlever la sangle facilement en cas d'urgence.
5. N'utilisez **JAMAIS** une sangle de maintien:
 - a. Comme système de contention d'un patient. Un système de contention nécessite une ordonnance médicale;
 - b. Sur des utilisateurs comateux ou agités;
 - c. Comme système de contention dans un véhicule. En cas d'accident ou d'arrêt brusque, l'utilisateur risque d'être éjecté du fauteuil. Les ceintures du siège ne peuvent pas empêcher ce genre d'accident. De plus, les ceintures ou sangles risquent d'entraîner d'autres blessures.

J. ESSIEUX À DÉBLOCAGE RAPIDE

⚠ AVERTISSEMENT

1. N'utilisez pas ce fauteuil SAUF si vous êtes certain que les deux essieux arrière à déblocage rapide sont verrouillés. Un essieu non verrouillé peut se détacher pendant l'utilisation et provoquer une chute.
2. Un essieu n'est verrouillé que lorsque le bouton de déblocage rapide ressort complètement. Un essieu non verrouillé peut se détacher pendant l'utilisation et provoquer une chute, un basculement ou une perte de contrôle et entraîner des blessures graves pour l'utilisateur ainsi que pour d'autres personnes.

K. ESSIEU ARRIÈRE

⚠ AVERTISSEMENT

Un changement dans la configuration des roues arrière modifiera le centre d'équilibre de votre fauteuil.

1. Plus vous **AVANCEZ** les essieux arrière, plus votre fauteuil risque de basculer vers l'arrière.
2. Consultez votre médecin, infirmier(ère) ou thérapeute pour décider de la meilleure position de l'essieu arrière pour votre fauteuil. Ne changez pas la configuration **À MOINS** d'être certain de ne pas risquer de basculer.
3. Réglez les freins des roues arrière après avoir effectué les changements désirés sur les essieux arrière.
 - a. Sans ce réglage, il se peut que les freins ne fonctionnent pas.
 - b. Assurez-vous que les bras de frein s'enfoncent dans les pneus d'au moins 0,3 cm (1/8 pouce) une fois le frein serré.

L. FREINS DE ROUES ARRIÈRE

AVERTISSEMENT

Le système de blocage des roues arrière N'EST PAS conçu pour ralentir ou arrêter un fauteuil roulant en mouvement. Ne les utilisez que pour empêcher les roues arrière de rouler lorsque votre fauteuil est à l'arrêt complet.

1. NE vous servez JAMAIS du système de blocage des roues arrière pour essayer de ralentir ou d'immobiliser votre fauteuil lorsqu'il est en mouvement. Cela pourrait causer une chute ou un basculement.
2. Pour empêcher les roues arrière de rouler, serrez toujours les deux freins arrière lorsque vous vous asseyez sur le fauteuil ou le quittez.
3. Une pression trop basse sur un pneu arrière peut provoquer un glissement du frein correspondant et faire tourner la roue lorsque vous ne vous y attendez pas.
4. Assurez-vous que les bras de frein s'enfoncent dans les pneus d'au moins 0,3 cm (1/8 pouce) une fois le frein serré. Sans ce réglage, il se peut que les freins ne fonctionnent pas.

M. SIÈGES MODIFIÉS

AVERTISSEMENT

L'utilisation d'un siège non approuvé par Sunrise peut modifier le centre d'équilibre de ce fauteuil. Cela peut faire basculer le fauteuil.

1. Ne changez pas le siège de votre fauteuil AVANT d'avoir consulté votre revendeur agréé.
2. L'usage d'un siège non approuvé par Sunrise peut affecter le mécanisme de pliage de ce fauteuil.

Si vous n'observez pas ces avertissements, votre fauteuil peut être endommagé et une chute, un basculement ou une perte de contrôle peut se produire et causer des blessures graves à l'utilisateur ainsi qu'à d'autres personnes.

N. PLATEAU DE VENTILATION POUR BATTERIE

REMARQUE– Le plateau de ventilation est offert seulement sur le modèle Quickie IRIS.

REMARQUE– Cette option n'est compatible qu'avec les fauteuils dont la hauteur minimum entre le sol et le siège est de 38 cm (15 po).

REMARQUE– Les composants du plateau à batterie ne sont pas compatibles avec l'option de frein d'immobilisation de l'accompagnateur et la pédale inclinable de dégagement du pied.

AVERTISSEMENT

N'utilisez jamais ce fauteuil roulant comme siège dans un véhicule, à moins que tous les composants ne soient retirés du support pour batterie et bien fixés dans le véhicule.

AVERTISSEMENT

Adressez-vous toujours au service technique afin de connaître les emplacements exacts des tubes de fixation, du chariot à galets et des supports de roulettes avant d'installer ou de retirer les composants du support à batterie.

AVERTISSEMENT

Le poids de l'utilisateur en plus de poids du ventilateur, de la batterie et des composants du support ne devraient pas excéder 102 kg (225 lb) sur le Zippie IRIS, 114 kg (250 lb) sur le Quickie IRIS et 159 kg (350 lb) sur le modèle renforcé.

O. CROCHET ACCESSOIRE

La limite de poids pour crochet accessoire est 4,5 kg pour tous les modèles.

VIII. UTILISATION ET D'ENTRETIEN

AVERTISSEMENT

Le propriétaire et/ou le Soignant utilisant ce système a la responsabilité de s'assurer que ce dernier est configuré et réglé par un technicien professionnel et formé conformément aux conseils d'un professionnel de santé. Ce fauteuil roulant peut requérir des vérifications de sécurité et de fonctionnement régulières ou certains réglages sans outil, qui peuvent être effectués par le propriétaire, le soignant ou le revendeur agréé si souhaité. Utilisez toujours des pièces et des accessoires recommandés ou approuvés par Sunrise Medical lors de la révision de ce fauteuil roulant.

A. INTRODUCTION

1. Un bon entretien permet d'améliorer les performances et de prolonger la durée d'utilisation de votre fauteuil.
2. Nettoyez votre fauteuil régulièrement. Cela vous permettra de trouver des pièces desserrées ou usées et en facilitera l'utilisation. Vous aurez besoin d'un détergent doux et de plusieurs chiffons.
3. Réparez ou remplacez les pièces desserrées, usées, tordues ou endommagées avant d'utiliser ce fauteuil.
4. Pour protéger votre investissement, demandez à votre revendeur agréé d'effectuer tous les travaux d'entretien et de réparation importants.
5. **Inspectez et entretenez ce fauteuil en vous conformant strictement au « Diagramme d'entretien ».**
6. **Si vous détectez un problème, assurez-vous de commander les pièces auprès de votre revendeur agréé ou demandez-lui d'effectuer l'entretien ou la réparation avant d'utiliser le fauteuil.**
7. **Au moins une fois par an, faites effectuer l'inspection complète, un contrôle de sécurité et l'entretien de votre fauteuil par un revendeur agréé.**

B. CONTRÔLES DE SÉCURITÉ CRITIQUES

1. La pression des pneus :

Vérifiez la pression des pneus gonflables au moins UNE FOIS PAR SEMAINE. Les freins d'immobilisation des roues ne fonctionneront pas correctement si vous ne gonflez pas les pneus à la pression indiquée sur le flanc du pneu.

2. Essieux et manchons d'essieux :

Vérifiez les essieux et leurs manchons tous les six mois pour vous assurer qu'ils sont bien serrés.

Des manchons desserrés vont endommager la plaque d'essieu et diminuer la performance.

C. DIAGRAMME D'ENTRETIEN

Une fois par semaine	Tous les 3 mois	Tous les 6 mois	Une fois par an	VÉRIFIER...
<input checked="" type="checkbox"/>				La pression des pneus
<input checked="" type="checkbox"/>				Les freins de roues
	<input checked="" type="checkbox"/>			Vérifiez visuellement qu'aucune quincaillerie n'est desserrée
		<input checked="" type="checkbox"/>		Les essieux et manchons d'essieu
<input checked="" type="checkbox"/>				Les essieux à déblocage rapide
<input checked="" type="checkbox"/>				Les roues, pneus et rayons
<input checked="" type="checkbox"/>				Les roulettes
<input checked="" type="checkbox"/>				Les tubes anti-basculement
		<input checked="" type="checkbox"/>		Armature, tubes de Cambrage et Traverse
<input checked="" type="checkbox"/>				Les galets
<input checked="" type="checkbox"/>				Les câbles et le piston d'inclinaison
<input checked="" type="checkbox"/>				Le culbuteur
			<input checked="" type="checkbox"/>	Révision par un fournisseur agréé

Remarque : L'utilisateur ou la personne soignante doit effectuer ces vérifications hebdomadaires et mensuelles pour maintenir la sécurité du dispositif. Si un article ne fonctionne pas correctement, veuillez contacter votre revendeur agréé.

D. NETTOYAGE

1. Peinture

- Nettoyez les surfaces peintes avec un savon doux ou un détergent au moins une fois par mois.
- Protégez la peinture à l'aide d'une couche de cire automobile non abrasive tous les trois mois.

2. Essieux et pièces mobiles

- Nettoyez autour des essieux et pièces mobiles UNE FOIS PAR SEMAINE avec un chiffon légèrement humide (pas mouillé).
- Essuyez ou soufflez pour enlever peluche, poussière ou saletés sur les essieux ou les pièces mobiles.

3. Garnissage

- Lavez le garnissage à la main (le lavage en machine peut détériorer le tissu).
- Faites sécher par égouttage seulement. NE séchez PAS à la machine car la chaleur endommagerait le tissu.

4. Le matériel pour l'entretien de base est disponible dans votre magasin local.

- Pompe à pneu
- Manomètre pour pneu.
- Chiffons propres ou tissus de coton
- Lubrifiant à base de téflon
- Détergent doux

REMARQUE– Il est inutile de graisser ou de lubrifier le fauteuil.

SYMPTÔMES

Le fauteuil se déporte vers la gauche	Le fauteuil se déporte vers la droite	Le fauteuil est desserré	Virage lent	Grincements et cliquetis	Vibrations des roulettes	Le fauteuil tombe rapidement en position inclinée et il est difficile de le remettre en position.	Il est difficile d'incliner le fauteuil et il se remet en position trop vite.	E. TABLEAU DE DÉPANNAGE
SOLUCIONES								
<input checked="" type="checkbox"/>	<input checked="" type="checkbox"/>	<input checked="" type="checkbox"/>	<input checked="" type="checkbox"/>					Vérifiez que la pression des pneus est correcte et la même pour les pneus arrière et les pneus des roulettes avant s'ils sont gonflables.
		<input checked="" type="checkbox"/>	<input checked="" type="checkbox"/>	<input checked="" type="checkbox"/>	<input checked="" type="checkbox"/>			Vérifiez que tous les boulons et les écrous sont bien serrés.
		<input checked="" type="checkbox"/>		<input checked="" type="checkbox"/>				Vérifiez que tous les rayons et les écrous de rayon sont bien serrés sur les roues radiales.
				<input checked="" type="checkbox"/>				Utilisez un lubrifiant Tri flow (Teflon™) entre toutes les connexions modulaires de l'armature et les différentes pièces.
<input checked="" type="checkbox"/>	<input checked="" type="checkbox"/>		<input checked="" type="checkbox"/>		<input checked="" type="checkbox"/>			Vérifiez le réglage du bas de la roulette. Consultez les instructions pour le réglage du bas de la roulette.
	<input checked="" type="checkbox"/>							Ajoutez une rondelle d'écartement entre la selle en plastique et le bas de la roulette sur la partie supérieure du bas de la roulette gauche.
<input checked="" type="checkbox"/>								Ajoutez une rondelle d'écartement entre la selle en plastique et le bas de la roulette sur la partie supérieure du bas de la roulette droite.
<input checked="" type="checkbox"/>								Ajoutez une rondelle d'écartement entre la selle en plastique et le bas de la roulette au bas des boulons de retenue du bas de la roulette droite.
	<input checked="" type="checkbox"/>							Ajoutez une rondelle d'écartement entre la selle en plastique et le bas de la roulette au bas des boulons de retenue du bas de la roulette gauche.
<input checked="" type="checkbox"/>	<input checked="" type="checkbox"/>				<input checked="" type="checkbox"/>			Vérifiez que les deux roulettes avant touchent le sol en même temps. Si elles ne touchent pas le sol en même temps, ajoutez les pièces d'écartement appropriées entre le roulement du bas de la roulette et l'écrou à tige de la fourche jusqu'à ce que les roulettes touchent le sol en même temps. Procédez à cette vérification sur une surface plane.
						<input checked="" type="checkbox"/>		Consultez un fournisseur agréé pour qu'il effectue le réglage avant CG/CR.
							<input checked="" type="checkbox"/>	Consultez un fournisseur agréé pour qu'il effectue le réglage arrière CG/CR.

F. MONTAGE ET RETRAIT DES ROUES ARRIÈRE 11

N'utilisez pas ce fauteuil SAUF si vous êtes certain que les deux essieux à déblocage rapide sont verrouillés. Un essieu non verrouillé peut se détacher pendant l'utilisation et provoquer une chute.

REMARQUE— Un essieu n'est verrouillé que lorsque le bouton de déblocage rapide (A) ressort complètement.

2. Installation de la roue

- Appuyez complètement sur le bouton de détachement rapide (A). Ceci relâchera la tension sur le roulement à billes de l'autre extrémité.
- Insérez l'essieu au travers du moyeu de la roue arrière (B).
- Continuez d'appuyer sur le bouton (A) tout en glissant l'essieu (C) dans le manchon (D).
- Relâchez le bouton pour verrouiller l'essieu à l'intérieur du manchon. Ajustez la position de l'essieu s'il ne se verrouille pas.
- Répétez cette procédure de l'autre côté.

3. Retrait de la roue

- Appuyez complètement sur le bouton de détachement rapide (A).
- Retirer la roue en glissant l'essieu (C) à l'extérieur du manchon (D).
- Répétez cette procédure de l'autre côté.

G. INSTALLATION DES COUSSINS

- Posez le coussin sur la plate-forme du siège, côté VELCRO® vers le bas. Le bord en biseau du coussin doit se trouver sur le devant.

H. FREINS DE ROUES

AVERTISSEMENT

Les freins d'immobilisation sont installés par Sunrise et devraient être ajustés par un professionnel qualifié. Inspectez les freins d'immobilisation de façon hebdomadaire comme indiqué sur le tableau d'entretien. N'utilisez pas ce fauteuil SAUF si vous êtes certain(e) que les deux freins d'immobilisation fonctionnent parfaitement. Un frein d'immobilisation mal ajusté peut permettre à votre chaise de rouler ou de tourner soudainement. Les freins d'immobilisation doivent être ajustés après s'être assuré que la pression d'air des pneus est adéquate. Pour que le frein d'immobilisation fonctionne parfaitement, le cran doit s'encaster dans le pneu à une profondeur d'au moins 0,3 cm (1/8 po). Si vous trouvez que les freins d'immobilisation glissent ou perdent leur efficacité, communiquez avec votre revendeur agréé pour le faire ajuster.

I. FREIN DU MOYEU 12

Utilisation du dispositif de blocage de moyeu

- Pour bloquer les roues arrière, appuyez sur le bouton (E). Le levier (F) basculera vers l'extérieur. N'engagez pas le dispositif de blocage de moyeu lorsque le fauteuil est en mouvement.
- Pour débloquer les roues, abaissez le levier (F) jusqu'à ce que le bouton (E) ressorte. Chaque levier contrôle un côté du fauteuil. Pour débloquer complètement le fauteuil, les deux boutons doivent être enfoncés.

J. TUBES ANTI-BASCULEMENT - ARRIÈRE 13 14

Les tubes anti-basculement sont recommandés pour tous les fauteuils roulants. Ne tentez pas de franchir des obstacles lorsque vous êtes seul.

1. Insérez les tubes anti-basculement dans leurs logements

- Enfoncez le bouton anti-basculement arrière (G) de façon à ce que les deux goupilles entrent à l'intérieur.
- Introduisez le tube anti-basculement (G) dans son logement (H).
- Enfoncez le tube en tournant, jusqu'à ce que la goupille s'engage dans le trou de montage du logement.
- Introduisez le deuxième tube anti-basculement de la même façon.

2. Rotation vers le haut des tubes anti-basculement

Tournez les tubes anti-basculement vers le haut quand le fauteuil est poussé par la personne qui vous aide, pour franchir un obstacle ou grimper sur un trottoir.

- Enfoncez le bouton déclencheur du tube anti-basculement (G).
- Maintenez la goupille enfoncée (G) et tournez le tube anti-basculement vers le haut (I).
- Relâchez la goupille.
- Procédez de la même façon pour le deuxième tube anti-basculement.
- Rappelez à l'accompagnateur qu'il faut remettre les tubes anti-basculement vers le bas après l'exécution de la manœuvre.

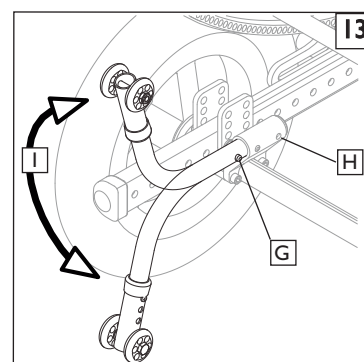
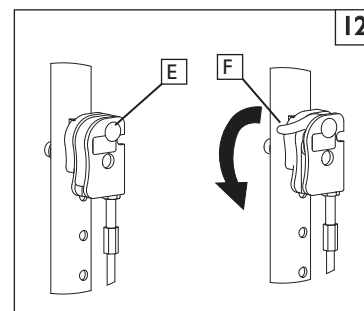
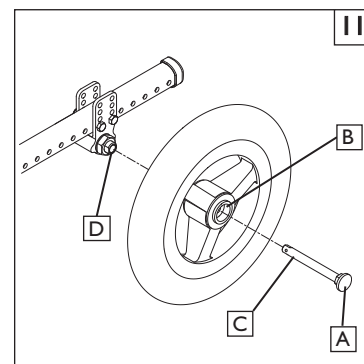

3. Réglage de la roulette du tube anti-bascullement

Les tubes anti-bascullement des roues devront possiblement être abaissés ou élevés pour obtenir le dégagement nécessaire par rapport au sol, soit entre 3,8 et 5 cm (1 1/2 et 2 po).

- Appuyez sur le bouton de déblocage de roue anti-bascullement (A), de façon à ce que la goupille entre à l'intérieur.
- Relevez ou abaissez dans l'un des trois ou des six trous prépercés.
- Relâchez la goupille (A).
- Introduisez le deuxième tube anti-bascullement de la même façon. Les deux roues doivent être à la même hauteur.

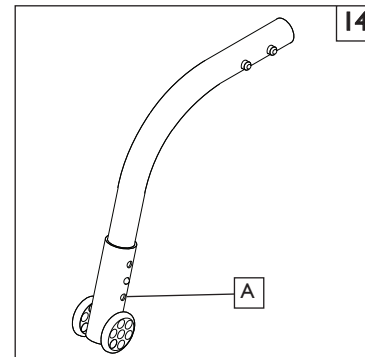

K. APPUIS-BRAS À DEUX MONTANTS 15 16

1. Montage ou démontage

- L'ensemble est solidement maintenu en place lorsque le levier de fixation (B) est orienté vers l'extérieur.
- Tirez le levier de fixation avant (B) vers l'avant pour relâcher.
- Insérez ou retirez l'accoudoir.
- Remettez le levier de fixation en position verrouillée.

2. Réglage de la hauteur (facultatif)

- Relâchez le levier de fixation supérieur (D).
- Réglez l'accoudoir à la hauteur désirée.
- Remettez le levier de fixation en position verrouillée.
- Faites bouger l'accoudoir vers le haut ou le bas jusqu'à ce qu'il s'enclenche.

3. Appuis-bras rabattables (en option)

- Relâchez le levier de fixation supérieur seulement (B).
- Rabattez l'appui-bras vers l'arrière, il demeure fixé au logement arrière.
- Pour retirer complètement l'appui-bras, tirez le levier de fixation vers le haut (C).
- Ajustez l'appui-bras en place.
- Remettez le levier de fixation en position verrouillée.

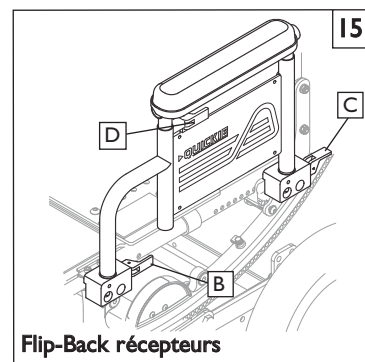

Flip-Back récepteurs

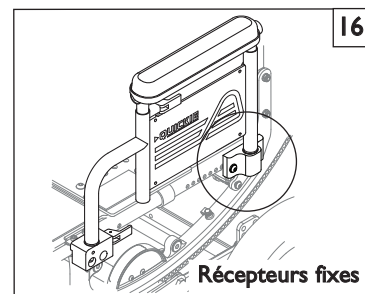

Récepteurs fixes

L. APPUIS-BRAS À HAUTEUR RÉGLABLE (EN OPTION) 17

1. Installation

- Glissez la console d'accotoir extérieure (1) dans son logement (7) fixé sur l'armature du fauteuil.
- L'appui-bras s'enclenche automatiquement.

2. Réglage de la hauteur

- Tournez le levier de déblocage (2) jusqu'à la deuxième butée.
- Faites glisser le coussinet de l'appui-bras (4) vers le haut ou vers le bas, à la hauteur désirée.
- Remettez le levier (2) en position verrouillée contre la console d'accotoir.
- Appuyez sur le coussinet jusqu'à ce que la console d'accotoir s'enclenche fermement en place.

3. Retrait de l'appui-bras

- Tournez le levier de dégagement (3) et retirez l'appui-bras.

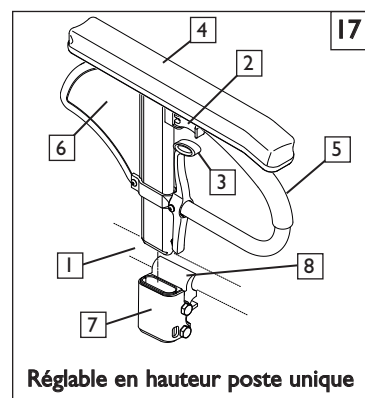

Réglable en hauteur poste unique

- Console d'accotoir
- Levier de déblocage de la hauteur
- Levier de déblocage
- Coussinet de l'accoudoir
- Barre de transfert
- Panneau latéral
- Logement de l'accoudoir
- Collier de serrage

M. APPUIS-BRAS RÉGLABLES ET RABATTABLES 18**1. Pour rabattre vers le haut et vers le bas**

- Relâchez le levier de fixation supérieur (2).
- Rabattez l'appui-bras vers l'arrière (1), il demeure attaché au récepteur arrière.
- Ajustez l'appui-bras en place.
- Le levier (2) se verrouille automatiquement en position.

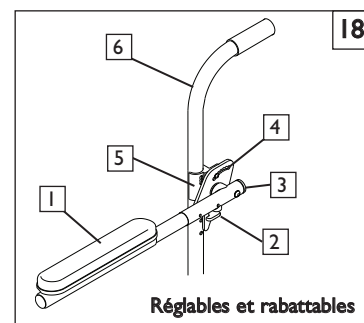

- Coussinet de l'appui-bras
- Lever de fixation supérieur
- Tube rabattable
- Réglage des angles
- Collier de serrage
- Canne de dossier

N. ACCOUDOIRS EN PORTE À FAUX 19**1. Retournez vers l'arrière l'accoudoir pour l'accès et les transferts.**

- Libérez l'accoudoir (A) en tirant vers le haut sur le levier le fixant (cela débloquent l'accoudoir).
- Tournez de nouveau l'accoudoir.

2. Remettez l'accoudoir à la position de chevauchement

- Tournez de nouveau l'accoudoir à la position de chevauchement.
- Assurez-vous de verrouiller l'accoudoir en retournant le levier de fixation à sa position verrouillée.

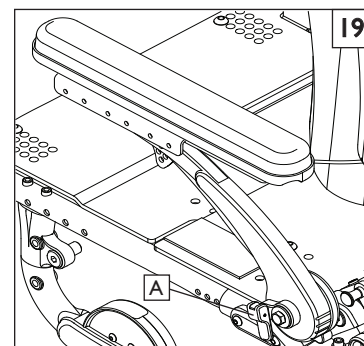
**O. CROCHETS/REPOSE-PIEDS ESCAMOTABLES** 20**Supports et repose-pieds pivotants (60°, 70°, 80°)****1. Installation**

- Installez la semelle pivotante et le repose-pied (A) dans leur logement situé sur le tube du châssis avant
- Tournez le repose-pied vers l'intérieur jusqu'à ce qu'il se verrouille sur le boulon de serrage.

2. Retrait

- Pour retirer le repose-pied, poussez le verrou de déblocage (B) vers le châssis.
- Tournez le repose-pied vers l'extérieur et levez-le. Ou tenez le verrou de déblocage à l'écart et tournez vers l'extérieur.

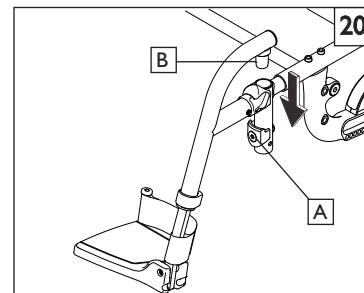
**P. REPOSE-PIEDS SE SOULEVANT POUR USAGE INTENSIF (EN OPTION)** 21**1. Installation**

Glissez la semelle pivotante (C) dans le logement (D) sur le tube du châssis avant jusqu'à ce qu'elle se verrouille en place.

2. Retrait

Pour retirer le repose-pieds, appuyez sur le verrou de déblocage (E) tout en soulevant le repose-pieds de son logement.

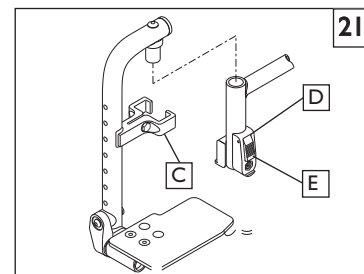
**Q. REPOSE-JAMBES ARTICULÉ (EN OPTION)** 22**1. Installation et retrait**

Pour installer ou enlever le repose-jambes élévateur, reportez-vous aux instructions pour l'installation du repose-pied rabattable.

2. Réglage de l'élévation

- Pour relever le repose-jambes, élevez-le à la position désirée. Le repose-jambes s'enclenche automatiquement.
- Pour abaisser le repose-jambes tout en restant assis dans le fauteuil, poussez le levier de déblocage (F) vers le bas et abaissez le repose-jambes jusqu'à la position désirée. Le repose-jambes s'enclenche automatiquement.

3. Réglage de la hauteur de l'appui-mollets

- Tournez le collier du tube (G) vers l'extérieur.
- Glissez l'appui-mollets vers le haut ou le bas.
- Ramenez l'appui-mollets (H) à l'angle désiré.

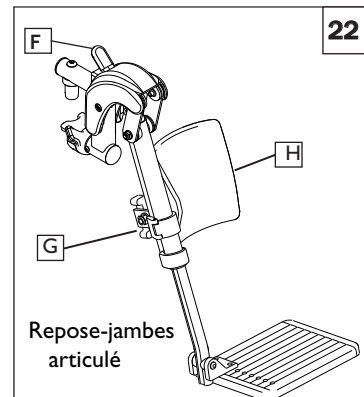

R. REPOSE-JAMBES ÉLEVATEUR (EN OPTION) 23

1. Installation et retrait

Pour installer ou enlever le repose-jambes élévateur, reportez-vous aux instructions pour l'installation du repose-pied

2. Réglage de l'élévation

- Pour relever le repose-jambes, élevez-le à la position désirée. Le repose-jambes s'enclenchera automatiquement.
- Pour baisser le repose-jambes tout en restant assis dans le fauteuil, poussez le levier de déblocage (A) vers le bas et abaissez le repose-jambes jusqu'à la position désirée. Le repose-jambes s'enclenchera automatiquement.

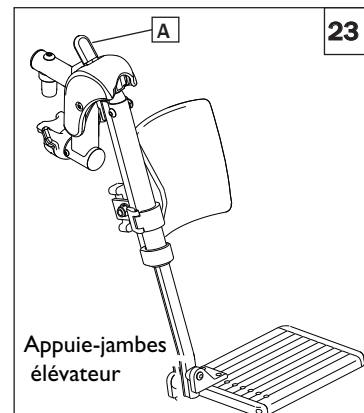

S. SYSTÈME DE REPOSE-PIEDS Z-FINITY™ 24 25

MISE EN GARDE— Le système de repose-pieds Z-finity™ est classé à 75 kg (165 lb)

Avec le système de repose-pieds, Sunrise Medical offre une palette de repose-pieds relevable (B) ou une palette de repose-pieds double (C) pour répondre à tous les besoins de réglage de la hauteur et de l'angle pour un confort et un soutien accrus du passager.

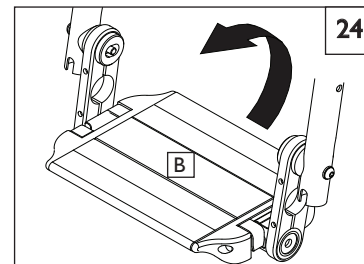

T. REPOSE-PIEDS RABATTABLES Z-FINITY™ 25 26

Le système de repose-pieds permet également l'utilisation d'un support rabattable (D), avec les repose-pieds doubles (C), dont la hauteur et l'angle peuvent être ajustés.

Supports et repose-pieds pivotants vers l'intérieur/extérieur (80°)

1. Installation de base des repose-pieds

- À partir du côté, placez le pivot (E) dans le haut du tube de l'armature qui guide le support dans l'alignement correct avec la plaque de blocage (F) sur le tube d'armature avant.
- Tournez le repose-pied vers l'avant du fauteuil jusqu'à ce qu'il se bloque en place sur la plaque de blocage.

2. Retrait

- Pour retirer le repose-pied, desserrez le loquet (G) en tirant le levier vers le haut ou en le poussant vers le bas.
- Tournez le repose-pied vers l'intérieur ou l'extérieur et relevez-le.

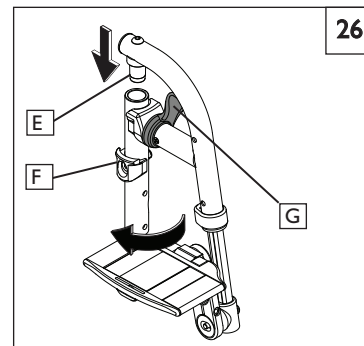
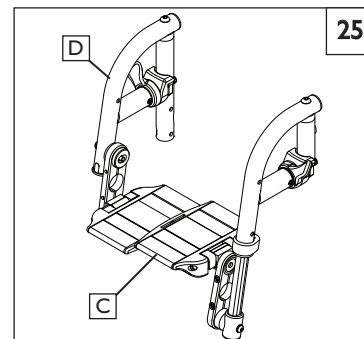

U. MÉCANISME D'INCLINAISON 27

Le double mécanisme d'inclinaison est installé en usine par Sunrise. Deux câbles/déclencheurs verrouillent le fauteuil en place dans une position de -5° à 60° en fonction de la configuration. Le Quickie/Zippie IRIS peut offrir une inclinaison avant de 0° à 5°. **NE TENTEZ PAS D'EFFECTUER CE RÉGLAGE.** Ce réglage doit être fait par un revendeur agréé.

1. Pour activer le mécanisme d'inclinaison

- Abaisser les deux déclencheurs (B) en même temps, dégage le mécanisme de blocage et permet au siège et au dossier de tourner librement. Relâchez la pédale pour bloquer complètement les balanciers.
- Le degré approximatif d'inclinaison du siège est affiché sur l'indicateur de basculement (D).
- Pour bloquer le mécanisme d'inclinaison, insérer la goupille de verrouillage (C) dans le crochet.

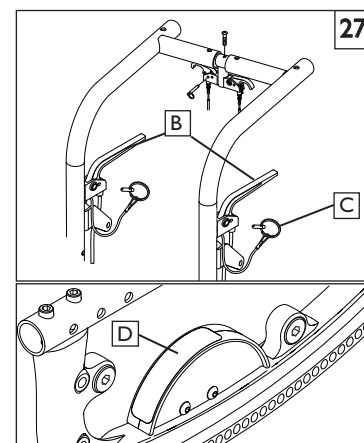

2. Dégagement du pied 28

- Appuyez sur la pédale (E) pour débloquer le mécanisme de blocage et permettre au siège et au dossier de pivoter. Relâchez la pédale pour bloquer complètement les balanciers.
- Le degré approximatif d'inclinaison du siège est affiché sur l'indicateur de basculement (D).

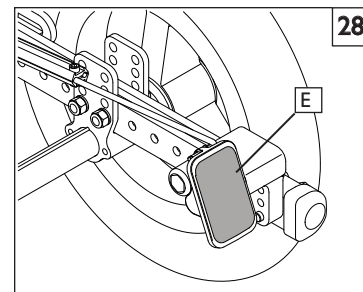
**V. RALLONGE DE POIGNÉE DE POUSSÉE (OPTION)** 29**Installation**

- Appuyer la goupille (E) sur la poignée de poussée pour relâcher les goupilles à l'intérieur du tube.
- Insérer le tube dans le logement du tube arrière (F) jusqu'à ce que la goupille de déverrouillage s'enclenche dans le trou du logement.

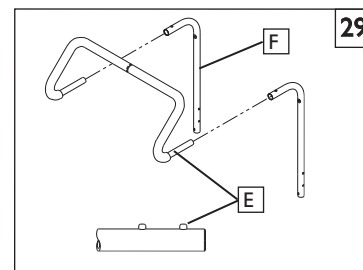
**W. DOSSIER INCLINABLE** 30

Le double mécanisme de déclenchement de l'inclinaison est installé en usine.

Pour incliner ou monter le dossier du siège

- Relâcher les deux déclencheurs (G) en même temps. Le relâchement des déclencheurs verrouille le dossier en place dans un rayon de 60°.
- Pour bloquer le système de réglage, insérer la goupille de verrouillage (H) dans le crochet.

REMARQUE– TOUJOURS verrouiller le mécanisme d'inclinaison à deux déclencheurs après le positionnement du dossier.

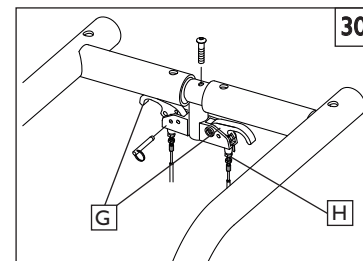
**X. POIGNÉE DE POUSETTE DU DOSSIER DE FAUTEUIL** 31**Réglage de la hauteur/de l'angle**

- Appuyez sur le bouton (A) sur la poignée de la poussette afin qu'il libère la poignée-poussoir.
- Réglez les poignées-poussoirs à une position confortable.

REMARQUE– TOUJOURS verrouiller les poignées-poussoirs en les déplaçant légèrement et en s'assurant d'entendre le mécanisme cliqueter en position verrouillée.

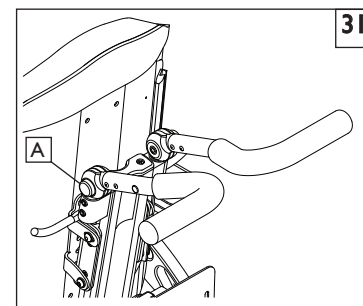
**Y. REPLIER LE FAUTEUIL POUR SON TRANSPORT** 32**Réglage de la hauteur/de l'angle**

- Poussez vers le bas sur le levier de libération (B) et pliez le dossier vers l'avant pour un transport plus simple du fauteuil.
- Pour remettre le dossier à la position de chevauchement, tirez simplement sur celui-ci jusqu'à ce qu'il se verrouille en place à sa position originale.

REMARQUE– Après pliage ou dépliage du fauteuil, vérifiez toujours pour vous assurer qu'il soit en position verrouillée en le déplaçant légèrement et en écoutant que le mécanisme clique en position verrouillée.

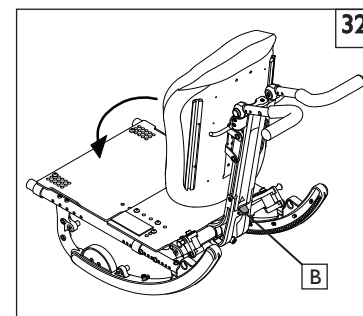

Z. PLIAGE/DÉPLIAGE DU CADRE (Optional) 33 34**1. Dépliage**

- Fixez les roues et assurez-vous qu'elles soient bloquées dans les manchons d'essieu
- Appuyez sur les cylindres pliants (C) jusqu'à ce qu'ils se bloquent. Assurez-vous que la poignée de blocage (D) est vers le bas et vérifiez par deux fois que le cadre est bloqué en poussant vers l'avant sur les cadres.
- Ajoutez le système d'assise, et les repose-pieds.

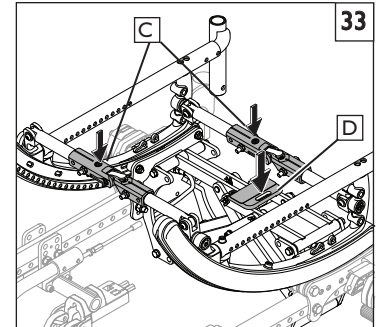
**2. Pliage**

- Retirez le passager, système d'assise et relevez les repose-pieds. Débloquez les freins de roues.
- Débloquez le mécanisme en tirant vers le haut sur la poignée de blocage (D), puis utilisez les deux mains, saisissez les cylindres pliants tout en poussant sur les boutons de dégagement du levier de blocage (E) avec vos pouces.
- Dès que le fauteuil commence à plier, poussez ensemble sur les cadres jusqu'à ce que le fauteuil soit complètement plié
- Enlevez les roues à l'aide des boutons de dégagement rapide. Le fauteuil est prêt pour le transport ou le rangement.

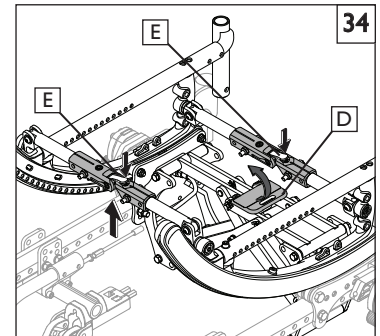
**AA. VÉRIFICATIONS**

Une fois le montage et le réglage du fauteuil terminés, il devrait fonctionner facilement et sans à-coups. Tous les accessoires doivent également fonctionner sans difficulté. En cas de problème, veuillez suivre les procédures suivantes:

- Relisez les instructions d'assemblage et de réglage pour vous assurer que le fauteuil a bien été monté.
- Relisez le tableau de dépannage.
- Si le problème persiste, contactez votre revendeur agréé. Si le problème est toujours présent après avoir contacté votre revendeur agréé, contactez le service à la clientèle Sunrise. Consultez la page d'introduction du manuel de l'utilisateur pour obtenir les coordonnées de votre distributeur agréé ou du service à la clientèle Sunrise.

⚠ AVERTISSEMENT

Le propriétaire ou le soignant qui utilise ce produit est responsable d'assurer que le fauteuil a été monté et ajusté par un professionnel de service sous l'avis d'un conseiller en santé. Le service ou le réglage du fauteuil devrait être effectué selon l'avis d'un conseiller en santé. Utilisez toujours des pièces et des accessoires recommandés et approuvés par Sunrise lors de l'entretien de ce fauteuil.

A. INTRODUCTION - DU SERVICE

1. Au moins une fois par an, faites effectuer l'inspection complète, un contrôle de sécurité et l'entretien de votre fauteuil par un revendeur agréé.
2. Si vous découvrez une pièce usée, pliée ou endommagée, remplacez-la selon les recommandations de Sunrise avant d'envoyer ce fauteuil pour une réparation.
3. Toute réparation et tout entretien majeur doivent être effectués par votre revendeur agréé.

B. CONSEILS D'ENTRETIEN ESSENTIEL

1. Couples de serrage :

Un couple de serrage est le serrage optimal devant être fait sur une attache particulière. Il est important de respecter les couples de serrage spécifiés. Sauf sous indication contraire, le couple de serrage recommandé est de 6,8 Nm (60 pouces-livres).

2. Service de réparation et documents de références

Consultez le site Web de Sunrise au www.sunrisemedical.com pour les manuels de pièces, les feuilles d'instructions et des vidéos de formation pour vous assister lors de la réparation de fauteuils roulants de la gamme Quickie/Zippie.

C. NETTOYAGE

1. Peinture :

- a. Nettoyez les surfaces peinturées avec un savon ou détergent doux.
- b. Protégez la peinture en appliquant une couche de cire automobile non abrasive tous les trois mois.

2. Essieux et pièces mobiles

- a. Nettoyez autour des essieux et des pièces mobiles avec un chiffon légèrement humide (pas mouillé).
- b. Essuyez ou soufflez pour enlever peluche, poussière ou saletés sur les essieux ou les pièces mobiles.
- c. NE PAS UTILISEZ d'huile 3 dans 1, ou du WD-40 ® pour la lubrification. Utilisez seulement un lubrifiant à base de téflon pour ce fauteuil.

D. ESSIEU ARRIÈRE I

1. Réglage de l'écrou de l'essieu arrière

Les manchons des essieux doivent être entretenus régulièrement pour un fonctionnement optimal du fauteuil roulant.

- a. Pour ajuster l'essieu (A), vous aurez besoin d'une clé de 3/4 po (B) pour tourner les écrous d'essieu extérieur (C).
- b. Une clé de 1/2" sera aussi nécessaire pour tenir l'extrémité opposée de l'essieu (D) et pour prévenir l'essieu de tourner lorsque vous ajustez l'écrou.
- c. Tourner l'écrou d'essieu extérieur dans le sens horaire pour resserrer.
- d. Il devrait y avoir un jeu de zéro à dix millièmes de pouces (.010") seulement.

2. Déplacer l'essieu arrière pour répartir le poids

La répartition du poids entre les roues avant et arrière est principalement réglée en déplaçant les essieux arrière vers l'avant ou vers l'arrière sur le châssis. Déplacer les essieux VERS L'ARRIÈRE offre une meilleure stabilité contre les basculements avant et arrière. Déplacer les essieux VERS L'AVANT, reporte le poids du passager sur les roues ARRIÈRE, permettant ainsi les avantages suivants: l'avant du fauteuil devient plus léger, donc ceci réduit l'effort pour tourner, et avec un plus faible empattement, le rayon de braquage est réduit.

MISE EN GARDE - Déplacer les essieux arrière peut déstabiliser le fauteuil. Vérifier TOUJOURS la stabilité avec l'utilisateur ou l'utilisatrice avant d'envoyer ce fauteuil en réparation.

REMARQUE IMPORTANTE— Le réglage des essieux de chaque côté du fauteuil doit être égal.

REMARQUE— Utilisez un couple de serrage de 120 pouces-livres. Le montage de la plaque-support de roue.

REMARQUE— Le châssis doit être à l'horizontale lorsque les réglages de la hauteur sont effectués. Référez-vous à la matrice dans le guide de commande afin d'effectuer un montage adéquat.

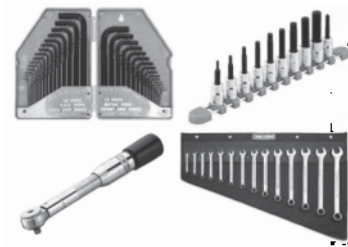

OUTILLAGE REQUIS

1. Ensemble de clés hexagonales à mesures impériales
2. Ensemble de clés hexagonales métriques
3. Ensemble de clés à fourche à mesures impériales
4. Ensemble de clés à fourche métriques
5. Clé dynamométrique
6. Jeu de mèches et douilles hexagonales à mesures impériales
7. Jeu de mèches et douilles hexagonales métriques
8. Tournevis cruciforme et tournevis plat

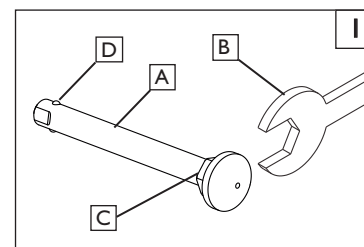

3. Réglage de la position de l'essieu 2

- a. Retirez les deux roues du fauteuil.
- b. Retirez les boulons (A) de la plaque-support de roue (B) située sur les deux côtés du fauteuil.
- c. Replacer la plaque-support de roue dans la position désirée.
- d. Insérez les boulons et resserrer (A).

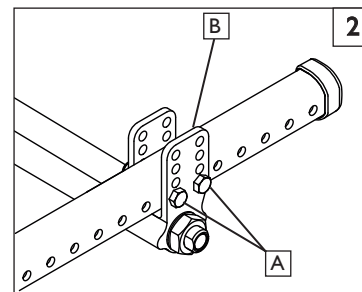
**4. Réglage de la hauteur des accoudoirs** 2

- a. Dévissez et retirez les boulons (A).
- b. Positionnez l'essieu à la hauteur désirée à l'aide des trous prépercés dans la plaque-support (B) sur les deux côtés.
- c. Remettez et serrez les boulons

E. RÉGLAGE DU VERROU DE MOYEU 3**Réglage des câbles**

- a. Desserrez l'écrou d'arrêt (C) au moyen d'une clé de 10 mm.
- b. Tournez la vis de réglage (D) vers l'extérieur ou vers l'intérieur comme nécessaire. Tourner la vis vers le haut a pour effet de desserrer le câble tandis que la tourner vers le bas le resserre.
- c. Revissez l'écrou d'arrêt (C) contre le support du levier.
- d. Répétez les étapes 1 à 3 sur l'autre côté du fauteuil, si nécessaire.

Ajuster la position du levier

- a. Retirez la vis à tête creuse (E) et la rondelle (F) du levier et du dossier.
- b. Installez le levier à la hauteur désirée en vous servant des trous et réinstallez la vis et la rondelle.
- c. Répétez les étapes 1 à 2 sur l'autre côté du fauteuil.

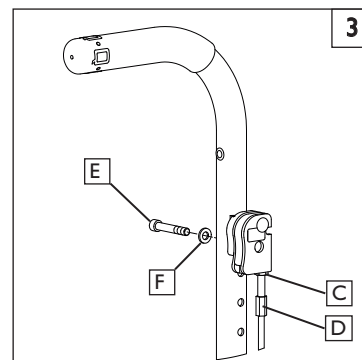
**F. FREINS DE ROUE** 4**Réglage**

- a. Dévissez les deux vis de façon uniforme (G). Ne tentez pas de retirer les deux vis à la fois.
- b. Glissez l'assemblage vers la roue arrière jusqu'à ce que le collier s'incruste dans le pneu pour empêcher tout mouvement de la roue en position de blocage.
- c. Serrer les vis (G).

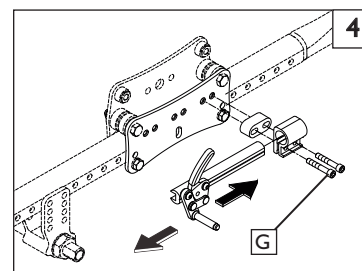
**G. LOGEMENT D'ACCOUDOIR À MONTANT UNIQUE** 5**1. Réglage de l'assemblage accoudoir/récepteur**

Pour resserrer ou desserrer le montant de l'accoudoir dans le récepteur :

- a. Desserrez les 4 vis de pression (J) à l'aide d'une clé hexagonale de 5/64 po.
- b. L'assemblage de l'accoudoir étant inséré dans le récepteur (K), appuyez fermement sur l'extérieur du récepteur.
- c. Maintenez la pression sur le récepteur et resserrer deux des vis de pression.
- d. Retirez l'assemblage de l'accoudoir et resserrer les deux autres vis de pression.
- e. L'accoudoir tient maintenant fermement en place dans le récepteur tout en atténuant tout bruit causé par des vibrations.

2. Changer le récepteur de place

- a. Dévissez les 3 boulons (I) qui maintiennent le support (H) (ne les retirez pas)
- b. Glisser le support jusqu'à ce que l'appui-bras est à la position désirée.
- c. Vissez les trois boulons (J).

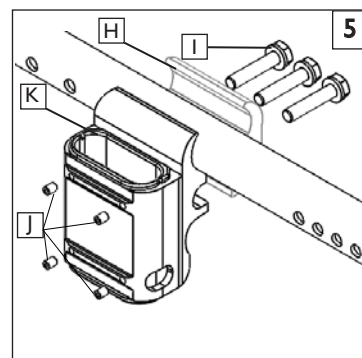

H. APPUIS-BRAS RABATTABLES ET AJUSTABLES 6**1. Réglage de la hauteur**

- a. Dévissez le boulon et l'écrou (A) et retirez le tube rétractable.
- b. Dévissez les boulons (B, C) et retirez le support (I).
- c. Déplacez le support (D) de haut en bas jusqu'à l'obtention de la position désirée.
- d. Vissez les boulons (B, C).
- e. Remplacez le tube rétractable en place et resserrez les boulons (C, D).
- f. Répétez ce processus pour l'autre appui-bras.

2. Réglage de l'angle

- a. Dévissez le boulon (E).
- b. Placer l'appui-bras à l'angle désiré en utilisant les trous préperçés dans la plaque.
- c. Resserrez le boulon (E).

3. Réglage de la hauteur (option)

- a. Retirez la poignée en mousse ou la manchette de l'appui-bras.
- b. Dévissez l'écrou et la vis (F) du tube rétractable.
- c. Positionnez le manchon (H) à la longueur désirée.
- d. Revissez la vis et l'écrou (G).
- e. Remettre la poignée en mousse ou la manchette.

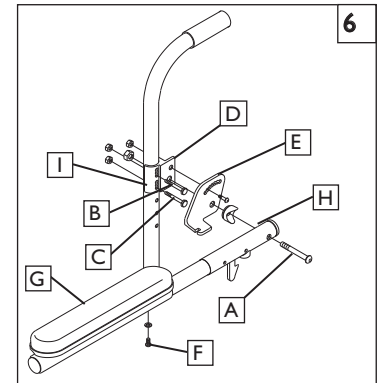
**I. ACCOUDOIRS RETOURS EN ARRIÈRE VERROUILLABLES PORTE À FAUX** 7**1. Réglage de la hauteur**

- a. En utilisant une clé hexagonale de 5 mm et une clé à bout ouvert de 13 mm, désérrez la vis à tête de bouton (A) et enlevez l'écrou (B) à l'intérieur du pivot de l'accoudoir.
- b. Tournez l'accoudoir vers le haut ou le bas à une hauteur confortable et serrez la quincaillerie (A, B).
- c. Vous devez répéter les étapes sur l'accoudoir opposé et régler les deux côtés de manière égale dans la plupart des cas.

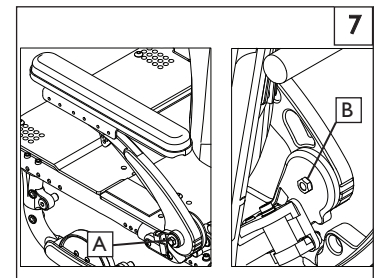
**2. Nivelier l'accoudoir** 8

Lorsque vous réglez la hauteur de l'accoudoir, vous aurez aussi besoin de niveler le coussinet de l'accoudoir.

- a. En utilisant une clé hexagonale de 4,00 mm (5/32 po), desserrez la vis du support du pivot avant (F) et retirez la vis de la douille arrière (F) du support (E) afin que vous puissiez niveler le coussinet (D).
- b. Une fois que vous avez trouvé le bon réglage, insérez de nouveau la vis à tête de douille arrière (F), et serrez la quincaillerie.

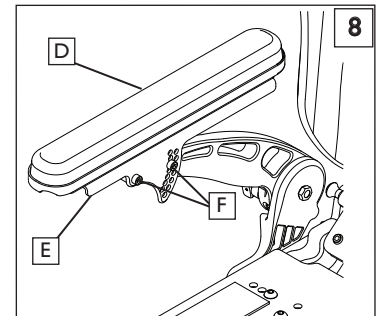
**3. Réglages du coussinet de l'accoudoir** 9 10

Vous pouvez régler le coussinet de l'accoudoir vers l'avant ou vers l'arrière.

- a. En utilisant une clé hexagonale de (5/32 po), desserrez les deux vis à tête de bouton (C) tenant le coussinet de l'accoudoir (D) au support de réglage (E), puis déplacez le coussinet vers l'avant ou l'arrière.
- b. Lorsque vous avez trouvé la bonne position, insérez de nouveau les vis (C) et serrez toute la quincaillerie.

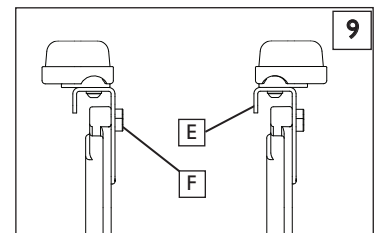

Vous pouvez également régler le coussinet de l'accoudoir de manière latérale

- a. En utilisant une clé hexagonale de 4,00 mm (5/32 po), retirez les deux vis (C) tenant le coussinet de l'accoudoir (D) au support de réglage (E).
- b. Vous pouvez atteindre 2,5 cm (1 po) de réglage au niveau latéral en inversant le coussinet de 180° comme montré.
- c. Si vous avez besoin de plus de réglage au niveau latéral, vous pouvez positionner de nouveau le support du coussinet de l'accoudoir en retirant les deux vis à tête de douille (F) qui tiennent le support au bras porte à faux, et en fixant le support à l'extérieur du bras porte à faux comme montré.
- d. Lorsque vous avez trouvé la bonne position, insérez de nouveau les vis (F) et serrez la quincaillerie.

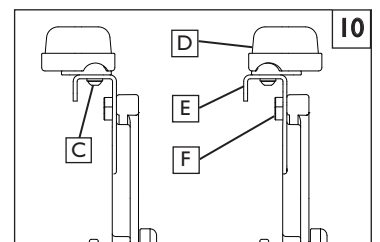

J. RÉGLAGE DE LA HAUTEUR 11**Réglage de la hauteur**

REMARQUE– Il est recommandé de maintenir une hauteur minimale de 5 cm (2 pouces) entre le point le plus bas du repose-pied et le sol.

- Dévissez la vis de pression (J) au moyen d'une clé hexagonale de 3/16 po.
- Glissez la rallonge du repose-pieds (K) vers le haut ou vers le bas à l'intérieur du tube jusqu'à la hauteur désirée.
- Vissez la vis de pression (J). Appliquez un couple de serrage de 144 pouces-livres (16,27 Nm).

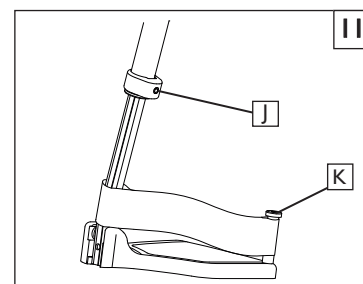
**K. SEMELLE À ANGLE RÉGLABLE** 12**1. Semelles composites à angle réglable**

- Retirez le boulon (F).
- Tirez la semelle (G) pour l'éloigner de la rallonge.
- Repositionnez la semelle dans la rallonge, dans la nouvelle position angulaire. Utilisez le couplage de rallonge prémarqué (H) comme guide.

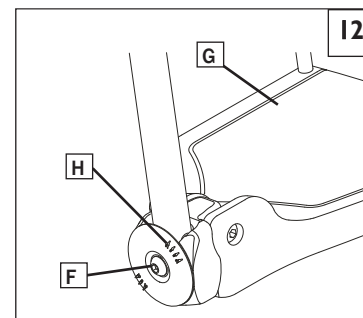
**L. REPOSE-PIEDS ROBUSTES ET AMOVIBLES** 13**Réglage de la hauteur - Montage avant**

- Dévissez et retirez le boulon (L) et l'écrou de retenue (M) du support de fixation du repose-pieds.
- Placer la palette du repose-pieds dans les trous préperçés sur le tube.
- Remettre le boulon et l'écrou puis vissez.

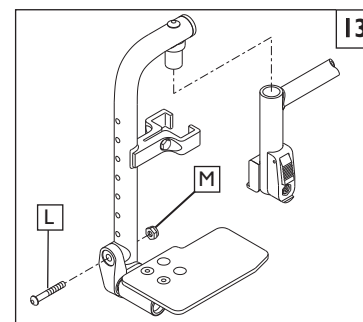
**M. REPOSE-JAMBE ARTICULÉ** 14**1. Réglage de la hauteur de l'appui-mollets**

- Dévisser l'écrou de retenue (E) situé à l'arrière du support de l'appui-mollets.
- Glissez l'appui-mollets de haut en bas.
- Vissez l'écrou de retenue (E) lorsque l'appui-mollets est à la position désirée.

Réglage de la hauteur au moyen du tube de rallonge.

- (Voir « Réglage de la hauteur, » Section I)

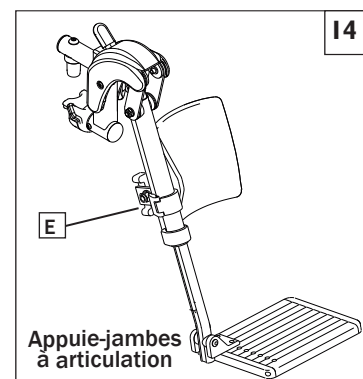
**N. REPOSE-JAMBE ARTICULÉ** 15**1. Réglage de la hauteur de l'appui-mollets**

- Dévisser l'écrou de retenue (F) situé à l'arrière du support de l'appui-mollets.
- Glissez l'appui-mollets de haut en bas.
- Vissez l'écrou de retenue (F) lorsque l'appui-mollets est à la position désirée.

2. Réglage de la hauteur au moyen du tube de rallonge.

- (Voir « Réglage de la hauteur, » Section I)

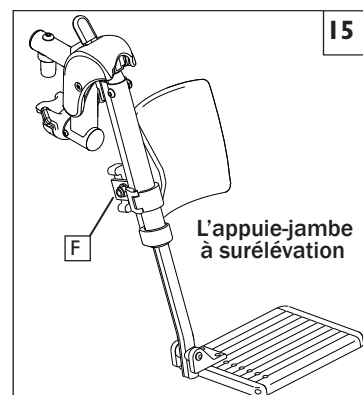

O. REPOSE-PIEDS CONTRACTURE 16 17 18**1. Montage extérieur - peut être monté latéralement** 16**2. Montage intérieur - peut être monté au centre.** 17**3. Réglage de la hauteur** 18

- Dévisser et retirez le boulon de retenue du support de fixation du repose-pieds.
- Glissez le tube inférieur à la position désirée et jusqu'à ce que les trous prépercés soient alignés.
- Réinsérez le boulon (A) et serrez-le.

4. Réglage de l'angle du repose-pieds 18

- Dévisser le boulon de retenue (B) du joint de blocage.
- Positionnez le repose-pieds vers l'avant ou vers l'arrière dans l'angle désiré.
- Revissez le boulon (B).

5. Réglage de l'angle de la semelle 18

- Dévisser le boulon de retenue (C) du joint de blocage de la palette du repose-pieds.
- Positionnez la palette vers le haut ou vers le bas dans l'angle désiré.
- Resserrez le boulon (C).

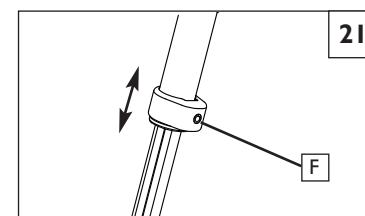
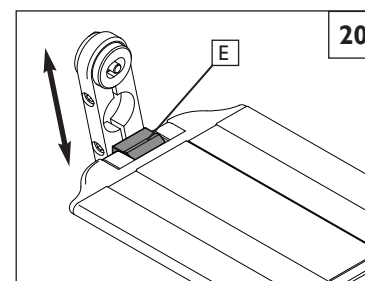
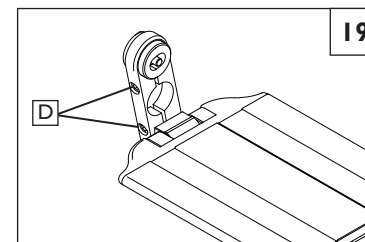
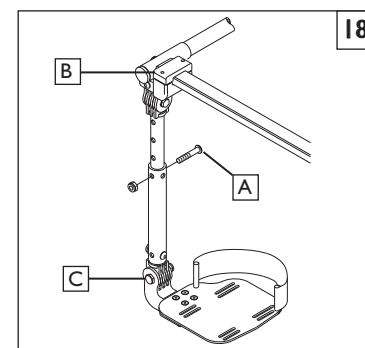
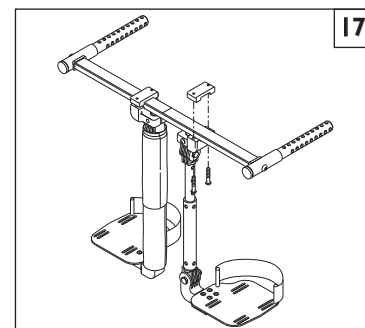
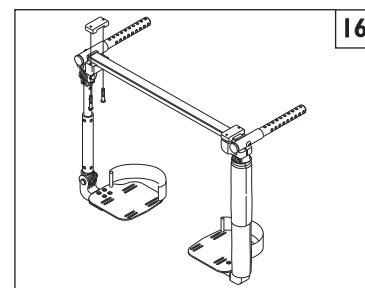
**P. SYSTÈME DE REPOSE-PIEDS Z-FINITY™** 19 20 21

MISE EN GARDE– Le système de repose-pieds Z-finity™ est classé à 75 kg (165 lb).

La position des repose-pieds est essentielle pour maintenir le bon alignement du corps, tout en offrant un soutien stable aux jambes et au torse. Assurez-vous que le fournisseur de Sunrise a correctement réglé les repose-pieds ou les appui-jambes en suivant les conseils de votre professionnel de soins de santé. La configuration d'origine ne doit pas être modifiée sans consulter au préalable ce conseiller. Les appui-jambes et les repose-pieds doivent être écartés en les faisant pivoter ou en les retirant, afin de faciliter les transferts.

REMARQUE – Il doit y avoir un espace libre d'au moins 5 cm (2 po) entre le sol et la palette de repose-pieds pour empêcher de frapper des obstacles et risquer une chute ou un basculement.

1. Positionnement du repose-pied et de la palette de repose-pieds à l'aide de la pince rotative

- Desserrez les deux vis de la pince rotative/d'angle (D)
- Tournez le repose-pied/la palette de repose-pieds jusqu'à la position et l'angle désirés.
- Serrez la visserie du collier de serrage au couple de serrage approprié (NE PAS DÉPASSER un couple de 13,56 Nm/120 po-lb).

2. Positionnement des repose-pieds à l'aide des pièces d'écartement de la palette de repose-pieds

- Enlevez les pièces d'écartement de la palette de repose-pieds (E).
- Glissez la palette de repose-pieds à la profondeur désirée.
- Remplacez les pièces d'écartement de la palette de repose-pieds

3. Ajustement de la hauteur (repose-pied à installation directe)

- Ajustez la position d'installation de la palette de repose-pieds en enlevant la vis à tête ronde du trou de réglage, et en déplaçant l'assemblage à la position désirée.
- Serrez la quincaillerie au couple de serrage approprié (couple maximum de 13,56 Nm/120 po-lb).

4. Ajustement de la hauteur (repose-pied à installation étendue)

- Desserrez la vis de réglage (F)
- Glissez le tube de rallonge du repose-pied vers le haut ou le bas à l'intérieur du tube de cadre, jusqu'à la hauteur souhaitée.
- Serrez la vis de réglage au couple de serrage approprié de 13,56 Nm (120 po-lb).

Q. SUPPORT POUR MEMBRE 22

Reportez-vous à la section Supports/repose-pieds pivotants (page 16) pour l'installation/la dépose du fauteuil.

1. Réglage de la hauteur 23

- a. Déserez les 2 vis (A), ne les enlevez pas, faites glisser le montant vers le haut ou le bas à la hauteur désirée.
- b. Resserrez les vis.

2. Réglage de l'angle

- a. Appuyez sur le bouton (B), réglez vers le haut ou le bas à l'angle désiré, relâchez le bouton.

3. Réglage de la longueur

- a. Déserez les 2 vis (C), ne les enlevez pas, faites glisser la fixation vers l'avant ou l'arrière à la longueur désirée,
- b. Resserrez les vis.

4. Réglage de la longueur ou de la largeur supplémentaire

- a. Enlevez les 2 vis (D), repositionnez à la configuration désirée, remettez les vis en place.
- b. Resserrez fermement les vis.

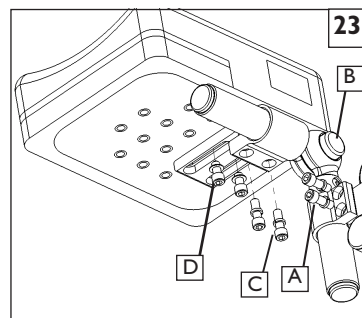
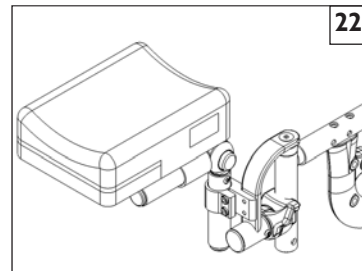
**R. MÉCANISME D'INCLINAISON**

Le double mécanisme d'inclinaison est installé en usine. Deux câbles/déclencheurs verrouillent le fauteuil en place dans une position de -5° à 60° tout dépendant du montage. Le Quickie/Zippie IRIS peut offrir une inclinaison avant de 0° à 5° . **Ne tentez pas d'effectuer des ajustements avant par vous-même.** Ce réglage doit être fait par un revendeur agréé.

1. Retrait du cache-culbuteurs 24

REMARQUE - Les recouvrements des berceaux ne sont pas disponibles sur le Zippie IRIS pliant.

- a. Retirez les quatre ou cinq vis (D) qui maintiennent le cache-culbuteur sur le châssis du culbuteur (E).
- b. Retirez le cache-culbuteur (F) et mettez-le à ranger-le avec des vis au cas où ils seraient nécessaires plus tard.

2. Réglage des butées d'inclinaison 25

REMARQUE - Avant d'utiliser les butées d'inclinaison, vous devez d'abord enlever le cache-culbuteur.

Des réglages peuvent être faits afin de limiter le degré d'inclinaison (rotation) dont le fauteuil peut offrir en utilisant les butées d'inclinaison (H).

- a. Dévissez et retirez la vis de retenue (G).
- b. Placez les butées pour obtenir le degré d'inclinaison avant ou arrière voulu.
- c. Chacune des deux parties des butées d'inclinaison doit s'enclencher dans les trous correspondants du culbuteur (E) pour ensuite être fixés en place en serrant la vis (G).

3. Réglage des câbles 26

REMARQUE - N'utilisez pas de lubrifiants sur les composants ou sur l'assemblage.

- a. Desserrez le contre-écrou (I).
- b. Tournez le tendeur de câbles (J) pour éliminer le lâche du câble. Assurez-vous que le bouton du piston peut s'étendre et se rétracter pleinement après le réglage et que les pistons engagent la bascule lorsque les déclencheurs sont relâchés.
- c. Resserrez le contre-écrou (I)

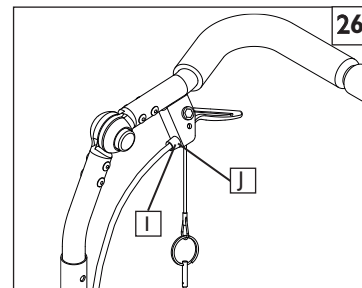
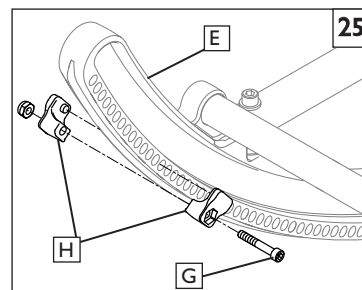
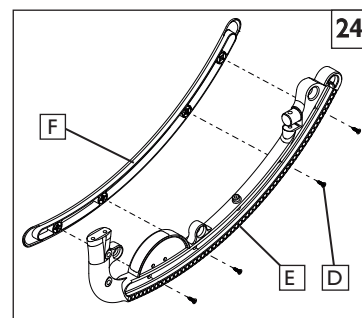

S. DOSSIER STANDARD

1. Réglage de l'angle 27

- a. Dévissez le boulon arrière (A).
- b. Dévissez et retirez le boulon de réglage des angles.
- c. Placez le dossier à l'angle désiré au moyen des trous prépercés.
- d. Replacez et resserrez le boulon avant (B).
- e. Resserrez le boulon arrière (A).
- f. Répétez cette procédure de l'autre côté.

REMARQUE - Le réglage de chaque côté du fauteuil doit être parfaitement égal.

REMARQUE - Utilisez un couple de serrage de 75 pouces-livres. Réglage de l'angle de la poignée de poussée

REMARQUE - La position du dossier devra possiblement être ajustée afin de maintenir une stabilité et un alignement optimal en fonction du centre de gravité

2. Fonction du dossier rabattable 28

- a. Pour replier le dossier, tirez vers le haut les tiges de libération du dossier (J) et poussez vers l'avant le dossier.
- b. Pour le verrouiller de nouveau en position, soulevez le dossier fermement jusqu'à ce qu'il se verrouille dans sa position originale.

3. Remplacement de l'élastomère du dossier dynamique 29

- a. Retirez la vis à tête creuse (C) et l'écrou de blocage (D).
- b. Au moyen d'un tournevis à lame plate, soulevez délicatement l'élastomère (E) comme illustré.
- c. En appuyant fermement, mettez le nouvel élastomère en place et alignez les trous de l'élastomère avec ceux de la plaque (F)
- d. Remettez les vis retirées précédemment et serrez-les.

⚠ AVERTISSEMENT

Si le fauteuil est équipé du dossier dynamique optionnel, avant transport, le dispositif de verrouillage doit être en position verrouillée sur les deux poignées de manœuvre avant tout type de transport.

4. Enclenchement du mécanisme de blocage du dossier dynamique 30

- a. Tirez l'anneau (G) et faites basculer le mécanisme de blocage vers le bas pour déverrouiller le dossier.
- b. Faites basculer le mécanisme de blocage vers le haut pour verrouiller le dossier.

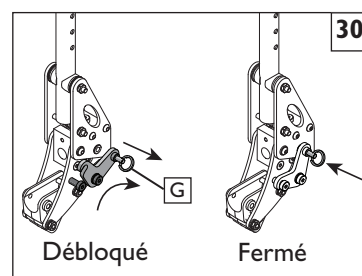
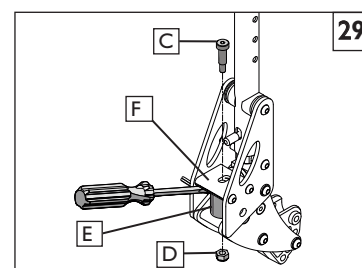
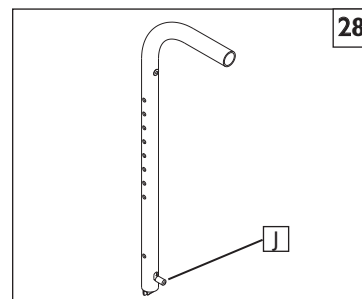
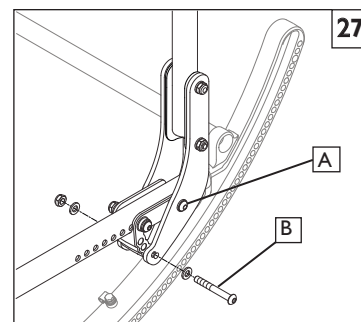

T. DOSSIER DE FAUTEUIL

1. Réglage de la hauteur du dossier 31

- En utilisant une clé hexagonale de 4,00 mm (5/32 po), désérrez les 4 vis à tête de bouton (H).
- Saisissez l'assemblage du dossier et du support. Il devrait se déplacer librement vers le haut ou le bas le long de la colonne vertébrale du fauteuil.
- Configurez l'assemblage du dossier à la hauteur préférée.
- Serrez l'ensemble des 4 vis à tête de bouton (H).

REMARQUE– Utilisez un couple de serrage de 60 pouces-livres. Lors de la mise en place du réglage de la hauteur du dossier de fauteuil.

REMARQUE– Toutes les fois que la position du dossier change, il est conseillé de vérifier que l'alignement et la stabilité CG optimales soient conservées.

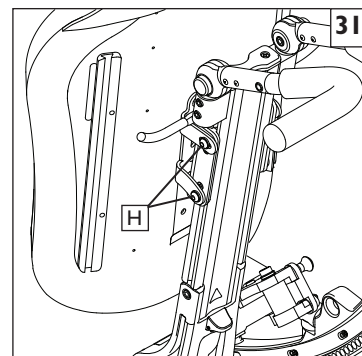

2. Réglage de la hauteur du dossier 32

Le dossier possède un réglage de hauteur supplémentaire avec son support de montage.

- Retirez le couvercle du dossier.
- Utiliser une clé à bout ouvert de 10 mm, enlevez les 4 écrous (A) qui soutiennent le dossier au support du dossier du fauteuil.
- Retirez les deux plaques-écrous et repositionnez-les dans les trous disponibles (B) en haut ou en bas sur le dossier.
- Enfilez les écrous de l'arrière de votre fauteuil, et les serrer pour terminer le réglage.

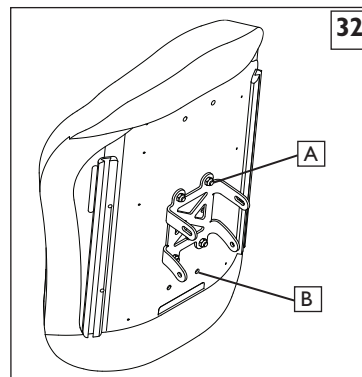

3. Réglage de l'angle du dossier 33

Le dossier possède un réglage d'angle +/- 4° avec son support de montage.

- En utilisant une clé hexagonale de 4,00 mm (5/32 po), desserrez les 2 vis à tête de bouton (C).
- En utilisant une clé hexagonale de 4,00 mm (5/32 po), desserrez les 2 vis à tête de bouton (D).
- Vous pouvez à présent pencher le dossier vers l'avant ou l'arrière.
- Serrez les vis pour terminer le réglage.

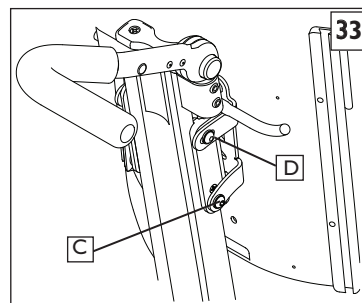

4. Réglage du pivotement avec le montant arrière du fauteuil et le support en J 34

Le dossier du fauteuil possède un réglage d'angle/pivotement supplémentaire à travers le support en J.

- En utilisant une clé hexagonale/clé à douilles de 4,00 mm (3/16 po), désérrez les 2 vis de support en J à l'extérieur (E).
- En utilisant une clé hexagonale de 7,9 mm (5/16 po), tournez la plus grosse vis de la douille du support en J dans le sens horaire pour Inclinaison, et dans le sens antihoraire pour la position droite.
- Régalez grâce à la clé hexagonale de 4,00 mm (3/16 po) pour serrer les 2 vis à l'extérieur (E) à 100 pouces-livre.

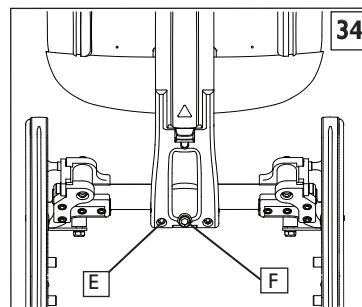

5. Réglage du dossier latéral avec le montant arrière du fauteuil et le support en J 34

Le dossier du fauteuil rajoute un réglage latéral supplémentaire en utilisant le support en J.

- En utilisant une clé hexagonale/clé à douilles de 4,00 mm (3/16 po), desserrez les 2 vis de support en J à l'extérieur (E).
- Saisissez le dossier et le support en J de derrière et déplacez l'assemblage vers la gauche ou la droite vers la zone désirée du support.
- Régalez grâce à la clé hexagonale de 4,00 mm (3/16 po) pour serrer les 2 vis à l'extérieur (E) à 100 pouces-livre.

U. DOSSIER DE FAUTEUIL DYNAMIQUE 35

Si vous avez une chaise avec une fonction de dossier dynamique, vous pouvez utiliser les encarts élastomères en libérant le levier de verrouillage.

REMARQUE IMPORTANTE– NE PAS convertir à un dossier dynamique avec l'utilisateur dans la chaise.

- AVANT** de verrouiller ou de libérer les fermetures, assurez-vous qu'il n'y a pas de pression sur le dossier de l'utilisateur. Transférez l'utilisateur à un emplacement sécuritaire alors que cette tâche se réalise.
- La fonction dynamique peut être utilisée en tirant sur le levier de fermeture (H) et en tournant le support de fermeture (I) vers le bas et hors du chemin.
- Répétez l'étape du haut pour l'autre côté du système de fermeture, afin que les deux dispositifs de fermeture soient libérés.
- Pour fermer le dossier dynamique pour un support plus rigide, tournez le support de fermeture (I) vers le haut tout en tirant sur le levier de fermeture (H).
- Assurez-vous que cela « clique » en place pour une fermeture positive.

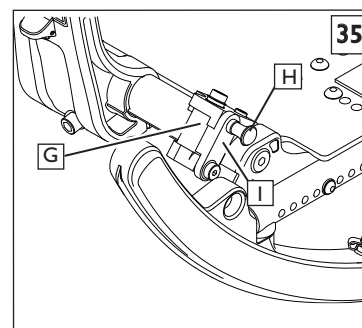

V. DOSSIER DE FAUTEUIL DYNAMIQUE (REPLACEMENT ÉLASTOMÈRE) 36

Il y a quatre duretés d'élastomères disponibles. Deux types sont offerts avec votre fauteuil. Si votre élastomère devient usé, ou si vous avez besoin d'un niveau différent de support, vous pouvez remplacer l'élastomère avec quelques étapes simples.

REMARQUE – NE PAS changer l'élastomère avec l'utilisateur dans le fauteuil.

- AVANT** de changer votre élastomère, déplacez l'utilisateur à un endroit sécuritaire alors que vous effectuez cette tâche.
- Les encarts d'élastomère (A) peuvent être changés en utilisant une clé hexagonale de 4,8 mm (5/32 po) sur la vis à tête de douille supérieure (B) et une douille de 10 mm et une clé à douilles pour l'écrou hexagonal inférieur (C).
- Désérrez et enlevez l'écrou et la quincaillerie sur les deux côtés du fauteuil maintenant l'élastomère en place sur le système de verrouillage.
- Enlevez et remplacez le vieil élastomère.
- Renfilez la vis à tête de douilles depuis le haut, à travers le support et l'élastomère, et tenez l'écrou avec votre doigt tout en tournant la clé hexagonale pour lancer l'écrou.
- Terminez le remplacement en utilisant la douille, la clé à douilles et la clé hexagonale pour serrer l'équipement d'élastomère à 60 pouces-livre.

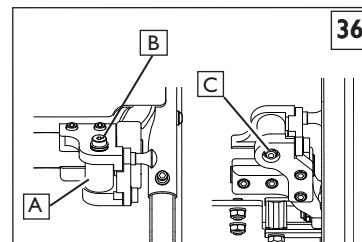

W. SUPPORT DE SUSPENSION DU VENTILATEUR

1. Fixez le ventilateur au support du ventilateur. 37

- Positionnez le ventilateur au-dessus du support de suspension et glissez-le dans le support.
- En utilisant les 2 courroies de nylon (D), fixez le ventilateur au support de suspension et assurez-vous que toute corde et tube soit fixé et non en danger de pincer tout composant de la chaise.

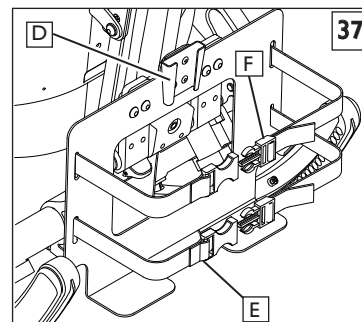

X. POIGNÉE FIXE DE POUSETTE 38

1. Réglage de l'angle de la poignée de la poussette

Appuyez sur les deux boutons-poussoirs noirs (H) en même temps. Cela libère la poignée de la poussette et lui permet de tourner librement. Libérer les boutons-poussoirs verrouille de manière positive la poignée réglable de la poussette à la position désirée.

2. Réglage de la hauteur

- Retirez les deux boulons (I) du tube du dossier (un sur chaque côté).
- Repositionnez la hauteur du dossier.
- Resserrez les deux boulons (I) à l'emplacement désiré.

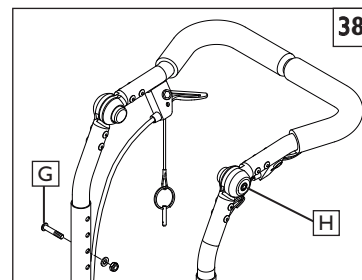

Y. POIGNÉE DE LA POUSETTE RÉGLABLE (DOSSIER DU FAUTEUIL)

1. Réglage de la hauteur 39

- En utilisant une clé hexagonale de 4,00 mm (5/32 po), Desserrez les deux vis (I) de la pince de fixation du tube de la poussette (H) (un sur chaque côté).
- Repositionnez la hauteur de la poignée de la poussette en glissant l'assemblage vers le haut ou le bas dans le canal.
- Resserrez les deux vis (I) à l'emplacement désiré.

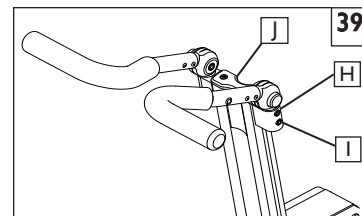

2. Conversion de poignée de poussette à poignée-poussoir 40 41

- Desserrez les deux vis (Ne pas enlever) (I) de la pince de fixation du tube de la poussette (H).
- Retirez le capuchon (J) et glissez les supports vers le haut et hors du rail arrière du fauteuil.
- Repositionnez les poignées de la poussette dans la configuration de poignée-poussoir (K).
- Resserrez les vis dans les deux pinces une fois que vous les avez à l'emplacement désiré.

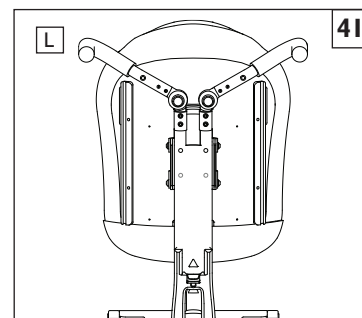
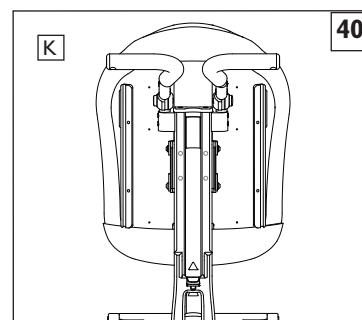

Z. ENSEMBLE ROULETTES/FOURCHE 42**1. Installation**

- Retirez la housse (A) du boîtier de roulette. Retirez la housse anti-poussière avec un mouvement de va-et-vient.
- L'ensemble de roulette contient un écrou (B) et une rondelle (sous l'écrou). Retirez l'écrou et la rondelle.
- Insérez la tige de la roulette (D) à l'intérieur du boîtier de roulette (C) et mettez une rondelle sur la tige.
- Remplacez l'écrou (B) sur la tige de la roulette et resserez jusqu'au bout; ensuite dévissez 1/8 de tour pour permettre une rotation libre.
- Replacez la housse anti-poussière sur le boîtier de roulette.

2. Réglage de la hauteur

- Dévissez et retirez le boulon (E).
- Positionnez l'essieu à la hauteur désirée à l'aide des trous pré-perçés dans la fourche.
- Remettez le boulon et serrez-le.
- Répétez cette procédure de l'autre côté.

REMARQUE– Le châssis doit être à l'horizontale lorsque la hauteur est ajustée. Reportez-vous à la matrice dans le guide de commande afin d'effectuer un réglage adéquat. Reportez-vous à la section S-7 pour régler la hauteur de l'essieu arrière.

AA. PROFONDEUR DU CHÂSSIS**1. Réglage du dossier** 43

- Retirez les vis (F et H) de la plaque de montage (G) sur les deux côtés du fauteuil.
- Glissez le dossier le long du rail du siège à la même position des deux côtés.
- Replacez et resserez les vis (F et H) afin de verrouiller la position des deux côtés du fauteuil.

REMARQUE – Le réglage de chaque côté du fauteuil doit être parfaitement égal.

REMARQUE– Utilisez un couple de serrage de 120 pouces-livres. Réglage de la profondeur du dossier.

2. Réglage de l'angle d'inclinaison du dossier 44

- Retirez la vis (F) et dévissez la vis (H) de la plaque de montage du dossier (G) sur les deux côtés du fauteuil.
- Régalez le dossier à la même position aux deux côtés en utilisant l'un des trois trous de réglage illustrés.
- Serrez les vis (F et H) afin de verrouiller la position des deux côtés du fauteuil.

3. Réglage de l'armature de suspension. 45

- Dévissez et retirez les deux vis à tête creuse (I) du rail du siège.
- Glissez l'armature de suspension (J) dans le rail du siège à la position désirée.
- Replacez et serrez les vis à tête creuse.
- Répétez ce processus pour l'autre côté.

REMARQUE – Ces réglages peuvent exiger un repositionnement du chariot sur le châssis de base. Reportez-vous à la matrice dans le guide de commande pour la position recommandée.

REMARQUE– Le réglage de chaque côté du fauteuil doit être égal.

REMARQUE- Utilisez un couple de serrage de 120 pouces-livres. Montage de l'armature de suspension.

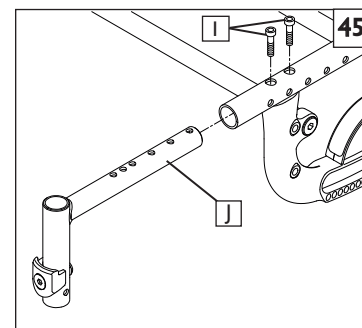
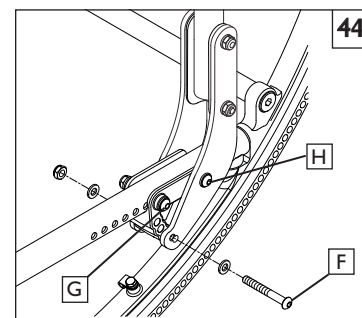
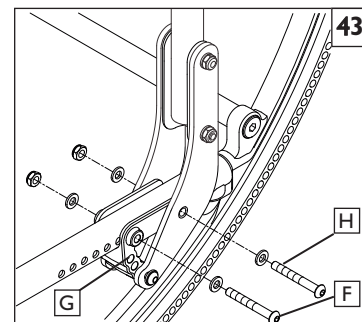
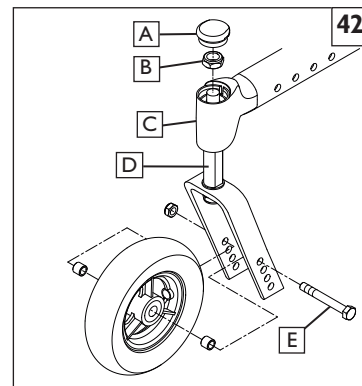

BB. RÉGLAGE DE LA LARGEUR XLOCK™ 46

1. Réglage de la largeur du cadre de soit 2,5 cm (1 po) (réglez seulement 1 côté) ou 5,1 cm (2 po) (réglez les deux côtés).
 - a. Retirez les vis à tête hexagonale et les rondelles (A) des languettes du cadre latéral avant gauche ou droit selon si vous désirez un réglage de 2,5 cm ou de 5,1 cm (1 po ou 2 po).
 - b. Retirez les vis à tête hexagonale et les rondelles (B) des tubes bloquants de cylindres avant et arrière.
 - c. Réalignez l'assemblage X-LOCK™ dans les trous de réglage appropriés.
 - d. Insérez les vis à tête hexagonale (A) et les rondelles dans les trous des languettes et dans les supports X-LOCK™.
 - e. Insérez les vis à tête hexagonale (B) dans les cylindres bloquants dans les trous de réglage à la nouvelle largeur.
 - f. Serrez toutes les vis à tête hexagonale à un couple de serrage de 13,56 Nm (120 po-lb).

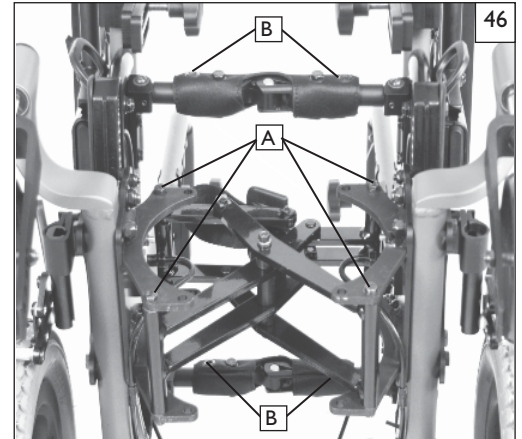
**CC. LARGEUR DU CHÂSSIS DU FAUTEUIL** 47 48

L'armature du fauteuil IRIS est conçue pour permettre un agrandissement du fauteuil en utilisant les composants de l'ensemble.

1) Réglage de la largeur des tubes de fixation cylindriques (culbuteur)

- a. Retirez les boulons (A) des deux extrémités de chaque tube de fixation (B).
- b. Remplacez les tubes de fixation par d'autres tubes de la longueur désirée.
- c. Serrez les boulons (A) à chaque extrémité.
- d. Répétez le processus pour chaque tube de fixation (B).

REMARQUE - Utilisez un couple de serrage de 200 pouces-livres pour resserrer les pièces de quincaillerie (A).

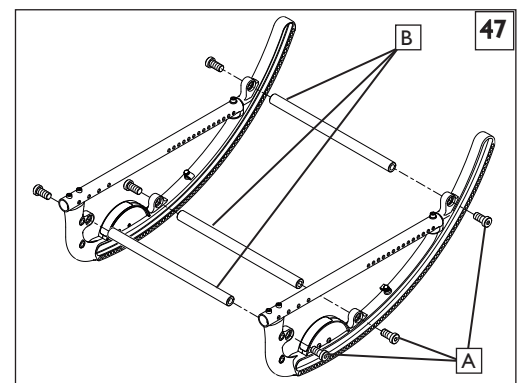
**2) Réglage de la largeur des tubes de fixation cylindriques (rouleau)**

- a. Retirez les boulons (C) des deux extrémités de chaque tube de fixation (D).
- b. Remplacez les tubes de fixation par d'autres tubes de la longueur désirée.
- c. Serrez les boulons (C) à chaque extrémité.
- d. Répétez le processus pour chaque tube de fixation (D).

REMARQUE - Utilisez un couple de serrage de 200 pouces-livres pour resserrer les pièces de boulonnerie (C).

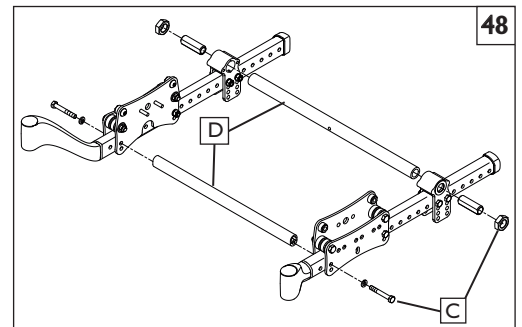
**3) Réglage de la largeur du tube de fixation extensible (culbuteur)** 49

- a. Enlevez la boulonnerie (E) des trois tubes cylindriques (F) et mettez les tubes à une distance égale.
- b. Lorsque vous êtes certain que la largeur est égale pour les trois tubes ajustables, fixez les tubes et serrez la boulonnerie à un couple de serrage de 150 po-lb.

REMARQUE - Utilisez un couple de serrage de 200 pouces-livres pour resserrer la boulonnerie (A).

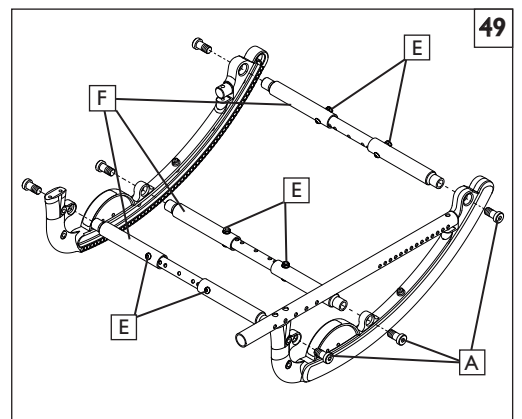

4) Réglage de la largeur du tube de fixation extensible (culbuteur) 50

- a. Retirez la boulonnerie (G), (H) et (I) des tubes cylindriques.
- b. Ajustez les tubes à une distance uniforme, fixez-les, puis revissez la boulonnerie à un couple de serrage de 150 pouces-livres.

REMARQUE - Utilisez un couple de serrage de 200 pouces-livres pour resserrer la boulonnerie (J)

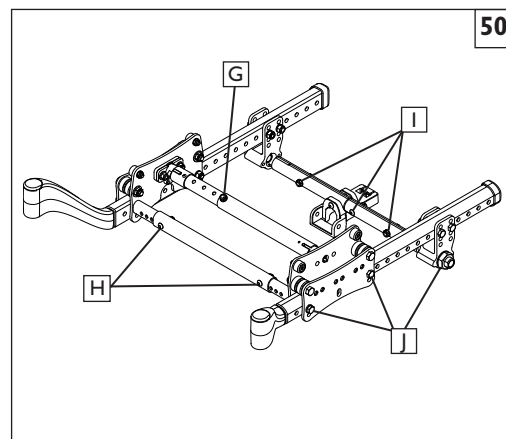
**DD. PLATE-FORME DU SIÈGE** 51 52

La plate-forme du siège de l'IRIS est conçue pour permettre un réglage de la profondeur.

Réglage de la profondeur

- a. Dévissez et retirez tous les boulons (A).
- b. Réglez la plate-forme du siège à la profondeur désirée.
- c. Remplacez et resserrez les boulons.

REMARQUE - Utilisez les trous qui tiennent les boulons à l'écart l'un de l'autre.

Réglage de la largeur

- a. Dévissez et retirez tous les boulons (B).
- b. Réglez la chaise à la largeur désirée.
- c. Remplacez et resserrez tous les boulons.

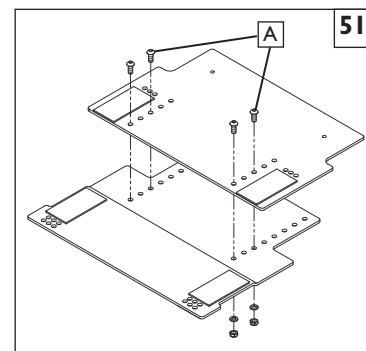
**EE. BAQUET DE SIÈGE RETIRABLE** 53 54**I. Retrait et Fixation du Baquet du Siège**

- a) Pour retirer le baquet du siège, tirez sur les goupilles de déblocage (C), désérrez les deux boulons (D) situés sous le baquet de siège, saisissez l'avant et l'arrière du baquet de siège et tirez-le fermement vers le haut jusqu'à ce que les agrafes de fixation du siège sortent de l'armature.
- b) Pour le remettre en place, placez le baquet du siège sur le rail de l'armature de façon à ce que les rainures de fixation glissent dans les boulons des deux côtés de l'armature. Placez les agrafes de fixation arrière sur l'armature et appuyez fermement sur le baquet du siège. Assurez-vous d'insérer les quatre points de montage sur les rails de l'armature. Serrez les boulons et réinsérez les goupilles de déblocage.

⚠ AVERTISSEMENT

Vérifiez l'engagement du baquet de siège en le tirant légèrement vers le haut. Il ne doit pas se déplacer vers le haut. Tout manquement à cette directive peut entraîner des blessures sur les agrafes de fixation du siège ne sont pas complètement insérées.

2. Réglage de la Largeur du Baquet de Siège

- a) Enlevez la quincaillerie (F) qui fixe chaque agrafe de fixation du siège (G) au baquet du siège.
- b) Placez les agrafes de fixation du siège à la position désirée et vissez les vis. Il y a une distance de 2,5 cm (1 po) entre les trous.

REMARQUE - Serrez les vis à un couple de 11,29 Nm (100 po-lb).

- c) Refaites les étapes « a » et « b » for pour chaque agrafe de fixation.

REMARQUE - Les deux côtés doivent être insérés dans des trous à la même hauteur.

3. Réglage de la Profondeur du Baquet de Siège

- a) Desserrez les deux écrous de blocage (H) situés sous le baquet du siège et qui fixent le panneau avant du baquet du siège au panneau arrière du baquet du siège.
- b) Réglez le baquet de siège à la profondeur désirée et fixez les écrous de blocage.

REMARQUE - Serrez les écrous à un couple de 11,29 Nm (100 po-lb).

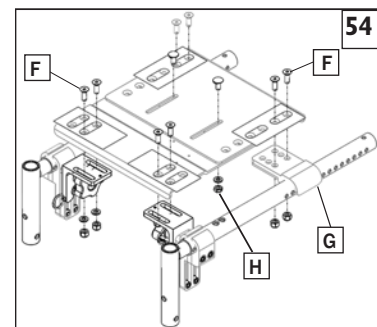
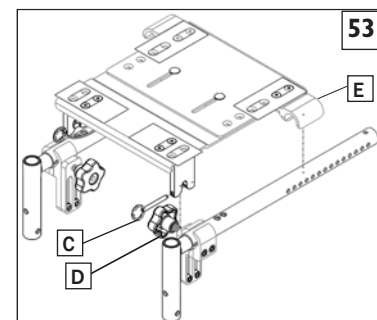
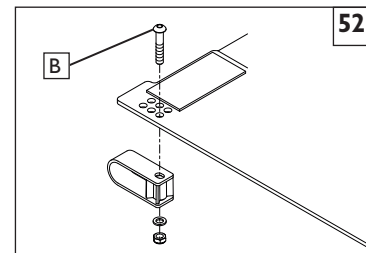

FF. CHARIOT 55 56

Le chariot de l'IRIS peut être ajusté selon une plage de degrés d'inclinaison prédéterminés.

1. Réglage

- Dévissez et retirez les boulons C et D.
- Réglez le chariot au niveau d'inclinaison désiré au moyen des trous prépercés.
- Replacez et resserrez tous les boulons.

REMARQUE– Le réglage de chaque côté du fauteuil doit être parfaitement égal.

REMARQUE– Utilisez un couple de serrage de 120 pouces-livres. Montage du chariot.

2. Degrés d'inclinaison et réglages – 55 degrés

- 5° à 50°– utilisez les trous E et H
- 0° à 55°– utilisez les trous E et G
- 5° à 60°– utilisez les trous F et G

3. Degrés d'inclinaison et réglages - 40 degrés

- 5° à 35°– utilisez les trous E et H
- 0° à 40°– utilisez les trous E et G
- 5° à 45°– utilisez les trous F et G

REMARQUE– Il est fortement recommandé de remplacer les deux rouleaux du fauteuil en même temps.

N'utilisez aucun lubrifiant sur l'assemblage.

4. Remplacement du rouleau supérieur 57

REMARQUE - Pour plus d'informations sur le montage de la plaque de rouleau sur le Zippie IRIS pliant, veuillez-vous référer à Sunparts en ligne sur le site de Sunrise Medical.

- Dévissez légèrement les deux écrous de support du bouton de piston.
- Dévissez et retirez les deux écrous du rouleau (I), l'écrou de l'attache du châssis (J) et les boulons du tube de fixation du bas (K) sur les deux côtés. Retirez le tube de fixation de la base arrière.
- Enlevez les fixations de la plaque de support (L) et faites glisser la plaque vers le centre du fauteuil.
- Dévissez et retirez les deux vis à tête ronde (M).
- Enlevez les vieux rouleaux du haut (N) des arbres supérieurs (O) et remplacez-les par de nouveaux rouleaux (P).
- Réinstallez les arbres supérieurs (O) sur la plaque de support (L) avec des vis à tête ronde (M).
- Réinstallez la plaque de support (L) sur le châssis. Remplacez et resserrez les écrous (I, J) et les boulons de fixation (K).
- Assurez-vous que le bouton du piston est centré et enclenché dans un trou du culbuteur et serrez les écrous du support à piston.
- Répétez le processus sur l'autre côté du fauteuil si nécessaire.

5. Remplacement du rouleau inférieur 58

REMARQUE - Pour plus d'informations sur le montage de la plaque de rouleau sur le Zippie IRIS pliant, veuillez-vous référer à Sunparts en ligne sur le site de Sunrise Medical.

- Dévissez légèrement les deux écrous du support du bouton de piston.
- Dévissez et retirez les deux écrous du rouleau inférieur (I), l'écrou de l'attache du châssis (J) et les boulons de fixation de la base arrière (K).
- Enlevez les fixations de la plaque de support (L) et faites glisser la plaque vers le centre du fauteuil.
- Enlevez les vieux rouleaux inférieurs (Q) des bagues (R) et remplacez-les par des nouveaux rouleaux (S).
- Réinstallez la plaque de support (L) sur le châssis. Remplacez et serrez les écrous (I, J) et les boulons (K).
- Assurez-vous que le bouton du piston est centré et enclenché dans le trou et serrez les écrous du support à piston.
- Répétez le processus sur l'autre côté du fauteuil si nécessaire.

REMARQUE - Utilisez un couple de serrage de 120 pouces-livres pour resserrer la boulonnerie du rouleau inférieur (J) (K).

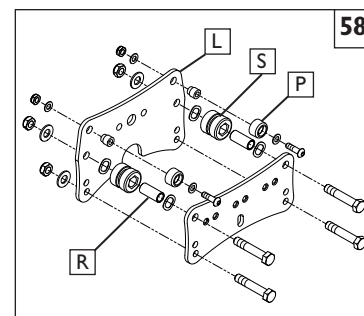
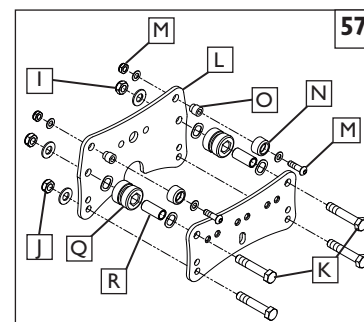
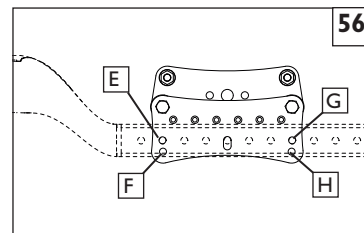
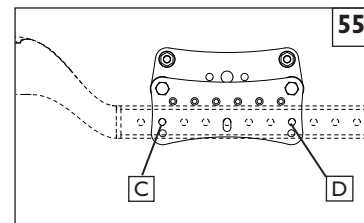

GG. DD. INSTALLATION DU FREIN D'IMMOBILISATION POUR L'ACCOMPAGNATEUR 59

1. Enlevez les roues du fauteuil.
2. Fixez le support/câble de montage sur le tube cylindrique de la base arrière à l'aide d'un boulon de 1/4 x 1 3/4 po (1) avec écrou et rondelles.
3. Si les roues à verrou-poussoir sont déjà installées, enlevez les assemblages de verrou-poussoir en retirant les boulons M6 (2) et les écrous de réglages (3), en laissant les plaques coulissantes fixées au fauteuil, et passez à l'étape 5. Si les freins d'immobilisation ne sont pas installés, passez à l'étape 4.
4. Fixez les plaques coulissantes des freins d'immobilisation sur les rouleaux de chaque côté du fauteuil à l'aide des boulons hexagonaux de 1/4 x 1 1/4 po (4) et du bloc de montage (5). Si l'essieu de la roue arrière est au-dessus du tube d'armature de la base, orientez les plaques coulissantes vers le haut. Si l'essieu de la roue arrière est en-dessous du tube d'armature de la base, orientez les plaques vers le bas. La plaque peut être basculée vers l'avant ou l'arrière selon la grosseur des roues.
5. Fixez les ensembles de freins d'immobilisation à distance de gauche et de droite (pièce 6) sur les plaques coulissantes à l'aide des cales d'écartement de frein d'immobilisation de l'accompagnateur (7), des vis M6 x 60 (2), des rondelles de blocage (8) et des écrous de réglage de frein d'immobilisation (3). Les écrous de réglage marqués d'un « R » et d'un « L » doivent être montés sur les côtés droit (Right) et gauche (Left) du fauteuil, respectivement. La plus petite forme ovale dépassant sur les écrous doit glisser à l'intérieur de la fente de la plaque coulissante. Ne serrez pas les boulons. Faites glisser les ensembles de blocage à distance vers l'avant, le plus loin possible.
6. Remettez les roues et glissez les ensembles de blocage à distance vers l'arrière jusqu'à ce que le frottoir des dispositifs de blocage se trouve à environ 1/4 po (6 mm) des pneus lorsque ceux-ci sont débloqués. Si le dispositif de blocage ne peut pas être réglé sur cette position, vous devrez ajuster la position de la plaque coulissante jusqu'à ce que vous obteniez le réglage indiqué. Une fois les dispositifs de blocage à distance correctement positionnés, serrez les boulons.
7. Fixez les câbles sur les ensembles de blocage à distance en glissant le goujon de l'extrémité du câble dans la fente et dans l'ensemble de blocage. Tirez la gaine du câble vers l'arrière et glissez l'extrémité de la gaine dans la poche située sur la cale d'écartement du frein d'immobilisation de l'accompagnateur (3), comme illustré. Veillez à acheminer les câbles en les faisant passer à l'écart de toutes les pièces mobiles. Fixez les câbles en place sur le fauteuil avec les attaches fournies.
8. Ajustez les vis de réglage du câble (9) selon le besoin pour vous assurer que les freins d'immobilisation peuvent s'étendre complètement lorsque la pédale est engagée. La position de l'ensemble de blocage à distance devra peut-être faire l'objet d'un réglage de précision afin d'optimiser la force requise pour engager la pédale, suivant le type de pneu. Si une force excessive est nécessaire pour engager la pédale, la vie utile du câble peut s'en trouver écourtée. Une fois la position correcte obtenue, bloquez la vis de réglage du câble en position en serrant les contre-écrous contre le bloc de montage.

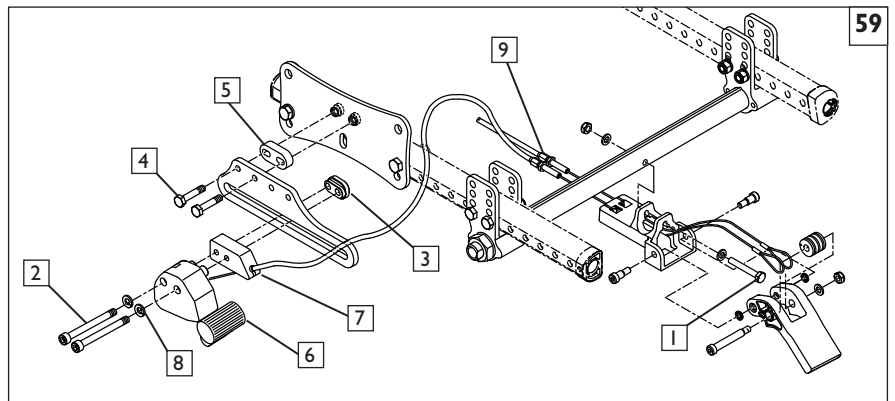

HH. SUPPORT D'ADAPTATEUR DE SEMELLE 60 61 62

Le support d'adaptation (A) de la semelle peut être installé par le revendeur. L'objectif principal de cette partie est de permettre un ajustement de la hauteur pendant l'utilisation des semelles avant sur un support à dégagement rapide. La plaque peut être inversée, ce qui augmente sa plage de réglage.

I. Ajustement de la hauteur de la semelle

- a. Enlevez le matériel (B et C), puis enlevez la semelle (D) et l'ensemble de la plaque d'adaptation
- b. Déplacez la semelle (D) et l'ensemble vers le haut ou vers le bas à la position souhaitée, en utilisant le tableau « Installation du support de fixation à l'avant » et la figure 32 comme référence.
- c. Réinsérez et serrez le matériel (B et C) à un couple de (96in-lbs)
- d. Répétez le processus pour l'autre support et pour l'autre semelle.

REMARQUE— Dans la plupart des cas, vous voudrez vous assurer que les semelles sont ajustées à la même hauteur des deux côtés.

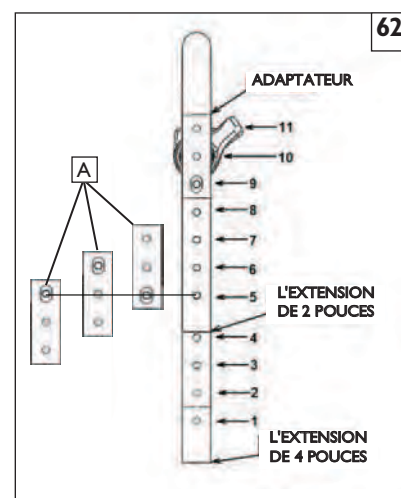
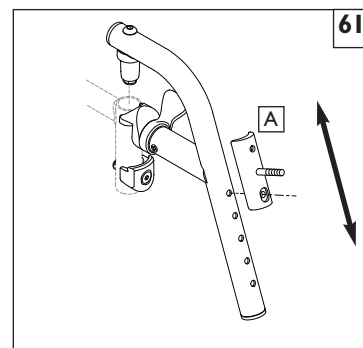
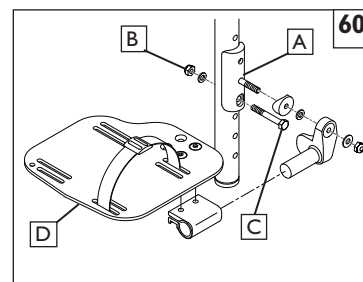

CONFIGURATION MONTAGE AVANT HANGER											
HANGER OPTION	L'EXTENSION DE 4 POUCES				DES TROUS DE SUSPENSION STANDARDS					ADAPTATEUR DE REPOSE-PIEDS	
			L'EXTENSION DE 2 POUCES								
TROU	1	2	3	4	5	6	7	8	9	10	11
70D	16	15	14	13	11 1/2	10 1/2	9 1/2	9	8	7	6
80D	16 1/2	15 1/2	14 1/2	13 1/2	12	11	10	9	8	7	6
90D	-	-	-	-	11 1/2	10 1/2	9 1/2	8 1/2	7 1/2	6 1/2	5 1/2

II. INSTRUCTIONS CONCERNANT LES CEINTURES VENTRALES

63 64 65 66

REMARQUE– Les ceintures ventrales sont destinées à servir d'aide au maintien, et non pas de dispositif de contention.

Ensemble de sangles de maintien

L'ensemble de sangles de maintien contient: une sangle de maintien (A), trois boucles tri-glide (B) et deux attaches de câble.

1. Pour assembler la sangle de maintien, guidez sa courroie de maintien dans le passant « tri-glide ». Procédez de la même façon aux deux extrémités de la sangle de maintien.
2. Pour adapter la sangle de maintien sur le fauteuil, enroulez sa courroie autour du montant du dossier.
3. Repassez la sangle de maintien dans le passant tri-glide afin de former une boucle autour du montant du dossier. Guidez la courroie dans le passant tri-glide comme illustré.
4. Pour fixer la sangle de maintien sur le fauteuil, guidez dans la courroie de la sangle de maintien l'une des attaches de câble fournies. Enroulez-la ensuite autour de l'armature pour la fixer sur le fauteuil. **NE Tendez PAS** excessivement la sangle de maintien. Répétez les étapes 2 à 4 aux deux extrémités de la sangle de maintien.
5. Pour régler la sangle de maintien, utilisez les passants « tri-glide » et la boucle d'attache.
6. La sangle de maintien doit être réglée de manière à ce que la boucle d'attache se trouve au milieu du ventre.
7. La sangle de maintien doit être réglée de manière à ce qu'il soit possible de passer une main entre l'utilisateur et la ceinture.

AVERTISSEMENT

La sangle de maintien doit être installée uniquement par un revendeur ou agent Sunrise Medical agréé. La sangle de maintien doit être réglée uniquement par un professionnel, un revendeur ou un agent Sunrise Medical agréé. La sangle de maintien doit être inspectée quotidiennement pour vérifier qu'elle est correctement réglée (voir étape 6) et qu'elle ne présente ni obstruction ni usure. Sunrise Medical déconseille l'usage de cette sangle de maintien comme méthode de contention lors du transport de personnes dans un véhicule. Reportez-vous au livret de l'option transit de Sunrise Medical pour tout renseignement complémentaire concernant le transport.

Entretien des ceintures ventrales

Recherchez à intervalles réguliers tout signe d'effilochage ou d'autres dommages sur la ceinture ventrale et ses éléments d'attache. Remplacez ces derniers si nécessaire.

REMARQUE– La ceinture ventrale doit être adaptée à l'utilisateur final, comme indiqué précédemment. Sunrise Medical conseille de vérifier régulièrement la longueur et l'ajustement de la ceinture afin que l'utilisateur final ne risque pas de régler accidentellement la ceinture à une longueur excessive.

JJ. VÉRIFICATIONS

Une fois le montage et le réglage du fauteuil terminés, il devrait fonctionner facilement et sans à-coups. Tous les accessoires doivent également fonctionner sans difficulté. En cas de problème, veuillez suivre les procédures suivantes :

1. Relisez les instructions d'assemblage et de réglage pour vous assurer que le fauteuil a bien été monté.
2. Relisez le tableau de dépannage.
3. Si le problème persiste, contactez votre revendeur agréé. Si le problème est toujours présent après avoir contacté votre revendeur agréé, contactez le service à la clientèle Sunrise. Consultez la page d'introduction pour les détails concernant les modalités de contact de votre revendeur agréé ou du service à la clientèle Sunrise.

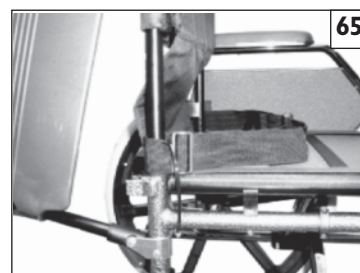
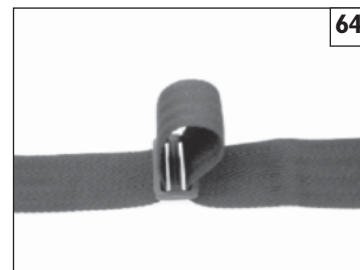
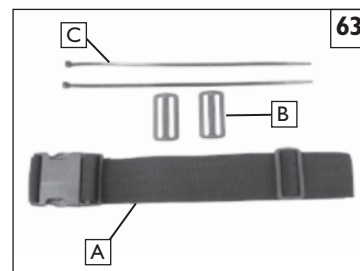

A. GARANTIE À VIE

Garantie du châssis et traverse de châssis (si applicable) :

1. Bien que le temps de service prévu de ce fauteuil est de cinq ans, Sunrise offre une garantie à vie sur le châssis et la traverse de châssis contre les défauts de matériaux et de fabrication, ou aussi longtemps que l'acheteur initial possède le fauteuil.
2. Cette garantie ne s'applique pas si
 - a. le fauteuil a fait l'objet d'un usage excessif;
 - b. le fauteuil n'est pas entretenu comme recommandé dans le manuel de l'utilisateur;
 - c. l'acheteur initial cède le fauteuil à une autre personne.

B. POUR UNE PÉRIODE D'UN (1) AN

Nous garantissons toutes les pièces et composants du présent fauteuil fabriqués par Sunrise contre tout défaut de matériau et de fabrication pour une période d'un an à compter de la date d'achat par le premier consommateur.

C. LIMITES DE GARANTIE

1. Notre garantie ne couvre pas :
 - a. Les pneus et les chambres à air, le garnissage et le revêtement des poignées de manœuvre.
 - b. Les dommages causés par la négligence, un accident, une mauvaise utilisation, ou encore une installation ou une réparation incorrects.
 - c. Les produits modifiés sans le consentement écrit exprès de Sunrise Medical.
 - d. Les dommages causés par une surcharge de poids.
2. Cette garantie EST NULLE ET NON AVENUE si l'étiquette du numéro de série du fauteuil est retirée ou modifiée.
3. Cette garantie est valable uniquement aux États-Unis. Vérifiez auprès de votre revendeur si des garanties internationales s'appliquent.
4. Cette garantie n'est pas cessible et elle ne s'applique qu'au premier acheteur du fauteuil roulant qui est passé par un revendeur agréé de Sunrise Medical.

D. NOTRE RESPONSABILITÉ

Notre seule responsabilité est de réparer ou de remplacer les pièces couvertes par la garantie. Cela constitue le seul recours en dommages-intérêts indirects.

E. VOS OBLIGATIONS

1. Obtenez de notre part, pendant la durée de validité de cette garantie, l'approbation préalable avant de retourner ou de réparer les pièces couvertes.
2. Retournez le fauteuil ou la (les) pièce(s), fret payé d'avance, à Sunrise Mobility Products Division, à l'adresse suivante : 2842 Business Park Avenue, Fresno, CA, États-Unis 93727-1328.
3. Réglez les frais de main-d'œuvre pour la réparation, le retrait ou l'installation des pièces en question.

F. AVIS AU CONSOMMATEUR

1. Si la loi le permet, cette garantie remplace toute garantie (écrite ou verbale, exprès ou implicite, incluant une garantie de qualité marchande et d'appropriation à un but déterminé).
2. Cette garantie vous accorde certains droits juridiques. Vous pouvez jouir d'autres droits pouvant varier d'une province ou d'un territoire à un autre

Inscrivez votre numéro de série ici pour référence ultérieure :

QUICKIE®

zippie®

IRIS

- Quickie® IRIS Zippie® IRIS
 SE Folding With transit Without transit
 with transit option without transit option

Supplier: This manual must be given to the user of this wheelchair.

User: Before using this wheelchair read this entire manual and save for future reference.

Owner's Manual

Rivenditore : Il presente manuale va consegnato all'utente della carrozzina.

Utente : Prima di usare la carrozzina, leggere il presente manuale per intero e conservarlo per riferimento futuro.

Ogni carrozzina è accompagnata da un manuale d'uso scritto in inglese. La versione tradotta è reperibile nel formato PDF sul nostro sito web: www.SunriseMedical.com. Visitare la pagina del prodotto specifico da scaricare, o contattare il fornitore Sunrise Medical autorizzato.

Manuale d'uso



SUNRISE MEDICAL PRESTA ASCOLTO AI CLIENTI

Grazie per aver scelto la carrozzina basculante Quickie/Zippie IRIS. Siamo lieti di ricevere le vostre domande o i commenti in merito al presente manuale, alla sicurezza e all'affidabilità della carrozzina e al servizio che ricevete dal fornitore Sunrise. Vi preghiamo di scriverci liberamente o di chiamarci all'indirizzo o al numero di telefono qui in calce:

SUNRISE MEDICAL (US) LLC

Servizio Clienti (Customer Service Department)
2842 Business Park Avenue
Fresno, CA 93727 USA
(800) 333-4000

Accertatevi di inviarci la cartolina di garanzia e di comunicarci gli eventuali cambiamenti d'indirizzo. Ciò ci consentirà di inviarvi informazioni aggiornate sulle caratteristiche di sicurezza, i nuovi prodotti e le opzioni destinate ad ampliare la possibilità di utilizzo e il comfort della vostra carrozzina. Se perdetevi la cartolina di garanzia, contattateci via telefono o per iscritto e saremo lieti di inviarvi una nuova garanzia.

PER LE RISPOSTE ALLE VOSTRE DOMANDE

Il fornitore autorizzato conosce a fondo la vostra carrozzina ed è in grado di rispondere alla maggior parte delle domande sulla sicurezza, l'utilizzo e la manutenzione della carrozzina. Per futuri riferimenti, compilare quanto segue:

Fornitore: _____

Indirizzo: _____

Telefono: _____

Seriale #: _____ Data di acquisto: _____

Informazioni supplementari da conoscere:

Nessun componente di questa carrozzina è stato realizzato con lattice di gomma naturale.

Informazioni di riciclaggio e smaltimento

Alla fine del suo tempo di servizio, il prodotto va smaltito presso un impianto di raccolta o riciclaggio autorizzato designato dal governo o dalle autorità locali. Questo prodotto è composto da diversi materiali e non deve essere smaltito come rifiuto domestico comune. Smaltire la carrozzina in modo appropriato, nel rispetto delle norme e dei regolamenti locali. Quasi tutti i materiali usati nella costruzione di questo prodotto sono completamente riciclabili. La raccolta separata e il riciclaggio di questo prodotto alla fine del suo tempo di servizio aiuterà a preservare le risorse naturali e garantire uno smaltimento teso a proteggere l'ambiente.

Prima di provvedere allo smaltimento del prodotto in conformità alle raccomandazioni sopra indicate, accertarsi di esserne il proprietario legittimo.

I. INTRODUZIONE.....	115	I. Fermo del mozzo	128
II. INDICE	116	J. Barre antiribaltamento-posteriori	128
III. LA SEDIA E LE SUE PARTI	117	K. Braccioli a doppio tubo	129
IV. NOTA- LEGGERE PRIMA DELL'USO.....	117	L. Braccioli regolabili in altezza (opzionale)	129
V. AVVERTENZE GENERALI	118	M. Braccioli pieghevoli bloccanti regolabili	129
A. Limiti di peso.....	118	N. Braccioli a sbalzo.....	130
B. Destinazione d'uso	118	O. Staffe/poggiapiedi girevoli.....	130
C. Accompagnatori e personale di assistenza.....	118	P. Poggiapiedi sfilabili per impieghi gravosi (opzionale).....	130
D. Accessori	118	Q. Poggiagambe articolato (opzionale).....	130
E. Panoramica sulla sedia	118	R. Poggiagambe elevabile (opzionale).....	130
F. Ridurre il rischio di incidenti.....	118	S. Sistema poggiapiedi Z-Finity™	131
G. Elenco di controllo di sicurezza	118	T. Poggiapiedi girevole Z-Finity™	131
H. Modifiche e regolazioni.....	118	U. Meccanismo di basculamento.....	131
I. Condizioni ambientali.....	119	V. Estensione dell'impugnatura di avanzamento (opzionale).....	132
J. Terreno.....	119	W. Schienale Reclinabile	132
K. Utilizzo su strada	119	X. Impugnatura di avanzamento mono back	132
L. Sicurezza del veicolo a motore	119	Y. Piegare il mono back per il trasporto.....	132
M. Quando serve aiuto	119	Z. Piegare/stendere il telaio.....	132
VI. AVVERTENZE DI SICUREZZA CADUTE E		AA. Verifica	132
RIBALTAMENTI	120	IX. ASSISTENZA E REGOLAZIONI DEL RIVENDITORE	133
A. Centro di bilanciamento.....	120	A. Introduzione all'assistenza del rivenditore.....	133
B. Indossare o cambiare abiti.....	120	B. Consigli di manutenzione critica	133
C. Ostacoli	120	C. Pulizia	133
D. Sollevamento ruotine anteriori	120	D. Assale posteriore	133
E. Sporgersi o appoggiarsi.....	120	E. Regolazione dei fermi dei mozzi	134
F. Muoversi all'indietro.....	121	F. Freni	134
G. Scale mobili.....	121	G. Sede bracciolo monotubo	134
H. Rampe, pendenze, lato collina	121	H. Braccioli pieghevoli bloccanti regolabili	135
I. Trasporto.....	122	I. Braccioli pieghevoli bloccanti a sbalzo	135
J. Cordoli e gradini singoli	122	J. Regolazione in altezza del poggiapiedi	136
K. Salire su un cordolo o un gradino singolo.....	123	K. Pedana ad angolazione regolabile	136
L. Scendere da un cordolo o gradino singolo	123	L. Poggiapiedi sfilabile per impieghi gravosi	136
M. Scale	123	M. Poggiagambe articolato	136
N. Salire le scale	123	N. Poggiagambe elevabile.....	136
O. Scendere le scale	124	O. Poggiapiedi per contratture	137
P. Utilizzo della funzione di basculamento e regolazione		P. Sistema poggiapiedi Z-Finity™	137
dell'angolazione dello schienale (Mono Back)	124	Q. Sostegno per l'arto	138
VII. AVVERTENZE: COMPONENTI E OPZIONI	124	R. Meccanismo di basculamento	138
A. Barre antiribaltamento.....	124	S. Schienale standard	139
B. Braccioli.....	124	T. Mono Back	139
C. Impugnature di spinta.....	124	U. Mono back dinamico	140
D. Impugnatura di avanzamento.....	124	V. Mono back dinamico (Ricambio in elastometro)	141
E. Cuscini	124	W. Staffa di supporto del ventilatore	141
F. Fissaggi	124	X. Impugnatura di avanzamento fissa	141
G. Poggiapiedi.....	125	Y. Impugnatura di avanzamento regolabile (mono back)	142
H. Pneumatici	125	Z. Gruppo rotella/forcella	142
I. Cinture di posizionamento	125	AA. Profondità telaio	143
J. Assale a sgancio rapido.....	125	BB. Regolazione della larghezza XLOCK™	143
K. Assali posteriori	125	CC. Larghezza telaio	144
L. Freni ruote posteriori.....	126	DD. Sedile	145
M. Sistemi di seduta modificati.....	126	EE. Sedile Rimovibile	145
N. Supporto per ventilazione e batteria.....	126	FF. Carrello	145
O. Gancio porta accessori.....	123	GG. Installazione dei freni per gli accompagnatori	146
VIII. USO E MANUTENZIONE	126	HH. Sostegno dell'adattatore della pedana	147
A. Introduzione	126	II. Istruzioni cintura addominale	148
B. Suggesti critici di manutenzione	126	JJ. Verifica	148
C. Tabella di manutenzione	127	IX. GARANZIA LIMITATA SUNRISE	149
D. Pulizia	127		
E. Tabella di risoluzione dei problemi	127		
F. Montare e rimuovere le ruote Posteriori	128		
G. Installazione Cuscino	128		
H. Freni.....	128		



1. Poggiatesta
2. Impugnatura di spinta/Canna posteriore
3. Bracciolo
4. Staffa del poggiapiedi
5. Pedana
6. Carrello
7. Forcella ruotina
8. Pneumatico ruotina
9. Freno
10. Ruota posteriore 30,48 cm (12 pollici)
11. Anti-ribaltamento
12. Sedile regolabile
13. Leva di rilascio meccanismo di basculamento

NOTA– Non tutte le opzioni sono disponibili su entrambi i prodotti Quickie e Zippie IRIS. Consultare il modulo d'ordine per verificare la disponibilità di opzioni specifiche.

IV. NOTA– LEGGERE PRIMA DELL'USO

A. SCEGLIERE LA CARROZZINA E LE OPZIONI DI SICUREZZA ADATTE

Sunrise offre la possibilità di scegliere tra numerosi tipi di carrozzine che soddisfano le esigenze di tutti gli utenti. Il presente prodotto è destinato esclusivamente all'uso su un solo paziente. La scelta finale del tipo di carrozzina, delle opzioni e delle regolazioni spetta esclusivamente all'utente e al proprio medico curante. La scelta della carrozzina e della configurazione migliore per la propria sicurezza dipende da fattori quali:

1. Il tipo di disabilità, la forza, l'equilibrio e la coordinazione dell'utente
2. I tipi di pericoli che l'utente deve affrontare nel corso dell'utilizzo quotidiano (dove vive e lavora e negli altri posti in cui è probabile che utilizzi la carrozzina).
3. La necessità di opzioni che migliorino la postura, la sicurezza e il comfort (come barre antiribaltamento, cinghie di posizionamento o sistemi speciali di seduta).

B. ESAMINARE SPESSO IL PRESENTE MANUALE

Prima di utilizzare la carrozzina, l'utente, e chiunque fornisca assistenza all'utente, deve leggere per intero il presente manuale e accertarsi di osservarne tutte le istruzioni. Esaminare spesso le avvertenze, finché la loro osservanza diventi automatica.

C. AVVERTENZE

Il termine "AVVERTENZA" si riferisce a un pericolo o a una pratica non sicura che potrebbe provocare lesioni gravi o morte all'utente o ad altri. Le "Avvertenze" si suddividono in tre sezioni principali come segue:

I. V– AVVERTENZE GENERALI

In questa sezione si trovano un elenco di controlli di sicurezza e un sommario dei rischi di cui si deve essere a conoscenza prima di utilizzare la carrozzina.

2. VI– AVVERTENZE DI SICUREZZA CADUTE E RIBALTAMENTI

In questa sezione si trovano le pratiche per l'utilizzo sicuro della carrozzina e la descrizione del modo in cui evitare cadute e ribaltamenti mentre si svolgono le attività quotidiane in carrozzina.

3. VII– AVVERTENZE– COMPONENTI E OPZIONI

In questa sezione vengono illustrati i componenti della carrozzina e le opzioni che si possono scegliere per la propria sicurezza. Consultare il fornitore autorizzato e il proprio consulente sanitario per ricevere assistenza nella scelta della configurazione e delle opzioni migliori per un utilizzo sicuro.

NOTA– laddove applicabili, si troveranno le "Avvertenze" in altre sezioni del presente manuale. Osservare tutte le avvertenze della presente sezione. In caso contrario, possono verificarsi ribaltamenti o perdita di controllo e lesioni gravi all'utente e ad altri.

A. LIMITI DI PESO**⚠️ AVVERTENZA**

NON superare il limite di peso specificato da Sunrise Medical. La capacità di peso indicata dal fabbricante è relativa al peso combinato dell'utente e degli articoli trasportati utilizzando le parti previste a tal proposito. Se si supera il limite di peso, possono verificarsi danni alla carrozzina, cadute, ribaltamenti o perdita di controllo e lesioni gravi all'utente e ad altri.

Capacità di peso

Quickie IRIS	- 136Kg/(300lbs)
Quickie IRIS HD	- 181Kg/(400lbs)
Quickie IRIS con poggiatesta Z-Finity™	- 75Kg/(165lbs)
Zippie IRIS	- 102kg/(225lbs)
Zippie IRIS con poggiatesta Z-Finity™	- 75Kg/(165lbs)

B. DESTINAZIONE D'USO

La destinazione d'uso delle serie di carrozzine Quickie e Zippie IRIS è fornire mobilità a persone confinate in posizione seduta.

⚠️ AVVERTENZA

NON utilizzare il presente dispositivo per scopi diversi da quelli previsti dal fabbricante.

1. La carrozzina non è progettata per l'allenamento con i pesi e non è sicuro utilizzarla come sedile durante l'allenamento con i pesi. L'allenamento con i pesi sedendo in carrozzina provoca modifiche sostanziali alla stabilità della carrozzina e potrebbe causare il ribaltamento.
2. NON stare in piedi sul telaio della carrozzina.
3. NON consentire mai a qualcuno di stare in piedi sulla carrozzina né di utilizzarla come scaletta.
4. La presente carrozzina è destinata esclusivamente ad un singolo utente.
5. Le modifiche non autorizzate e l'utilizzo di parti o accessori non forniti o approvati da Sunrise Medical possono modificare la struttura della carrozzina. Ciò renderà nulla la garanzia e potrebbe comportare un rischio per la sicurezza. Se l'avvertenza viene ignorata, possono verificarsi danni alla carrozzina, e potenziali gravi lesioni all'utente che utilizzi la carrozzina per scopi non previsti.

C. ACCOMPAGNATORI E PERSONALE DI ASSISTENZA**⚠️ AVVERTENZA**

Prima di fornire assistenza a un utente, leggere tutte le avvertenze contenute nel presente manuale e seguire tutte le istruzioni applicabili. Si prega di notare che dopo essersi consultati con un consulente sanitario, si dovranno apprendere meccaniche del corpo sicure e comprovate per utilizzare e creare le metodologie assistive che meglio si adattano alle abilità dell'utente.

D. ACCESSORI**⚠️ AVVERTENZA**

Le modifiche non autorizzate e l'utilizzo di parti o accessori non forniti o approvati da Sunrise Medical possono modificare la struttura della carrozzina. Ciò renderà nulla la garanzia e potrebbe comportare un rischio per la sicurezza.

Potrebbero verificarsi i seguenti problemi, senza limitarli:

1. Ruote e/o pneumatici errati che espongono l'utente al rischio di cadere o ribaltarsi.
2. Aggiungere un componente al telaio, modificando l'integrità strutturale della carrozzina.
3. Qualsiasi modifica o smontaggio può creare potenzialmente una situazione di pericolo in cui l'utente e/o l'accompagnatore vengono esposti a un rischio.

E. PANORAMICA SULLA SEDIA**⚠️ AVVERTENZA**

Ogni carrozzina è unica. Prendersi il tempo di rendersi conto della sensazione che trasmette questa carrozzina particolare prima di iniziare ad utilizzarla per spostarsi. Iniziare lentamente, spingendo dolcemente e senza movimenti bruschi. Se si è abituati ad un'altra carrozzina, si può esercitare una forza eccessiva e ribaltarsi. Se si esercita una forza eccessiva, possono verificarsi danni alla carrozzina, cadute, ribaltamenti o perdita di controllo e gravi lesioni all'utente e ad altri.

F. RIDURRE IL RISCHIO DI INCIDENTI**⚠️ AVVERTENZA**

1. PRIMA di utilizzare la carrozzina, si deve essere addestrati all'utilizzo sicuro della carrozzina dal proprio consulente sanitario.
2. Far pratica piegandosi, allungandosi e spostandosi finché ci si rende conto dei limiti della propria abilità. Farsi aiutare da qualcuno finché ci si rende conto delle possibili cause di caduta e ribaltamento per evitarle.
3. Rendersi conto che si devono sviluppare metodi propri per l'utilizzo sicuro che meglio si adatti al proprio livello di funzionalità e abilità.
4. NON intraprendere mai una manovra nuova per conto proprio finché si è sicuri di poterla svolgere in sicurezza.
5. Prendere conoscenza delle aree in cui si prevede di utilizzare la carrozzina. Individuare i pericoli e imparare come evitarli.
6. Utilizzare barre antiribaltamento salvo se si sia molto abili ad utilizzare questo tipo di carrozzina e si sia sicuri di non rischiare di ribaltarsi.

G. ELENCO DI CONTROLLO DI SICUREZZA**⚠️ AVVERTENZA****Prima di ciascun utilizzo della carrozzina:**

1. Accertarsi che la carrozzina proceda correttamente e che tutte le parti funzionino senza problemi. Verificare l'assenza di rumore, vibrazione o di una diminuzione nella facilità d'uso. (Potrebbero indicare pressione bassa degli pneumatici, fissaggi allentati o danni alla carrozzina).
2. Risolvere qualsiasi problema. Il fornitore autorizzato può aiutare ad individuare e risolvere il problema.
3. Verificare che entrambi gli assali a sgancio rapido posteriori siano bloccati. Quando è bloccato, il pulsante dell'assale spingerà completamente. Se non è bloccato, la ruota potrebbe sfilarsi provocando la caduta dell'utente.
4. Se la carrozzina dispone di barre antiribaltamento, bloccarle in sede.

Se non si osservano queste avvertenze, possono verificarsi danni alla carrozzina, cadute, ribaltamenti o perdita di controllo e lesioni gravi all'utente o ad altri.

H. MODIFICHE E REGOLAZIONI**⚠️ AVVERTENZA**

1. Il rischio di ribaltamento può aumentare se si modifica o si regola questa carrozzina **SENZA** effettuare anche altre regolazioni.
2. Consultare il proprio fornitore autorizzato PRIMA di modificare o regolare la carrozzina.
3. Consigliamo di usare rotelle anti-ribaltamento finché non ci si adatta alla modifica e fino a quando si è certi di non rischiare il ribaltamento.
4. Le modifiche non autorizzate da parte dell'utilizzatore finale, del rivenditore o di un altro individuo, incluso l'uso di componenti non forniti o approvati da Sunrise, possono modificare la struttura della carrozzina. Ciò renderà nulla la garanzia e potrebbe comportare un rischio per la sicurezza.

Se non si osservano queste avvertenze, possono verificarsi danni alla carrozzina, cadute, ribaltamenti o perdita di controllo e lesioni gravi all'utente o ad altri.

I. CONDIZIONI AMBIENTALI

⚠ AVVERTENZA

1. Prestare particolare attenzione se si deve utilizzare la carrozzina su una superficie bagnata o scivolosa. In caso di dubbi chiedere aiuto.
2. Il contatto con acqua o umidità eccessiva può far arrugginire la carrozzina o provocare corrosione. Se possibile, evitare tutte le condizioni meteorologiche estreme.
 - a. Non utilizzare la carrozzina in una doccia, una piscina o in un altro specchio d'acqua. I tubi e le parti della carrozzina non sono a prova d'acqua e potrebbero arrugginirsi o corrodersi dall'interno.
 - b. Evitare l'umidità eccessiva (per esempio non lasciare la carrozzina in un bagno umido mentre si fa la doccia).
 - c. Asciugare la carrozzina appena possibile se si bagna o si si utilizza acqua per pulirla.



J. TERRENO

⚠ AVVERTENZA

1. In base ai test ANSI/RESNA, Sunrise Medical consiglia l'uso di ruote con diametro minimo di 22,7 cm (5 pollici), se la carrozzina dovrà superare regolarmente ostacoli da 1,27 cm (1/2 pollice).
2. La carrozzina è progettata per l'utilizzo su superfici piane, stabili come cemento, asfalto, pavimentazione interna e moquette.
3. Non azionare la carrozzina su terreni sabbiosi, cedevoli o rocciosi.
4. Se si utilizza la carrozzina su un terreno più accidentato di quelli summenzionati esiste il pericolo che viti e bulloni si allentino prematuramente e che i danni a ruote o assali mettano a rischio l'utente di cadute, ribaltamenti o perdita di controllo.

Se non si osservano queste avvertenze, possono verificarsi danni alla carrozzina, cadute, ribaltamenti o perdita di controllo e lesioni gravi all'utente o ad altri.

K. STREET USE

⚠ AVVERTENZA

1. Il presente prodotto non è destinato all'utilizzo su strada.
2. Evitare il più possibile l'uso su strada.
3. Attenersi a, e osservare tutti i percorsi pedonali stabiliti dalla legge e le leggi che si applicano ai pedoni.
4. Prestare attenzione al pericolo rappresentato dai veicoli a motore nei parcheggi o quando si attraversa la strada.

Se non si osservano queste avvertenze, possono verificarsi danni alla carrozzina, cadute, ribaltamenti o perdita di controllo e lesioni gravi all'utente o ad altri.

L. SICUREZZA DEL VEICOLO A MOTORE 1 2

Se possibile e fattibile, l'utente deve trasferirsi sul sedile del veicolo del Produttore di apparecchiature originali e utilizzare la barriera OEM del veicolo.

Sunrise Medical fornisce l'ancoraggio per carrozzine WC-19 e un sistema di ritenuta degli occupanti, altrimenti detto opzione di trasporto. Per sapere se la propria carrozzina dispone di serie dell'opzione di trasporto, cercare i quattro punti di fissaggio. (A) Due punti anteriori e due punti posteriori. (B) Tali punti si riconoscono dalla decalcomania identificativa dei punti di fissaggio che si trova sopra o nei pressi dei punti di fissaggio. Se la propria carrozzina è dotata dell'opzione di trasporto, analizzare il supplemento Fissaggio di trasporto fornito con la carrozzina per ulteriori informazioni e istruzioni. Se ne può richiedere una copia presso il fornitore autorizzato o Sunrise medical se si è sprovvisti.

⚠ AVVERTENZA

Se la carrozzina **NON** è dotata dell'opzione trasporto:

1. **NON** consentire mai a nessuno di sedere nella carrozzina mentre si trova su un veicolo in movimento.
 - a. Spostare **SEMPRE** l'utente su un sedile per veicolo debitamente autorizzato.
 - b. Bloccare **SEMPRE** l'utente con gli appropriati sistemi di ritenuta per veicoli.
2. In caso di incidente o arresto improvviso l'utente potrebbe essere sbalzato dalla carrozzina. Le cinture del sedile della carrozzina non sono in grado di impedire ciò e inoltre le cinghie o cinture possono causare ulteriori lesioni.
3. **NON** trasportare la presente carrozzina nel sedile anteriore di un veicolo. Potrebbe spostarsi e interferire con la guida.
4. Fissare **SEMPRE** la carrozzina in modo che non rotoli o si sposti.
5. Non utilizzare alcuna carrozzina che sia stata coinvolta in un incidente d'auto. Il telaio e/p i componenti potrebbero essere stati sostituiti a causa dell'incidente. Tali articoli potrebbero essere, senza limitarsi: componenti soggetti all'impatto piegati, allentati e/o rotti.

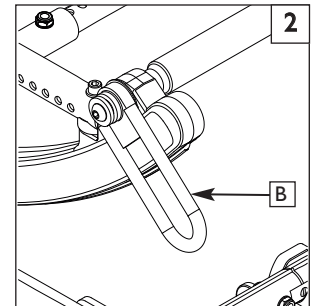
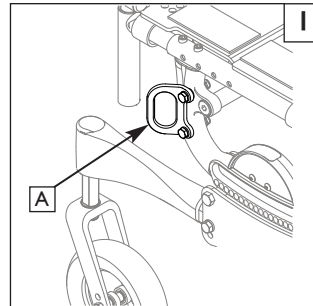

Cercare questo simbolo sulla carrozzina. Indica i punti di fissaggio della carrozzina conformi a ANSI/RESNA (1998) V.1 - Section 19 e/o ANSI/RESNA (2012) V.4 WC-19. Per ulteriori informazioni correlate al trasporto, consultare il "Supplemento fissaggio di trasporto" accluso alla carrozzina.

M. QUANDO SERVE AIUTO

⚠ AVVERTENZA

Per l'utente: Accertarsi che chiunque presti assistenza legga e osservi tutte le avvertenze e le istruzioni applicabili.

Per gli accompagnatori:

1. Collaborare con medico, infermiera, terapeuta dell'utente per apprendere i metodi sicuri e più adatti alle proprie abilità e a quelle dell'utente che è consigliabile utilizzare.
2. Comunicare all'utente ciò che si intende fare e spiegare cosa ci si attende che l'utente faccia. Ciò metterà l'utente a suo agio e ridurrà il rischio d'incidente.
3. Accertarsi che la carrozzina disponga di impugnature di spinta. Tali impugnature forniscono punti sicuri con cui afferrare la parte posteriore della carrozzina per impedire una caduta o un ribaltamento. Verificare che le maniglie delle impugnature non ruotino né si sfilino.
4. Per prevenire lesioni alla schiena, tenere una postura corretta e seguire un'appropriata meccanica del copro. Quando si solleva o si sostiene l'utente, piegare le ginocchia leggermente e tenere la schiena il più possibile dritta e in verticale.
5. Ricordare all'utente di appoggiarsi all'indietro quando la carrozzina viene inclinata all'indietro.
6. Quando si scende da un cordolo o un gradino singolo, abbassare la sedia lentamente evitando movimenti bruschi. Non lasciar cadere a terra la carrozzella per gli ultimi centimetri. Ciò potrebbe danneggiare la carrozzella o ferire l'utente.

7. Per evitare ribaltamenti, o impigliamenti, sbloccare e ruotare verso l'alto per non utilizzarle le barre antiribaltamento.
8. Quando non si sorveglia la carrozzina, utilizzare SEMPRE il freno per bloccare le ruote posteriori e bloccare in sede le barre antiribaltamento se si lascia da solo l'utente, anche solo per pochi istanti. Ciò ridurrà il rischio di ribaltamento o di perdita di controllo della carrozzina.

Se non si osservano le presenti avvertenze, possono verificarsi danni alla carrozzina, cadute, ribaltamenti o perdita di controllo e lesioni gravi all'utente o ad altri.

VI. AVVERTENZE DI SICUREZZA CADUTE E RIBALTAMENTI

A. CENTRO DI BILANCIAMENTO

AVVERTENZA

Il punto in cui la presente carrozzina s'inclinerà in avanti, all'indietro o lateralmente dipende dal suo centro di gravità e stabilità. Il modo in cui la carrozzina è configurata, le opzioni che si selezionano e le modifiche che si apportano possono influire sul rischio di cadute e ribaltamenti.

1. **Le modifiche più importanti sono:**
 - a. La posizione delle ruote posteriori. Tanto più si spostano le ruote posteriori in avanti, quanto più sarà probabile che la carrozzina si ribalti all'indietro.
 - b. La posizione del carrello.
2. **Il centro di gravità è anche influenzato da:**
 - a. Una modifica alla configurazione della carrozzina, incluso:
 - Altezza e angolazione del sedile.
 - Angolazione dello schienale.
 - b. Una modifica alla posizione del corpo, alla postura o alla distribuzione del peso dell'utente.
 - c. Utilizzare la carrozzina su rampe o pendenze.
 - d. L'utilizzo di uno zaino o di altre opzioni e l'ubicazione e la quantità del peso aggiunto possono modificare il bilanciamento della carrozzina.
3. **Per evitare il rischio di incidenti:**
 - a. Consultare il medico, l'infermiera o il terapista per sapere quale sia la posizione di assale e ruotine migliore per l'utente.
 - b. Consultare il proprio rivenditore autorizzato PRIMA di modificare o regolare la presente carrozzina. Tener presente che potrebbe essere necessario apportare altre modifiche al fine di correggere il centro di bilanciamento.
 - c. Richiedere assistenza finché si acquista dimestichezza con i punti di bilanciamento della propria carrozzina e con le modalità da osservare per evitare ribaltamenti.
 - d. Utilizzare le barre antiribaltamento.

Se non si osservano le presenti avvertenze, possono verificarsi danni alla carrozzina, cadute, ribaltamenti o perdita di controllo e lesioni gravi all'utente o ad altri.

B. INDOSSARE O CAMBIARE ABITI

AVVERTENZA

Il peso dell'utente potrebbe spostarsi se indossa o cambia abiti mentre si trova seduto nella carrozzina.

Per evitare il rischio di cadute o ribaltamenti:

1. Ruotare le ruotine anteriori facendole sporgere in avanti il più possibile. Ciò renderà più stabile la carrozzina.
2. Bloccare in sede le barre antiribaltamento. (Se la propria carrozzina non dispone di barre antiribaltamento, appoggiarla contro una parete e bloccare entrambe le ruote posteriori).

C. OSTACOLI

AVVERTENZA

Superare cordoli o gradini può causare ribaltamenti e gravi danni corporei. Se non si è certi di riuscire a superare in sicurezza qualsiasi cordolo o ostacolo, CHIEDERE SEMPRE AIUTO. Tenere sempre presenti le proprie capacità e limitazioni personali. Sviluppare nuove capacità solo in presenza di un accompagnatore.

Per evitare i rischi quando si superano gli ostacoli:

1. Prevenire i pericoli: esaminare l'area di percorrenza con largo anticipo mentre si procede.
2. Accertarsi che le aree di pavimentazione presenti dove si vive e si lavora siano piane e prive di ostacoli.
3. Rimuovere o coprire i listelli delle soglie tra una stanza e l'altra.
4. Installare una rampa presso le porte di entrata e uscita. Accertarsi che non vi sia alcun dislivello al termine della rampa.
5. Per correggere il centro di bilanciamento:
 - a. Inclinare leggermente IN AVANTI la parte superiore del corpo mentre si SALE al di sopra di un ostacolo.
 - b. Spingere la parte superiore del corpo ALL'INDIETRO mentre di SCENDE da un livello superiore a uno inferiore.
6. Se la carrozzina dispone di barre antiribaltamento, non superare gli ostacoli senza farsi aiutare.
7. Tenere entrambe le mani sui corrimani mentre si superano gli ostacoli.
8. Non tirarsi o spingersi mai utilizzando qualche oggetto (come un mobile o lo stipite della porta) per far avanzare la carrozzina.

Se non si osservano le presenti avvertenze, possono verificarsi danni alla carrozzina, cadute, ribaltamenti o perdita di controllo e lesioni gravi all'utente o ad altri.

D. SOLLEVAMENTO RUOTINE ANTERIORI

AVVERTENZA

Il sollevamento delle ruotine anteriori può verificarsi quando le ruote anteriori, normalmente a contatto con il terreno, vengono fatte sollevare intenzionalmente o involontariamente da terra mentre le ruote posteriori restano a contatto con esso. Il controllo del beccheggio (parziale o completo) non deve MAI essere tentato senza la previa consultazione con il proprio consulente sanitario e dopo essersi accertati che i dispositivi antiribaltamento siano installati.

E. SPORGERSI O APPOGGIARSI

AVVERTENZA

If you reach or lean it will affect the center of balance of your chair. This may cause you to fall or tip over. When in doubt, ask for help or use a device to extend your reach.

1. **NON** sporgersi né appoggiarsi mai se si deve spostare il proprio peso lateralmente o ci si deve alzare dalla sedia.
2. **NON** sporgersi né appoggiarsi mai se ci si deve spostare in avanti sul sedile. Tenere sempre le natiche a contatto con lo schienale.
3. **NON** sporgersi con entrambe le mani (altrimenti potrebbe essere impossibile afferrarsi per impedire una caduta se la carrozzina si ribalta).
4. **NON** sporgersi o appoggiarsi all'indietro salvo se la carrozzina abbia le barre antiribaltamento bloccate in sede.
5. **NON** sporgersi né appoggiarsi sulla parte superiore dello schienale del sedile. Ciò potrebbe danneggiare uno o due tubi dello schienale e provocare cadute.

6. Se ci si deve sporgere o appoggiare:
 - a. Non bloccare le ruote posteriori. Ciò crea un punto di ribaltamento e aumenta le probabilità di cadute o ribaltamenti.
 - b. Non esercitare pressione sui poggiapiedi.
 - c. Avvicinare la carrozzella il più possibile vicino all'oggetto che si desidera raggiungere, quindi arretrare lungo di esso. Arretrare farà ruotare le ruotine in avanti.
 - d. Non cercare di raccogliere un oggetto da terra chinandosi tra le ginocchia. Ci sono meno probabilità di ribaltarsi se ci si sporge dal lato della carrozzina.
 - e. Ruotare le ruotine anteriori il più possibile in avanti. Ciò renderà più stabile la carrozzina.
 - f. Afferrare saldamente una ruota posteriore o un bracciolo con una mano. Ciò impedirà le cadute se la carrozzina si ribalta.

Se non si osservano le presenti avvertenze, possono verificarsi danni alla carrozzina, cadute, ribaltamenti o perdita di controllo e lesioni gravi all'utente o ad altri.

F. MUOVERSI ALL'INDIETRO

⚠ AVVERTENZA

Prestare particolare attenzione quando si sposta la carrozzina all'indietro. La carrozzina presenta la massima stabilità quando la si spinge in avanti. Si può perdere il controllo o ribaltarsi se una delle ruote posteriori urta un oggetto e cessa di girare.

1. Spingere la carrozzina lentamente e in maniera uniforme.
2. Se la carrozzina dispone di barre antiribaltamento, accertarsi di bloccarle in sede.
3. Arrestarsi spesso e accertarsi che il percorso sia sicuro.

Se non si osservano le presenti avvertenze, possono verificarsi danni alla carrozzina, cadute, ribaltamenti o perdita di controllo e lesioni gravi all'utente o ad altri.

G. SCALE MOBILI

⚠ AVVERTENZA

Non utilizzare mai la presente carrozzina su una scala mobile, anche se si è accompagnati. In caso contrario, è probabile che si verifichino cadute e ribaltamenti.

H. RAMPE, PENDENZE E LATO COLLINA 3 4 5 6

⚠ AVVERTENZA

Laddove possibile, evitare di percorrere pendenze, incluse rampe e lato collina. Ciò modificherà il centro di bilanciamento della carrozzina. La carrozzina è meno stabile e più difficile da manovrare quando è inclinata. Quando si procede in salita, le barre antiribaltamento potrebbero non riuscire a impedire cadute e ribaltamenti. Chiedere sempre aiuto quando si devono percorrere pendenze.

1. Non utilizzare mai la carrozzina su una pendenza superiore a 10°.
2. Evitare pendenze. Non utilizzare la carrozzina su un lato collina con una pendenza superiore a 6°.
3. Procedere sempre in linea retta in salita o in discesa su un pendio. Non "tagliare gli angoli" di pendenze o rampe.
4. Non svoltare o cambiare direzione su un pendio.
5. Non arrestarsi su una pendenza ripida. Se ci si ferma, si può perdere il controllo della carrozzina.
6. **NON** utilizzare mai i freni delle ruote posteriori per cercare di rallentare o arrestare la carrozzina. Ciò probabilmente farà perdere il controllo sulla direzione della carrozzina.
7. Prestare **SEMPRE** attenzione:
 - a. Superfici bagnate o scivolose.
 - b. Una variazione nel grado di una pendenza (o un bordo, un dosso, un avvallamento). Possono causare cadute e ribaltamenti.
 - c. Un dislivello in fondo a un pendio o una rampa. Un dislivello anche di soli 1,9cm (3/4 di pollice) può arrestare una ruotina anteriore e far ribaltare la carrozzina in avanti.
8. Per ridurre il rischio di cadute e ribaltamenti:
 - a. Appoggiare o premere il proprio corpo **A MONTE**. Ciò aiuterà l'adattamento del centro di bilanciamento richiesto dalla pendenza o dal lato collina.
 - b. Mantenere la pressione sui corrimano per controllare la velocità su un pendio in discesa. Se si procede troppo in fretta si può perdere il controllo.
 - c. Chiedere aiuto ogni volta che siete in dubbio.
9. Rampe nell'abitazione o sul posto di lavoro: per la sicurezza dell'utente, le rampe nell'abitazione e al lavoro devono soddisfare tutti i requisiti legali relativi alla propria area di residenza:
 - a. Evitare dislivelli. Può essere necessario inserire un tratto aggiuntivo nella parte iniziale o terminale per agevolare il transito.
 - b. Restare al centro della rampa e controllare la velocità.
10. Quando si deve utilizzare una rampa, restare sempre al **CENTRO** della rampa. Accertarsi che la rampa sia abbastanza larga in modo da evitare di cadere dal bordo.

Se non si osservano le presenti avvertenze, possono verificarsi danni alla carrozzina, cadute, ribaltamenti o perdita di controllo e lesioni gravi all'utente o ad altri.

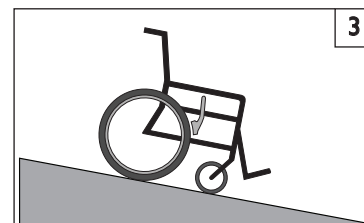

- SE si deve procedere in discesa:
- a. La pendenza in discesa deve essere inferiore a 6°.
 - b. **PROCEDERE LENTAMENTE**
Controllare la velocità.
 - c. Scendere **SEMPRE** in linea retta.
 - d. Non girare mai su una collina.
 - e. Appoggiarsi **SEMPRE** all'indietro.

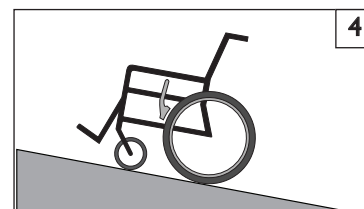

- SE si deve procedere in salita:
- a. La pendenza in salita deve essere inferiore a 6°.
 - b. Salire **SEMPRE** in linea retta.
 - c. **NON ARRESTARSI**.
 - d. Non girare **MAI** su una collina.
 - e. Appoggiarsi **SEMPRE** in avanti.

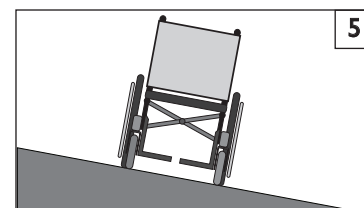

- SE si deve procedere su un lato collina:
- a. Il lato collina deve essere inferiore a 6° per non rischiare il ribaltamento.
 - b. **NON ARRESTARSI**.
 - c. Non girare **MAI** su una collina.

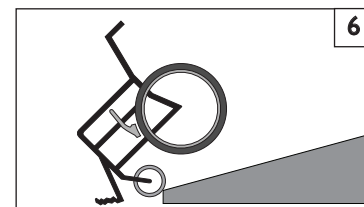

- SE si deve procedere su una rampa:
- a. Procedere lentamente.
 - b. Fare attenzione ai dislivelli.
 - c. Procedere **SEMPRE** in linea retta in salita o in discesa.
 - d. Tenersi al centro della rampa.

I. TRASPORTO 7 8

AVVERTENZA

E' pericoloso effettuare da soli i trasferimenti. Richiede equilibrio e agilità notevoli. Tener presente che c'è un momento durante ogni trasferimento in cui la sedia a rotelle non è più al di sotto dell'utente. Per evitare cadute:

1. Collaborare col proprio consulente sanitario per apprendere metodi sicuri di trasferimento.
 - a. Imparare come posizionare il proprio corpo e in che modo sostenersi durante un trasferimento.
 - b. Farsi aiutare finché si apprendono metodi di trasferimento sicuri.
2. Bloccare le ruote posteriori prima del trasferimento.
3. Tener presente che la carrozzina può ancora scivolare e/o ribaltarsi. I freni impediscono alle ruote posteriori di girare mentre si esegue il trasferimento.
4. Accertarsi che gli pneumatici delle ruote siano appropriatamente gonfiati. La pressione bassa degli pneumatici può consentire ai freni delle ruote posteriori di slittare. (si veda la tabella alla Sezione G "Pneumatici").
5. Spostare la carrozzina il più possibile vicino al sedile verso cui si effettua il trasferimento.
6. Ruotare le ruote anteriori facendole sporgere in avanti il più possibile.
7. Se possibile, rimuovere i poggiatesta o ruotarli affinché non rappresentino un intralcio.
 - a. Accertarsi che i propri piedi non restino impigliati nello spazio compreso tra i poggiatesta.
 - b. Evitare di gravare sui poggiatesta dato che ciò potrebbe far ribaltare la carrozzina.
8. Accertarsi che i braccioli siano stati rimossi o non rappresentino un intralcio e non interferiscano con il trasferimento.
9. Trasferirsi il più possibile all'indietro sulla superficie del sedile. Ciò eviterà il rischio che la carrozzina si ribalti o si allontani dall'utente..

Se non si osservano le presenti avvertenze, possono verificarsi danni alla carrozzina, cadute, ribaltamenti o perdita di controllo e lesioni gravi all'utente o ad altri.

Posizione di trasporto ottimale

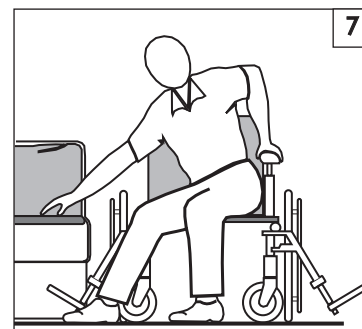

Prima del trasporto:

1. Piegare all'indietro o rimuovere i braccioli.
2. Allontanare i poggiatesta girandoli o rimuoverli.
3. Accertarsi che il freno sia innestato.

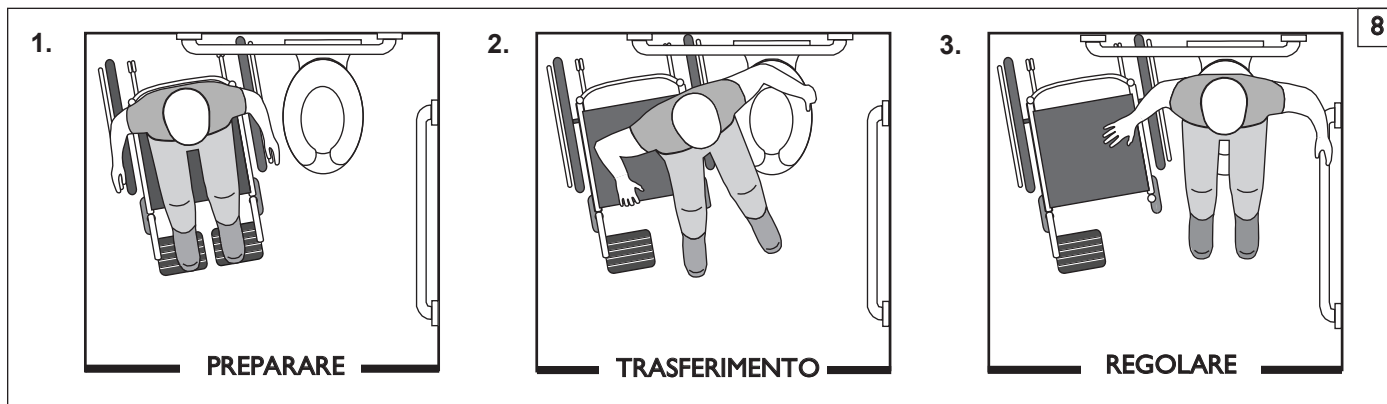

J. CORDOLI E GRADINI SINGOLI 9

AVVERTENZA

Prima di superare un cordolo o anche un singolo gradino, ricercare SEMPRE previamente un'assistenza. Cordoli e gradini possono causare ribaltamenti e gravi danni corporali. In caso di dubbi sulla propria capacità di evitare o superare un qualsiasi ostacolo, richiedere sempre assistenza. Essere sempre consapevoli delle proprie capacità di utilizzo della carrozzina e dei limiti personali; sviluppare nuove capacità esclusivamente con l'aiuto di un accompagnatore.

Per l'accompagnatore: Chiunque assista l'utente a superare cordoli o gradini deve leggere e seguire tutte le istruzioni e le avvertenze che attengono all'accompagnatore e al personale di assistenza.

1. Non cercare di salire su un cordolo o un gradino alto (di oltre 10,16 cm [4 pollici]) SALVO se si è assistiti. Fare ciò può provocare il superamento del punto di bilanciamento e il conseguente ribaltamento della carrozzina.
2. Procedere in linea retta per salire o scendere da un cordolo o gradino. Se si sale o si scende secondo una qualsiasi angolazione, è probabile che si verifichino cadute o ribaltamenti.
3. Tener presente che l'impatto di una caduta da un cordolo o gradino può danneggiare la carrozzina o allentare i fissaggi.

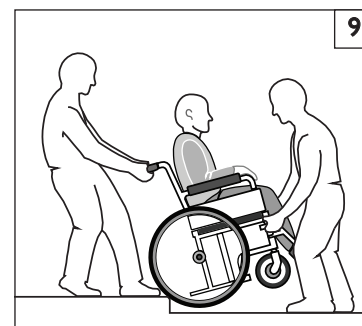

K. SALIRE SU UN CORDOLO O UN SINGOLO GRADINO**⚠ AVVERTENZA**

Per l'accompagnatore: Per gli Accompagnatori: seguire i seguenti passaggi per aiutare l'utente a salire su un cordolo o un singolo gradino muovendosi ALL'INDIETRO:

1. Restare dietro alla carrozzella.
2. Fronteggiare il cordolo e inclinare la carrozzina verso l'alto sulle ruote posteriori in modo che le ruotine anteriori superino il cordolo o il gradino.
3. Avanzare collocando le ruotine anteriori sul livello superiore non appena si è certi che siano oltre al bordo.
4. Continuare ad avanzare finché le ruote posteriori entrino a contatto con la superficie del cordolo o gradino. Sollevare e far avanzare le ruote posteriori fino al livello superiore.

Se non si osservano le presenti avvertenze, possono verificarsi danni alla carrozzina, cadute, ribaltamenti o perdita di controllo e lesioni gravi all'utente o ad altri.

L. SCENDERE DA UN CORDOLO O UN SINGOLO GRADINO**⚠ AVVERTENZA**

Per l'accompagnatore: Seguire i seguenti passaggi per aiutare un utente a scendere da un cordolo o da un gradino singolo procedendo all'indietro:

1. Collocarsi posteriormente alla carrozzina.
2. Diversi metri prima di raggiungere il bordo del cordolo o del gradino, girare la carrozzina e tirarla all'indietro.
3. Guardando dietro la spalla, procedere a ritroso con attenzione finché si arriva al cordolo o gradino sul livello inferiore.
4. Tirare la carrozzina verso di sé finché le ruote posteriori raggiungono il bordo del cordolo o gradino. Quindi consentire alle ruote posteriori di passare lentamente al livello inferiore.
5. Quando le ruote posteriori sono al sicuro sul livello inferiore, riportare la carrozzina al proprio punto di bilanciamento. Ciò farà sollevare le ruotine anteriori dal cordolo o gradino.
6. Mantenere bilanciata la carrozzina e compiere piccoli passi all'indietro. Far ruotare la carrozzina e abbassare lentamente le ruotine anteriori a terra.

Se non si osservano le presenti avvertenze, possono verificarsi danni alla carrozzina, cadute, ribaltamenti o perdita di controllo e lesioni gravi all'utente o ad altri.

M. SCALE 10**⚠ AVVERTENZA**

1. NON utilizzare mai la presente carrozzina sulle scale SALVO se si è assistiti. Fare ciò provocherà probabilmente una caduta o un ribaltamento.
2. Salire le scale con una sedia a rotelle richiede sempre almeno due assistenti per la sicurezza.

Se non si osservano le presenti avvertenze, possono verificarsi danni alla carrozzina, cadute, ribaltamenti o perdita di controllo e lesioni gravi all'utente o ad altri.

⚠ AVVERTENZA

Prima di fornire assistenza a un utente, accertarsi di leggere le avvertenze identificate dalla dicitura "Per gli accompagnatori" della Sezione V, Parte K. e di seguire tutte le istruzioni applicabili. Tenere presente che si dovranno imparare i metodi sicuri che meglio si adattano alle proprie abilità.

N. SALIRE LE SCALE**⚠ AVVERTENZA**

1. Utilizzare almeno due accompagnatori per spostare una carrozzina con un utente su per una scala.
2. Spostare carrozzina e utente ALL'INDIETRO su per la scala.
3. La persona che si trova posteriormente controlla l'operazione. Essa riporta la carrozzina al proprio punto di bilanciamento.
4. Un secondo accompagnatore sulla parte anteriore deve afferrare saldamente la sede della staffa o la parte anteriore della rotaia del sedile e sollevare la carrozzina al di sopra e al di là di un gradino alla volta.
5. Gli accompagnatori si spostano sul gradino superiore successivo. Ripetere l'operazione per ogni gradino finché si raggiunge il pianerottolo.

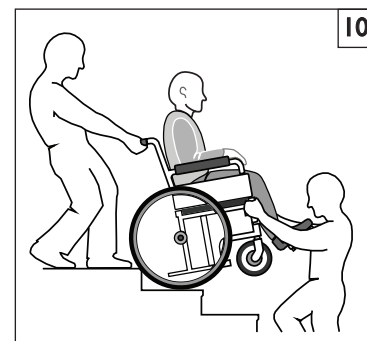

O. SCENDERE LE SCALE**⚠ AVVERTENZA**

1. Utilizzare almeno due accompagnatori per spostare una carrozzina e un utente giù per una scala.
2. Spostare carrozzina e utente IN AVANTI giù per la scala.
3. La persona che si trova posteriormente controlla l'operazione. Essa porta la carrozzina al punto di bilanciamento delle ruote posteriori e la fa avanzare fino al bordo del gradino superiore.
4. Un secondo accompagnatore si colloca sul terzo gradino dall'alto e afferra la sede della staffa o la parte anteriore della rotaia del sedile. Fa scendere la carrozzina un gradino alla volta lasciando avanzare le ruote posteriori oltre il bordo del gradino.
5. Gli accompagnatori scendono sul gradino successivo. Ripetere l'operazione per ogni gradino finché si raggiunge il pianerottolo.

P. UTILIZZO DELLA FUNZIONE DI BASCULAMENTO E REGOLAZIONE DELL'ANGOLAZIONE DELLO SCHIENALE (MONO BACK)**⚠ AVVERTENZA**

PRIMA di mettere in funzione il meccanismo di basculamento o la regolazione dell'angolazione dello schienale (MONO back):

1. Verificare sempre che le braccia dell'utente siano stabili sui braccioli o entro i braccioli.
2. Verificare sempre che le gambe dell'utente siano stabilmente collocate sui poggiatesta/poggiagambe.
3. Non collocare mai mani, piedi o oggetti estranei nel meccanismo di basculamento.
4. Non spingere mai o far avanzare la carrozzina con il sedile inclinato in posizione in avanti.
5. Non aggiungere mai accessori alla carrozzina che non siano specificamente progettati per IRIS.
6. Non oltrepassare mai una posizione di inclinazione che allinei lo schienale in parallelo al suolo.

VII. AVVERTENZE: COMPONENTI E OPZIONI

A. BARRE ANTIRIBALTAMENTO (OPZIONALE)**⚠ AVVERTENZA**

Le barre antiribaltamento possono impedire alla carrozzina di ribaltarsi all'indietro in condizioni normali.

1. Sunrise consiglia l'utilizzo di barre antiribaltamento:
2. Quando sono bloccate in sede (nella posizione inferiore) le barre antiribaltamento devono trovarsi tra i 3,81 cm e 5,08 cm (1-1/2 a 2 pollici) dal suolo.
 - a. Se impostate ad oltre di 5,08 cm (2 pollici) potrebbero non impedire un ribaltamento.
 - b. Se impostate inferiormente ai 5,08 cm (2 pollici), possono impigliarsi sugli ostacoli e provocare cadute o ribaltamenti.
3. Se si deve salire o scendere da un cordolo, o superare un ostacolo potrebbe essere necessaria la presenza di un accompagnatore che verifichi che le barre antiribaltamento siano ruotate verso l'alto e non rappresentino un intralcio in modo da evitare che carrozzina e utente si impiglino e/o diventino instabili.

Se non si osservano le presenti avvertenze, possono verificarsi danni alla carrozzina, cadute, ribaltamenti o perdita di controllo e lesioni gravi all'utente o ad altri.

B. BRACCIOLI**⚠ AVVERTENZA**

I braccioli sono staccabili e non sopportano il peso della presente carrozzina.

1. NON sollevare mai la carrozzina per i braccioli. Potrebbero staccarsi o rompersi.
2. Sollevare la carrozzina solo per le parti non staccabili del telaio principale.

C. IMPUGNATURE DI SPINTA**⚠ AVVERTENZA**

Quando è presente un accompagnatore, accertarsi che la carrozzina disponga di impugnature di spinta.

1. Le impugnature di spinta forniscono punti sicuri da afferrare sulla parte posteriore della carrozzina affinché l'accompagnatore possa evitare cadute e ribaltamenti. Accertarsi di utilizzare le impugnature di spinta quando è presente un accompagnatore.
2. Verificare che le maniglie delle impugnature non ruotino né si sfilino.

D. IMPUGNATURA DI AVANZAMENTO**⚠ AVVERTENZA**

1. Tenere sempre le mani lontane dal meccanismo di blocco ubicato sul fondo della canne posteriori quando si piegano verso il basso o si tirano verso l'alto.
2. Tenere sempre le dita lontane dall'interno della cerniera quando si regola l'impugnatura di avanzamento regolabile.

E. CUSCINI**⚠ AVVERTENZA**

1. I cuscini in gommapiuma standard Quickie non sono progettati per fornire sollievo dalla pressione.
2. Se si soffre di lesioni da pressione o si è a rischio che si verifichino, si potrebbe necessitare di uno speciale sistema di seduta o di un dispositivo di controllo della postura. Consultare il medico, l'infermiera o il terapeuta per sapere se all'utente occorrono tali dispositivi per il proprio benessere.
3. I sedili non sono destinati all'utilizzo come superficie di seduta diretta. Si deve collocare un cuscino o un'altra superficie di seduta sul sedile prima dell'uso.

F. FISSAGGI**⚠ AVVERTENZA**

Molte viti, bulloni e dadi della carrozzina sono fissaggi speciali ad alta resistenza. L'utilizzo di fissaggi impropri può causare l'avaria della carrozzina.

1. Utilizzare SOLO i fissaggi forniti da un fornitore autorizzato (o altri dello stesso tipo e resistenza, come indicato dalla marcatura delle teste).
2. I fissaggi serrati troppo o non a sufficienza possono causare avarie o danni alle parti della carrozzina.
3. Se i bulloni o le viti si allentano, serrarli appena possibile.

Se non si osservano le presenti avvertenze, possono verificarsi danni alla carrozzina, cadute, ribaltamenti o perdita di controllo e lesioni gravi all'utente o ad altri.

G. POGGIPIEDI**⚠ AVVERTENZA**

1. Nel punto più basso, i poggiatesta devono trovarsi ad **ALMENO 5,08cm (2 pollici)** dal suolo. Se impostati troppo **IN BASSO**, possono impigliarsi sugli ostacoli che ci si può aspettare di trovare nel corso del normale utilizzo. Ciò può far sì che la carrozzina si arresti improvvisamente ribaltandosi in avanti.
2. Per evitare un ribaltamento o una caduta quando si effettua un trasferimento:
 - a. Accertarsi di che i propri piedi non si impiglino o restino intrappolati nello spazio compreso tra i poggiatesta.
 - b. Evitare di gravare sui poggiatesta dato che la carrozzina potrebbe ribaltarsi in avanti.
 - c. I poggiatesta devono essere rimossi o fatti ruotare in modo che non rappresentino un intralcio quando si sale o si scende dalla sedia a rotelle.
3. **NON sollevare mai la carrozzina dai poggiatesta.** I poggiatesta sono staccabili e non sopporteranno il peso della carrozzina. Sollevare la carrozzina solo dalle parti non staccabili del telaio principale.

Se non si osservano le presenti avvertenze, possono verificarsi danni alla carrozzina, cadute, ribaltamenti o perdita di controllo e lesioni gravi all'utente o ad altri.

H. PNEUMATICI**⚠ AVVERTENZA**

Il gonfiaggio appropriato prolunga la durata di vita degli pneumatici e rende la carrozzina più facile da utilizzare.

1. Il gonfiaggio appropriato prolunga la durata di vita degli pneumatici e rende la carrozzina più facile da utilizzare.
2. La bassa pressione di uno pneumatico può far slittare il freno che si trova sullo stesso lato consentendo alla ruota di girare inaspettatamente.
3. La bassa pressione di uno qualsiasi degli pneumatici può far sì che la carrozzina sterzi lateralmente con relativa perdita di controllo.
4. Gli pneumatici sovrangonfiati possono esplodere.

Se non si osservano le presenti avvertenze, possono verificarsi danni alla carrozzina, cadute, ribaltamenti o perdita di controllo e lesioni gravi all'utente o ad altri.

Pressione consigliata degli pneumatici

Tires	Quickie Iris		Zipple Iris		Recommended Pressure or Pressure Range	
	Quickie Iris	Zipple Iris	kPa	PSI		
Pneumatic - 12"	x	x	276	40		
Pneumatic - 16"	x	x	241	35		
Pneumatic - 20"	x	x	448	65		
Pneumatic - 22"	x	x	448	65		
Pneumatic - 24"	x	x	517	75		

I. CINTURE DI POSIZIONAMENTO (OPZIONALI)**⚠ AVVERTENZA**

La cintura di posizionamento è prevalentemente utilizzata per sostenere la postura. Può anche essere usata per limitare lo scivolamento e/o lo slittamento che si potrebbe verificare quando la carrozzina è in movimento. La cintura di posizionamento non è una cintura di sicurezza adatta per il trasporto e non deve essere usata al posto della cintura del sedile durante il trasporto su un veicolo a motore. L'uso improprio di tali Cinture di posizionamento può causare lesioni gravi o morte. Se si usa una cintura di posizionamento, assicurarsi di rispettare le raccomandazioni indicate in questa sezione:

1. Accertarsi che l'utente non scivoli verso il basso del sedile della carrozzina. Se ciò si verifica, l'utente potrebbe subire la compressione del petto o soffocare a causa della pressione esercitata dalle cinghie.
2. Le cinture devono essere aderenti ma non devono essere così strette da interferire con la respirazione. Dev'essere possibile far passare la mano aperta, piatta, tra la cintura e l'utente.
3. Un cuneo pelvico o un simile dispositivo può aiutare a impedire che l'utente scivoli verso il basso del sedile. Consultare il medico, l'infermiera o il terapeuta dell'utente per sapere se gli occorre un simile dispositivo.
4. Utilizzare le cinture di posizionamento solo per un utente in grado di cooperare. Accertarsi che l'utente possa rimuovere facilmente le cinture in caso di emergenza.
5. **NON utilizzare mai le cinture di posizionamento:**
 - a. Come contenimento del paziente. Un dispositivo di contenimento richiede sempre l'indicazione medica.
 - b. Per un utente che sia comatoso o agitato.
 - c. Come barriera per veicoli a motore. In caso di incidente o arresto improvviso l'utente potrebbe essere sbalzato dalla carrozzina. Le cinture del sedile della carrozzina non sono in grado di impedire ciò e inoltre le cinghie o cinture possono causare ulteriori lesioni.

Se non si osservano le presenti avvertenze, possono verificarsi danni alla carrozzina, cadute, ribaltamenti o perdita di controllo e lesioni gravi all'utente o ad altri.

J. ASSALE A SGANCIO RAPIDO**⚠ AVVERTENZA**

1. Non utilizzare la carrozzina **SALVO** se si è certi che entrambi gli assali a sgancio rapido posteriori siano bloccati. Un assale sbloccato può sfilarsi durante l'utilizzo e provocare una caduta.
2. Un assale non è bloccato finché il pulsante di sgancio rapido non fuoriesca completamente. Un assale non bloccato può sfilarsi durante l'uso e provocare cadute, ribaltamenti o perdita di controllo e causare lesioni gravi all'utente o ad altri.
3. Assi a sgancio rapido devono essere periodicamente controllati e puliti funzion, e segni di usura o piegatura. Sostituirese necessario.

K ASSALI POSTERIORI**⚠ AVVERTENZA**

Una modifica nella configurazione delle ruote posteriori influirà sul centro di bilanciamento della carrozzina.

1. Quanto più si spostano gli assali posteriori **IN AVANTI**, tanto più è probabile che la carrozzina si ribalti all'indietro.
2. Consultare il medico, l'infermiera o il terapeuta per conoscere la configurazione migliore dell'assale posteriore per la propria carrozzina. Non modificare la configurazione **SALVO** se si è certi di non rischiare il ribaltamento.
3. Regolare i freni posteriori dopo aver apportato una qualsiasi modifica agli assali posteriori.
 - a. In caso contrario, i freni potrebbero non funzionare.
 - b. Accertarsi che i bracci di blocco si inseriscano nelle ruote di almeno 0,31 cm (1/8 di pollice) una volta bloccati.

Se non si osservano le presenti avvertenze, possono verificarsi danni alla carrozzina, cadute, ribaltamenti o perdita di controllo e lesioni gravi all'utente o ad altri.

L. FRENI POSTERIORI**⚠️ AVVERTENZA**

I freni posteriori **NON** sono progettati per rallentare o arrestare una carrozzina in movimento. Utilizzarli solo per impedire alle ruote posteriori di ruotare quando la carrozzina sia completamente ferma.

1. **NON** utilizzare mai i freni posteriori per cercare di rallentare o arrestare la carrozzina mentre è in movimento. Fare ciò potrebbe provocare cadute o ribaltamenti.
2. Per impedire alle ruote posteriori di ruotare, impostare sempre entrambi i freni posteriori quando ci si trasferisce verso o dalla carrozzina.
3. La pressione bassa in uno pneumatico posteriore può far sì che il freno su tale lato slitti e può consentire alla ruota di ruotare inaspettatamente.
4. Accertarsi che i bracci di blocco si inseriscano nelle ruote di almeno 0,31 cm (1/8 di pollice) una volta bloccati. In caso contrario i freni potrebbero non funzionare.

M. SISTEMI DI SEDUTA MODIFICATI**⚠️ AVVERTENZA**

L'utilizzo di un sistema di seduta non approvato da Sunrise può alterare il centro di bilanciamento della carrozzina. Ciò causare il ribaltamento della carrozzina.

1. Non modificare il sistema di seduta della carrozzina SALVO previa consultazione con il fornitore autorizzato.
2. Utilizzare un sistema di seduta non approvato da Sunrise potrebbe influire sul meccanismo di ripiegatura della carrozzina.
3. A fini di trasporto, si fa divieto di utilizzare un sistema di seduta non fornito da Sunrise.

Se non si osservano le presenti avvertenze, possono verificarsi danni alla carrozzina, cadute, ribaltamenti o perdita di controllo e lesioni gravi all'utente o ad altri.

N. SUPPORTO PER VENTILAZIONE E BATTERIA

NOTA- il supporto per ventilazione è disponibile solo su Quickie IRIS.

NOTA- questa opzione è compatibile solo con le carrozzine la cui altezza minima pavimento-sedile è 38 cm (15 pollici).

NOTA- i componenti del supporto della batteria non sono compatibili con l'opzione freno per l'accompagnatore o il basculamento con sgancio a pedale

⚠️ AVVERTENZA

Non usare mai questa carrozzina come sedile in un autoveicolo, se non dopo aver rimosso tutti componenti dal supporto della batteria e averli fissati separatamente nella vettura.

⚠️ AVVERTENZA

Prima di installare o rimuovere i componenti del supporto della batteria, contattare sempre il Servizio tecnico al fine di ottenere le posizioni di assemblaggio corrette delle barre delle traverse, del gruppo carrello a rulli e delle forcelle delle ruote.

⚠️ AVVERTENZA

Il peso combinato dell'utente più il ventilatore, la batteria e il supporto non deve superare i 102 kg (225 lb) su Zippie IRIS, i 114 kg (250 lb) su Quickie IRIS, e i 159 kg (350 lb) sull'opzione impieghi gravosi.

O. GANCIO PORTA ACCESSORI

IL limite di peso per gancio accessorio è 4.5kg per tutti i imes.

VIII. USO E MANUTENZIONE

⚠️ AVVERTENZA

Il proprietario e/o il Personale di assistenza è responsabile di accertarsi che sia stata configurata e regolata da un assistente professionista debitamente formato su consiglio di un professionista sanitario. La carrozzina può richiedere controlli periodici di sicurezza e funzionamento o alcune regolazioni senza attrezzi che possono essere eseguite, se si desidera, dal proprietario, dal personale di assistenza o dal rivenditore autorizzato. Utilizzare sempre parti e/o accessori consigliati o approvati da Sunrise Medical per l'assistenza alla carrozzina.

A. INTRODUZIONE

1. La manutenzione appropriata migliorerà la prestazione e prolungherà la durata di vita utile della carrozzina.
2. Pulire regolarmente la carrozzina. Ciò aiuterà ad individuare le parti allentate o usurate e faciliterà l'utilizzo della carrozzina. Utilizzare una soluzione con detergente delicato e molti panni per pulizia.
3. Riparare o sostituire le eventuali parti allentate, usurate, piegate o danneggiate prima di utilizzare la carrozzina.
4. Per proteggere il proprio investimento, far svolgere tutte le operazioni principali di manutenzione e riparazione dal rivenditore autorizzato.
5. **Ispezionare a mantenere la carrozzina rigorosamente osservando la tabella di manutenzione.**
6. **Se si rileva un problema, accertarsi di ordinare le parti di ricambio presso, o di far svolgere assistenza e riparazioni dal proprio rivenditore autorizzato prima dell'uso.**
7. **Almeno una volta all'anno, far svolgere da un rivenditore autorizzato l'ispezione completa, i controlli di sicurezza e l'assistenza della carrozzina.**

B. CONTROLLI DI SICUREZZA CRITICI**1. Pressione aria pneumatici:**

Controllare la pressione dell'aria degli pneumatici delle ruote almeno UNA VOLTA ALLA SETTIMANA. I freni non terranno appropriatamente se si omette di mantenere il valore di pressione dell'aria indicato sulla parete laterale degli pneumatici.

2. Assali e manicotti:

In occasione del controllo semestrale di assali e manicotti, accertarsi che siano puliti e serrati.

I manicotti allentati danneggeranno le piastre degli assali e influiranno sulle prestazioni fornite.

C. TABELLA DI MANUTENZIONET

Settimanale	Ogni 3 mesi	Ogni 6 mesi	Annuale	VERIFICA...
<input checked="" type="checkbox"/>				Pressione dei pneumatici
<input checked="" type="checkbox"/>				Freni
	<input checked="" type="checkbox"/>			Verificare visivamente che non vi sia bulloneria allentata
		<input checked="" type="checkbox"/>		Braccioli
		<input checked="" type="checkbox"/>		Assi e rispettivi manicotti
	<input checked="" type="checkbox"/>			Assi ad estrazione rapida
	<input checked="" type="checkbox"/>			Ruote, pneumatici e raggi
	<input checked="" type="checkbox"/>			Ruote anteriori
	<input checked="" type="checkbox"/>			Ruotine antiribaltamento
		<input checked="" type="checkbox"/>		Telaio, Tubi di campanatura e Sostegno incrociato
<input checked="" type="checkbox"/>				Rulli
<input checked="" type="checkbox"/>				Cavi di inclinazione e stantuffo
<input checked="" type="checkbox"/>				Braccio oscillante
			<input checked="" type="checkbox"/>	Revisione da parte del rivenditore autorizzato

Nota - L'utente o il personale di assistenza devono eseguire questi controlli settimanali e mensili per conservare la sicurezza della carrozzina. Se un elemento non funziona correttamente, contattare il rivenditore autorizzato.

D. PULIZIA

1. Finitura a vernice

- Pulire le superfici verniciate con un sapone o detergente delicato almeno una volta al mese.
- Proteggere ogni tre mesi la vernice con un rivestimento di cera auto non abrasiva.

2. Assali e parti in movimento

- Pulire la zona intorno ad assali e parti in movimento **SETTIMANALMENTE** con un panno leggermente umido (non bagnato).
- Detergere o soffiare tutta la lanugine, la polvere o lo sporco sugli assali o le parti in movimento.

3. Imbottiture

- Lavare a mano (il lavaggio in lavatrice può danneggiare il tessuto).
- Stendere per asciugare. **NON** asciugare in asciugatrice dato che il calore danneggerà il tessuto.

4. Materiali di manutenzione basici disponibili presso il punto vendita locale

- Pompa per pneumatici
- Manometro ruote.
- Panni per pulizia o in cotone.
- Lubrificante a base di Teflon
- Detergente delicato.

NOTA— non è necessario ingrassare o oliare la carrozzina.

E. TABELLA DI RISOLUZIONE DEI PROBLEMI

PROBLEMA

La carrozzina tira a sinistra	La carrozzina tira a destra	Imprecisione nella marcia	Svolta lenta	Cigolii e tintinnii	Vibrazione delle ruote anteriori	Basculamento troppo veloce e ritorno troppo duro	Basculamento troppo duro e ritorno troppo rapido	SOLUZIONE
<input checked="" type="checkbox"/>	<input checked="" type="checkbox"/>	<input checked="" type="checkbox"/>	<input checked="" type="checkbox"/>					Assicurarsi che la pressione dei pneumatici sia corretta e che sia la stessa per le ruote posteriori e le ruote anteriori.
		<input checked="" type="checkbox"/>	<input checked="" type="checkbox"/>	<input checked="" type="checkbox"/>	<input checked="" type="checkbox"/>			Assicurarsi che tutti i bulloni e i dadi siano stretti.
		<input checked="" type="checkbox"/>		<input checked="" type="checkbox"/>				Assicurarsi che tutti i raggi e i tiraraggi siano tesi in caso di ruote a raggi.
				<input checked="" type="checkbox"/>				Usare il lubrificante Tri-Flow (con Teflon™) tra tutti i collegamenti modulari del telaio e delle sue parti.
<input checked="" type="checkbox"/>	<input checked="" type="checkbox"/>		<input checked="" type="checkbox"/>		<input checked="" type="checkbox"/>			Verificare che la piastra delle ruote anteriori sia regolata correttamente. Vedere le istruzioni per la regolazione della piastra delle ruote anteriori.
	<input checked="" type="checkbox"/>							Aggiungere una rondella spaziatrice tra la staffa di plastica e la parte superiore della piastra della ruota anteriore sinistra.
<input checked="" type="checkbox"/>								Aggiungere una rondella spaziatrice tra la staffa di plastica e la parte superiore della piastra della ruota anteriore destra.
<input checked="" type="checkbox"/>								Aggiungere una rondella spaziatrice tra la staffa di plastica e i bulloni di fermo inferiori della piastra della ruota anteriore destra.
	<input checked="" type="checkbox"/>							Aggiungere una rondella spaziatrice tra la staffa di plastica e i bulloni di fermo inferiori della piastra della ruota anteriore sinistra.
<input checked="" type="checkbox"/>	<input checked="" type="checkbox"/>				<input checked="" type="checkbox"/>			Assicurarsi che entrambe le ruote anteriori tocchino contemporaneamente il terreno. In caso contrario aggiungere il numero di rondelle necessario tra il cuscinetto inferiore della piastra della ruota anteriore e il dado del perno della forcella. Assicurarsi di eseguire questo controllo su una superficie piatta.
						<input checked="" type="checkbox"/>		Consultare un rivenditore autorizzato per spostare il centro di gravità in avanti.
							<input checked="" type="checkbox"/>	Consultare un rivenditore autorizzato per spostare il centro di gravità all'indietro.

F. MONTARE E RIMUOVERE LE RUOTE POSTERIORI 11

Non utilizzare la carrozzina SALVO se si sia sicuri che entrambi gli assali a sgancio rapido siano bloccati. Un assale sbloccato può sfilarsi durante l'utilizzo e provocare una caduta.

NOTA— l'assale non è bloccato finché il pulsante a sgancio rapido non fuoriesca (A) completamente.

2. Installare le ruote

- Premere completamente il pulsante a sgancio rapido (A). Ciò rilascerà la tensione sui cuscinetti a sfera posti all'altra estremità.
- Inserire l'assale attraverso il mozzo della ruota posteriore (B).
- Mantenere la pressione sul pulsante (A) mentre si fa scivolare l'assale (C) nel manicotto (D).
- Rilasciare il pulsante per bloccare l'assale nel manicotto. Regolare l'assale se non si blocca.
- Ripetere le fasi suddette sull'altro lato.

3. Per rimuovere la ruota

- Premere completamente il .
- Rimuovere la ruota estraendo l'assale (C) dal manicotto (D).
- Ripetere le fasi sull'altro lato.

G. INSTALLAZIONE CUSCINO

- Collocare il cuscino sul sedile con il materiale in Velcro rivolto verso il basso. Il bordo smussato del cuscino dev'essere collocato anteriormente; premere il cuscino saldamente in sede.

H. FRENI



I freni vengono montati da Sunrise e devono essere regolati dal personale di assistenza qualificato dell'utente. Ispezionare settimanalmente i freni osservando la tabella di manutenzione. Non utilizzare la carrozzina SALVO se si sia sicuri che entrambi i freni si possano innestare completamente. Un freno non correttamente regolato può consentire alla carrozzina di muoversi o svoltare inaspettatamente. I freni devono essere regolati dopo essersi accertati che gli pneumatici presentino la corretta pressione dell'aria. Una volta completamente innestato, il braccio deve inserirsi nella ruota per almeno 0,31 cm (1/8 di pollice) per essere efficace. Se si riscontra che i freni slittano o non funzionano completamente contattare il fornitore di assistenza per una corretta regolazione.

I. FERMO DEL MOZZO 12

Per azionare il fermo del mozzo

- Per bloccare le ruote posteriori, premere il tasto (E). La leva (F) si alzerà. Non innestare il fermo del mozzo quando la carrozzina è in moto.
- Per sbloccare le ruote, premere la leva (F) verso il basso finché il pulsante (E) fuoriesca nuovamente. Ogni leva gestisce un lato della carrozzina. Per bloccare completamente la carrozzina, entrambi i pulsanti devono essere premuti.

J. BARRE ANTIRIBALTAMENTO - POSTERIORI 13 14

Le barre antiribaltamento sono consigliate per tutte le carrozzine. Non cercare di superare gli ostacoli per conto proprio.

1. Inserire le barre antiribaltamento nelle apposite sedi.

- Premere i pulsanti delle barre antiribaltamento (G) posteriori in modo che ambedue i pulsanti rientrino all'interno delle barre.
- Inserire in sede la barra antiribaltamento (H).
- Ruotare la barra antiribaltamento verso il basso finché il pulsante di sgancio anteriore fuoriesca dal foro di montaggio della sede.
- Inserire il secondo tubo antiribaltamento nello stesso modo.

2. Turning Anti-Tip Tubes Up

Ruotare verso l'alto le barre antiribaltamento quando si viene spinti da un accompagnatore e per superare gli ostacoli o salire sui cordoli.

- Premere il pulsante di sgancio della barra antiribaltamento posteriore (G).
- Premere il pulsante (G) e far ruotare verso l'alto la barra antiribaltamento (I).
- Sganciare il pulsante.
- Ripetere l'operazione con la seconda barra antiribaltamento.
- Ricordare all'accompagnatore di riportare le barre antiribaltamento alla posizione inferiore una volta completata la manovra.

3. Regolazione della rotella della barra antiribaltamento

Le rotelle del tubo antiribaltamento possono dover essere sollevate o abbassate per rispettare l'appropriata distanza da terra (da 3,81 cm a 5,08 cm [1-1/2 a 2 pollici]).

- Premere il pulsante di sgancio delle rotelle antiribaltamento (J) in modo che il perno di sgancio rientri all'interno della barra.
- Abbassare o sollevare passando tra i tre o i sei fori pre-praticati.
- Rilasciare il pulsante (J).
- Regolare la seconda barra delle rotelle antiribaltamento nella stesso modo. Entrambe le rotelle devono trovarsi esattamente alla stessa altezza.

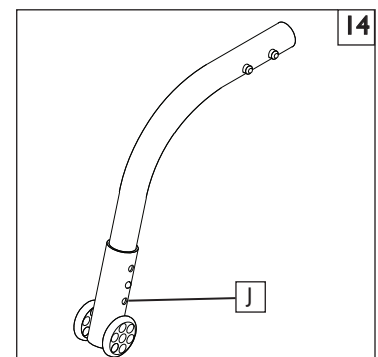
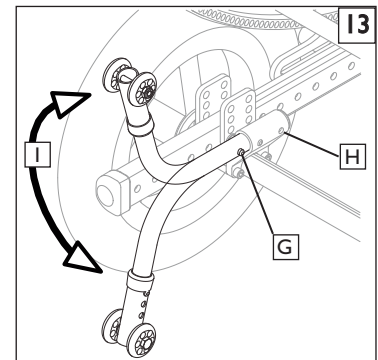
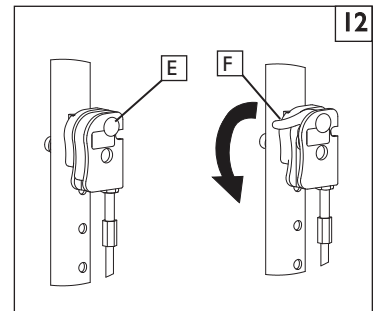
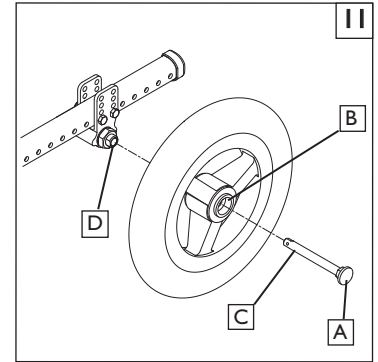

K. BRACCIOLI A DOPPIO TUBO 15 16**1. Installazione o rimozione**

- a. Il gruppo è fissato saldamente in posizione quando le leve di fissaggio (A, B) sono orientate verso l'esterno.
- b. Tirare la leva di fissaggio (A) in avanti per sganciare.
- c. Inserire o rimuovere i braccioli.
- d. Riportare la leva di fissaggio in posizione di blocco.

2. Regolazione dell'altezza (opzionale)

- a. Rilasciare la leva di fissaggio superiore (C).
- b. Impostare il bracciolo all'altezza desiderata.
- c. Riportare la leva di fissaggio in posizione di blocco.
- d. Spostare il bracciolo verso l'alto e verso il basso per consentire al bracciolo di scattare in sede.

3. Bracciolo pieghevole (opzionale)

- a. Release the front securing lever only (A).
- b. Rilasciare solo la leva di fissaggio anteriore (A).
- c. Per staccare il bracciolo completamente, tirare verso l'alto la leva di fissaggio posteriore (B).
- d. Riportare il bracciolo in sede.
- e. Riportare la leva di fissaggio alla posizione di blocco.

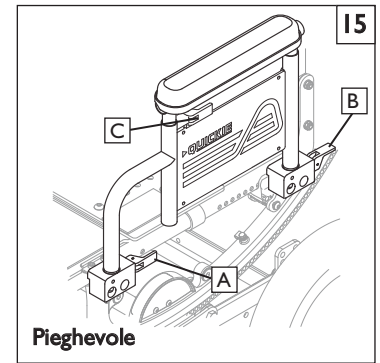
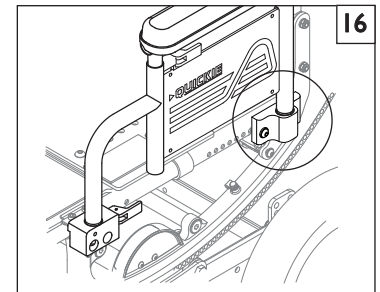
**Pieghevole****L. BRACCIOLI REGOLABILI IN ALTEZZA (OPZIONALE)** 17**1. Installazione**

- a. Far scivolare il tubo esterno del bracciolo (1) nella sede (7) montata sul telaio della carrozzina.
- b. Il bracciolo si bloccherà automaticamente in sede.

2. Regolazione altezza

- a. Ruotare la leva di sgancio (2) sul secondo arresto.
- b. Far scorrere l'imbottitura del bracciolo (4) verso l'alto o verso il basso all'altezza desiderata.
- c. Riportare la leva (2) alla posizione bloccata contro il tubo del bracciolo.
- d. Spingere l'imbottitura del bracciolo verso il basso finché il tubo del bracciolo superiore si blocca saldamente in sede.

3. Rimuovere il bracciolo

- a. Afferrare la leva di sgancio (3) e tirare verso l'alto per rimuovere il bracciolo.

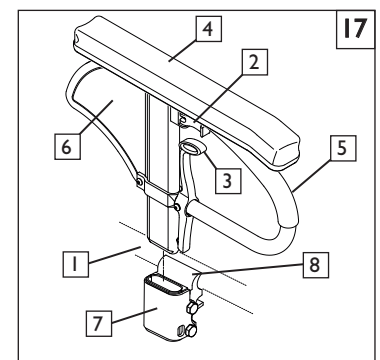

1. Tubo bracciolo esterno
2. Altezza leva rilascio
3. Leva rilascio
4. Imbottitura bracciolo
5. Barra di trasferimento
6. Pannello laterale
7. Sede
8. Morsetto

M. BRACCIOLI PIEGHEVOLI BLOCCANTI REGOLABILI 18**1. Ripiegare verso l'alto e verso il basso**

- a. Rilasciare la leva di fissaggio superiore (2).
- b. Piegarlo il bracciolo all'indietro (1), resterà attaccato al tubo del bracciolo.
- c. Riportare il bracciolo in sede.
- d. La leva (2) si blocca automaticamente in sede.

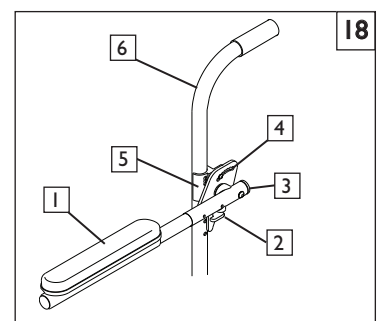

1. Imbottitura bracciolo
2. Leva di fissaggio superiore
3. Tubo pieghevole
4. Staffa ad angolazione regolabile
5. Morsetto
6. Canna posteriore

N. BRACCIOLI A SBALZO 19**1. Ribaltare il bracciolo per favorire l'accesso e gli spostamenti.**

- Sbloccare il bracciolo (A) tirando verso l'alto la leva di fissaggio (questo sbloccherà il bracciolo).
- Ruotare indietro il bracciolo.

2. Riportare il bracciolo nella posizione di guida.

- Ruotare di nuovo il bracciolo nella posizione di guida.
- Accertarsi di bloccare il bracciolo riportando la leva di fissaggio in posizione di blocco.

NOTA– La figura mostra la leva (A) in posizione di blocco.

O. STAFFE/POGGIAPIEDI GIREVOLI 20

Staffe e poggiatesta girevoli verso l'esterno e verso l'interno (60°, 70°, 80°)

1. Installazione

- Collocare la sella girevole di rotazione (B) esterna/interna nella sede posta sul tubo del telaio frontale con il rivolto verso l'esterno del telaio poggiatesta.
- Ruotare il poggiatesta verso l'interno finché si blocca in sede sul bullone di bloccaggio.

2. Rimozione

- Per rimuovere il poggiatesta, spingere il fermo (A) di sgancio verso il telaio.
- Ruotare il poggiatesta verso l'interno e sollevare. Oppure, tirare il fermo di sgancio in direzione opposta del telaio e ruotare verso l'esterno.

P. POGGIAPIEDI SFILABILI PER IMPIEGHI GRAVOSI (OPZIONALE) 21**1. Installazione**

Far scorrere la sella girevole (C) nella sede (D) posta sul tubo del telaio anteriore finché si blocca in posizione.

2. Rimozione

Per rimuovere il poggiatesta, spingere il fermo di rilascio (E) mentre si solleva il poggiatesta dalla sede.

Q. POGGIAGAMBE ARTICOLATO (OPZIONALE) 22**1. Installazione o rimozione**

Per installare o rimuovere il poggiatesta articolato (ALR) si vedano le istruzioni relative all'installazione del poggiatesta girevole.

2. Regolazione dell'elevazione

- Per alzare il poggiatesta, sollevarlo alla posizione desiderata. Il poggiatesta si bloccherà automaticamente in sede.
- Per abbassare il poggiatesta mentre si è seduti in carrozzina, premere la leva di sgancio (F) verso il basso e portare il poggiatesta nella posizione desiderata. Il poggiatesta si bloccherà automaticamente in sede.

3. Regolazione dell'altezza dell'imbottitura per polpaccio

- Ruotare il morsetto del tubo (G) verso l'esterno.
- Far scorrere il gruppo dell'imbottitura per polpaccio verso l'alto o il basso.
- Ruotare di nuovo il gruppo dell'imbottitura polpaccio (H) nella posizione desiderata.

R. POGGIAGAMBE ELEVABILE (OPZIONALE) 23**1. Installazione o rimozione**

Per installare o rimuovere il poggiatesta elevabile (ELR) si vedano le istruzioni d'installazione del poggiatesta girevole.

2. Regolazione dell'elevazione

- Per alzare il poggiatesta, sollevarlo alla posizione desiderata. Il poggiatesta si bloccherà automaticamente in sede.
- Per abbassare il poggiatesta mentre si è seduti in carrozzina, premere la leva di sgancio verso il basso e (I) portare il poggiatesta nella posizione desiderata. Il poggiatesta si bloccherà automaticamente in sede.

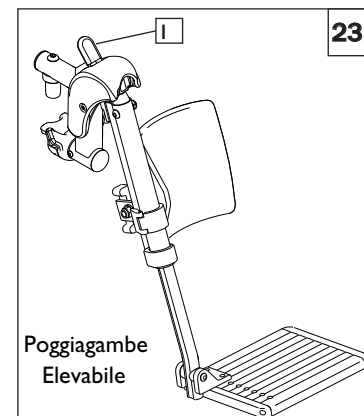
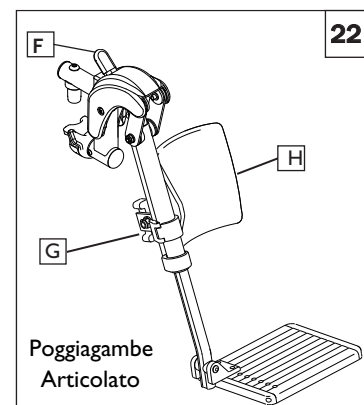
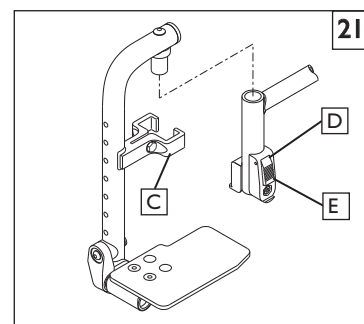
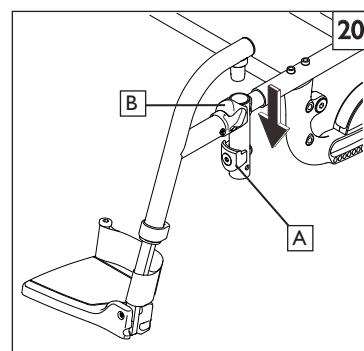
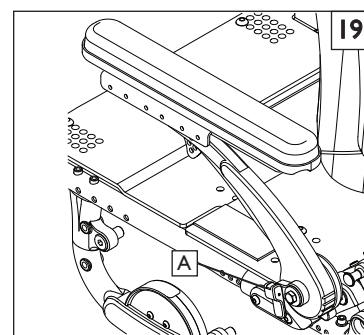

S. SISTEMA POGGIPIEDI Z-FINITY™ 24 25

ATTENZIONE– Il sistema poggiapiedi Z-finity™ sostiene fino a 165 libbre (75 kg)

Con il sistema poggiapiedi, Sunrise Medical offre un singolo Poggiapiedi ribaltabile (B) o due poggiapiedi (C) in grado di sopperire a qualsiasi altezza e angolo di regolazione per la comodità e il sostegno dell'utente.

T. POGGIPIEDI GIREVOLE Z-FINITY™ 25 26

Il sistema poggiapiedi può anche accogliere una staffa girevole (D) con due poggiapiedi (C), entrambi regolabili in altezza e in angolazione.

Staffe e poggiapiedi girevoli verso l'esterno e verso l'interno (80°)

1. Installazione basilare del poggiapiedi

- Dal lato, inserire il perno (E) nella sommità del tubo del telaio che guida la staffa mantenendo il corretto allineamento con la piastra di bloccaggio (F) sul tubo del telaio anteriore.
- Ruotare il poggiapiedi verso la parte frontale della carrozzina finché si blocca in sede sulla piastra di bloccaggio.

2. Rimozione

- Per rimuovere il poggiapiedi, rilasciare il fermo (G) tirando la leva verso l'alto o spingendo la leva verso il basso.
- Ruotare il poggiapiedi verso l'interno o verso l'esterno e sollevare.

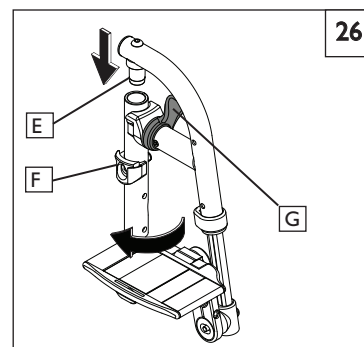
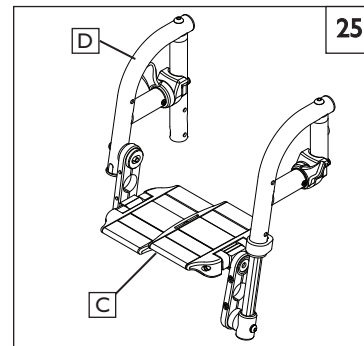
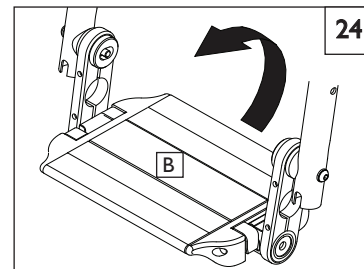
**U. MECCANISMO DI BASCULAMENTO** 27 28

Il meccanismo di basculamento è installato da Sunrise. Due meccanismi di cavo/attivazione bloccano saldamente la carrozzina in sede da -5° a 60° a seconda della configurazione. Quickie/Zippie IRIS ha la capacità di fornire da 0° a 5° di inclinazione in avanti. **NON CERCARE DI EFFETTUARE TALE REGOLAZIONE** La regolazione dev'essere effettuata da un fornitore autorizzato.

1. Funzionamento dell'attivazione di basculamento

- Premere ambedue gli attivatori (A) al contempo disinnesta il meccanismo di blocco e consente al sedile e allo schienale di ruotare nello spazio. Rilasciare gli attivatori blocca saldamente i bilancieri in sede.
- Il grado approssimativo di basculamento del sedile è quello visualizzabile sull'indicatore di basculamento (C).
- Per bloccare la funzione di basculamento, inserire il perno di bloccaggio (B) nella sede dell'attivatore.

2. Sgancio a pedale

- Premere il pedale (D) disinnesta il meccanismo di bloccaggio e consente al sedile e allo schienale di ruotare nello spazio. Rilasciare il pedale blocca saldamente i bilancieri in sede.
- Il grado approssimativo di basculamento del sedile è quello visualizzabile sull'indicatore di basculamento (C).

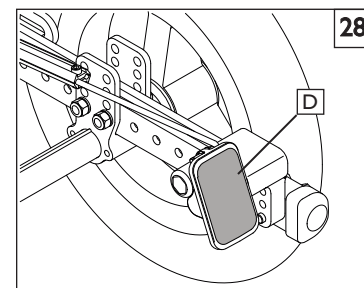
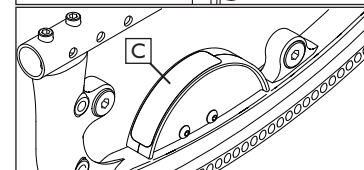
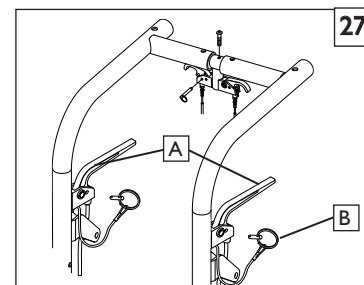

V. ESTENSIONE DELL'IMPUGNATURA DI AVANZAMENTO (OPZIONALE) 29

Installazione

- Premere il pulsante (E) posto sull'impugnatura di avanzamento in modo che i perni di rilascio vengano tirati all'interno del tubo.
- Inserire il tubo nella sede del tubo posteriore (F) finché il perno di rilascio fuoriesca dal foro di montaggio della sede.

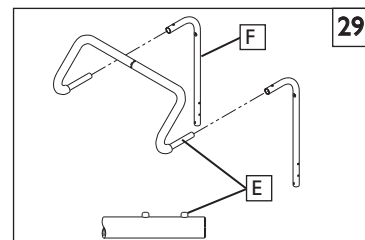

W. SCHIENALE RECLINABILE 30

Il meccanismo di inclinazione a doppia attivazione è installato da Sunrise.

Per reclinare o sollevare lo schienale

- Premere ambedue gli attivatori (G) allo stesso tempo. Rilasciare gli attivatori blocca saldamente lo schienale in sede entro la sua gamma di 60°.
- Per bloccare il sistema di regolazione, inserire il perno di bloccaggio (H) nel supporto degli attivatori.

NOTA - Bloccare **SEMPRE** saldamente il meccanismo di inclinazione a doppia attivazione in sede dopo aver posizionato lo schienale.

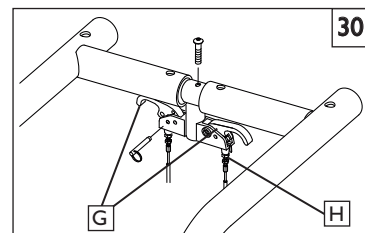

X. IMPUGNATURA DI AVANZAMENTO MONO BACK 31

Regolazione dell'angolazione/dell'altezza

- Premere il pulsante (A) sull'impugnatura di avanzamento in modo che rilasci l'impugnatura di spinta.
- Regolare le impugnature di spinta in una posizione comoda.

NOTA - Bloccare **SEMPRE** le impugnature di spinta muovendole leggermente e accertarsi di sentire il clic del meccanismo nella posizione di blocco.

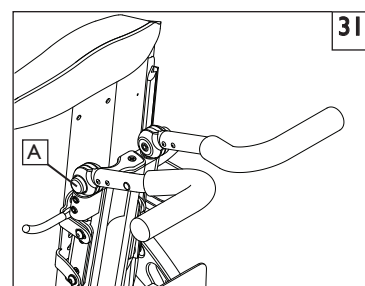

Y. PIEGARE IL MONO BACK PER IL TRASPORTO 32

Regolazione dell'angolazione/dell'altezza

- Spingere verso il basso la leva di sgancio (B) e piegare lo schienale in avanti per agevolare il trasporto della carrozzina.
- Per ripristinare la posizione di guida, è sufficiente sollevare lo schienale finché si blocca in sede nella posizione originale.

NOTA - dopo aver piegato o steso il mono back, verificare sempre che sia in posizione di blocco spostandolo leggermente e accertarsi di sentire il clic del meccanismo nella posizione di blocco.

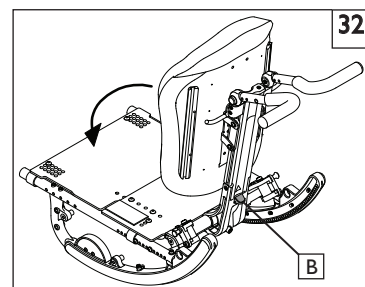

Z. PIEGARE/STENDERE IL TELAIO (Opzionale) 33 34

1. Stendere

- Fissare le ruote accertandosi che siano bloccate nei manicotti degli assali.
- Spingere verso il basso sulle barre delle traverse pieghevoli (C) fino al bloccaggio. Accertarsi che l'impugnatura di bloccaggio (D) sia rivolta verso il basso assicurandosi ulteriormente che il telaio sia bloccato premendo verso l'interno sui telai.
- Aggiungere il sistema di seduta e i poggiatesta.

2. Piegare

- Rimuovere l'utente, il sistema di seduta, e piegare verso l'alto le pedane. Sganciare i freni.
- Sbloccare il meccanismo tirando verso l'alto l'impugnatura di bloccaggio (D); con entrambe le mani, afferrare le barre delle traverse pieghevoli, premendo contemporaneamente con i pollici i pulsanti di rilascio della leva di fissaggio (E).
- Quando la carrozzina inizia a piegarsi, unire i telai fino al completo ripiegamento della carrozzina.
- Rimuovere le ruote agendo sui pulsanti Sgancio rapido. La carrozzina è pronta per il trasporto o la custodia.

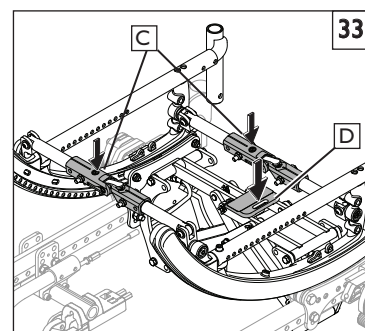

AA. VERIFICA

Una volta che la carrozzina è montata e regolata, deve muoversi uniformemente e facilmente. Anche tutti gli accessori devono funzionare senza problemi. Se si incontrano problemi, osservare le procedure seguenti:

- Esaminare le sezioni di montaggio e regolazione per accertarsi che la carrozzina sia stata preparata correttamente.
- Esaminare la guida alla risoluzione dei problemi.
- Se il problema persiste, contattare il fornitore autorizzato. Se il problema persiste anche dopo aver contattato il fornitore autorizzato, contattare il servizio clienti Sunrise. Consultare la pagina introduttiva che si trova nella parte iniziale del presente Manuale per l'utente per i dettagli sulla modalità di contatto del fornitore autorizzato, o del servizio clienti Sunrise.

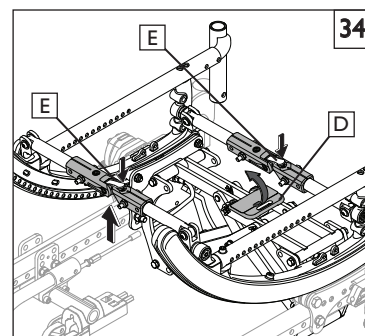

AVVERTENZA

Il proprietario della carrozzina è responsabile di accertarsi che sia stata configurata e regolata da un assistente professionista debitamente formato su consiglio di un consulente sanitario. L'assistenza o le regolazioni devono essere eseguite esclusivamente con la consulenza di un assistente sanitario professionista. Utilizzare sempre parti e accessori consigliati e approvati da Sunrise Medical per l'assistenza alla carrozzina.

A. INTRODUZIONE ALL'ASSISTENZA DEL RIVENDITORE

1. Almeno una volta all'anno, la carrozzina deve essere sottoposta a ispezione completa, verifica di sicurezza e assistenza regolare da parte di un rivenditore autorizzato.
2. Se si rilevano segni di usura, parti piegate o danneggiate, ripararle o sostituirle con le parti consigliate prima di affidare la carrozzina all'assistenza.
3. Tutto il lavoro principale di manutenzione e riparazione dev'essere svolto dal rivenditore autorizzato.

B. CONSIGLI DI MANUTENZIONE CRITICA

1. Impostazioni di coppia:

L'impostazione di coppia è il serraggio ottimale che si deve eseguire su un particolare fissaggio. E' importante utilizzare le impostazioni di coppia appropriate laddove specificato. Se non specificato, le impostazioni di coppia devono essere di 60 in.-lbs.

2. Materiali di riferimento di regolazione e assistenza del rivenditore:

Visitare il sito www.sunrisemedical.com per reperire manuali delle parti, schede di istruzioni e video di istruzioni che assisteranno nella riparazione della famiglia di carrozzine Quickie/Zippie.

C. PULIZIA

1. Finitura a vernice

- a. Pulire le superfici verniciate con sapone o detergente delicato.
- b. Proteggere la vernice con un rivestimento di cera auto non abrasiva

2. Assali e parti in movimento

- a. Pulire intorno ad assi e parti in movimento con un panno leggermente umido (non bagnato).
- b. Detergere o soffiare tutta la lanugine, la polvere o lo sporco sugli assali o le parti in movimento.
- c. **NON UTILIZZARE** oli 3 in 1, o WD-40® per la lubrificazione. Utilizzare esclusivamente lubrificanti basati su teflon quando si lavora sulla presente carrozzina.

D. ASSALE POSTERIORE 30

1. Regolazione assale ruote posteriori

Si devono mantenere serrati i manicotti degli assali per una prestazione appropriata della carrozzina.

- a. Per regolare l'assale (A) occorre una chiave da 3/4" per (B) ruotare i dadi esterni dell'assale (C).
- b. Occorrerà anche una chiave da 1/2" per tenere ferma l'estremità opposta dell'assale (D), e impedire all'assale di ruotare mentre si regola il dado.
- c. Ruotare il dado esterno dell'assale in senso orario per serrare.
- d. Dovrebbe esistere solo un gioco da zero a un decimillesimo di pollice (0,010").

2. Muovere l'assale posteriore per la distribuzione del peso

La distribuzione del peso tra le ruote anteriori e posteriori è primariamente regolata spostando in avanti o all'indietro gli assali posteriori del telaio. Spostare gli assali ALL'INDIETRO fornisce una stabilità migliore antiribaltamento anteriore e posteriore. Spostare gli assali IN AVANTI sposta una quantità maggiore del peso dell'utente sulle ruote POSTERIORI, fornendo i seguenti benefici: la parte anteriore della carrozzina diventa più leggera, riducendo in tal modo lo sforzo di sterzata e con un interasse più corto il raggio di sterzata viene ridotto.

ATTENZIONE - spostare gli assali posteriori può influire sulla stabilità del dispositivo, controllare SEMPRE la stabilità con l'utente prima di mettere in servizio la carrozzina.

IMPORTANT NOTA— la regolazione dell'assale su ogni lato della carrozzina dev'essere uguale.

NOTA— utilizzare una coppia di 120 in.-lb. quando si configura la piastra dell'assale.

NOTA— il telaio dev'essere mantenuto in orizzontale quando si effettuano le regolazioni in altezza. Riferirsi alla tabella della guida all'ordinazione per l'impostazione corretta.



ATTREZZI RICHIESTI

1. Set di chiavi esagonali imperiali
2. Set di chiavi esagonali metriche
3. Set chiavi fisse imperiali
4. Set chiavi fisse metriche
5. Chiave dinamometrica
6. Set punte esagono incassato imperiali
7. Set punte esagono incassato metriche
8. Giravite a stella e con punta piatta

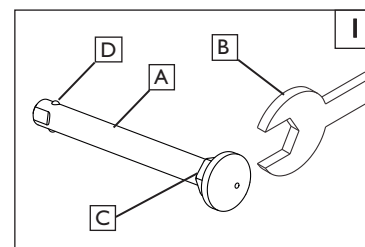

3. Regolazione della posizione degli assali 2

- a. Rimuovere ambedue le ruote dalla carrozzina.
- b. Rimuovere i bulloni (A) dalla piastra dell'assale (B) su entrambi i lati della carrozzina.
- c. Ricollocare la piastra dell'assale nella posizione desiderata..
- d. Inserire e serrare i bulloni (A).

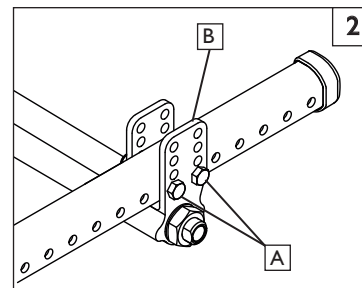
**4. Regolazione dell'altezza dell'assale** 2

- a. Allentare e rimuovere i bulloni (A).
- b. Impostare l'assale all'altezza desiderata utilizzando i fori pre-impostati nella piastra dell'assale (B) su entrambi i lati.
- c. Riposizionare i bulloni e serrarli.

E. REGOLAZIONE DEI FERMI DEI MOZZI 3**Per regolare i cavi**

- a. Allentare i contro dadi (C) utilizzando una chiave da 10mm.
- b. Ruotare la vite di regolazione (D) verso l'interno o l'esterno secondo necessità. Ruotare la vite verso l'alto allenterà il cavo, ruotare verso il basso stringerà il cavo.
- c. Riserrare il contro dado (C) contro la montatura della leva.
- d. Ripetere le fasi 1-3 per il lato opposto della carrozzina secondo quanto necessario.

Per regolare la posizione della leva

- a. Rimuovere la vite (E) e la rondella (F) dalla leva e dallo schienale.
- b. Scegliere il foro desiderato nello schienale per montare la leva e reinstallare la vite e la rondella.
- c. Ripetere le fasi 1-2 per il lato opposto della sedia.

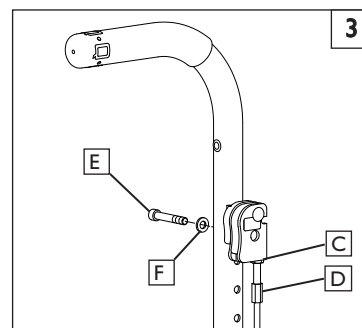
**F. FRENI** 4**Regolazione**

- a. Allentare in maniera uniforme entrambe le viti (G). Non cercare di rimuovere una vite alla volta.
- b. Far scorrere il gruppo verso la ruota posteriore finché il morsetto si inserisca nello pneumatico per impedire il movimento della ruota, quando si trova in posizione di blocco.
- c. Serraggio delle viti (G).

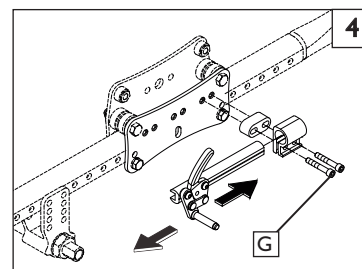
**G. SEDE BRACCIOLO MONOTUBO** 5**1. Regolazione della sede del tubo del bracciolo**

Per allentare o serrare il montaggio del tubo del bracciolo nella sede:

- a. Allentare le 4 viti di fissaggio (J) utilizzando una chiave esagonale da 5/64".
- b. Con il gruppo del bracciolo nella sede (K) premere saldamente sulla parte esterna della sede.
- c. Mantenere la pressione sulla sede e serrare nuovamente due viti di fissaggio (J).
- d. Rimuovere il gruppo del bracciolo e serrare nuovamente le altre due viti di fissaggio.
- e. Il bracciolo si posizionerà saldamente nella sede e ridurrà i rumori causati dalle vibrazioni.

2. Spostare l'ubicazione della sede

- a. Allentare i 3 bulloni (I) tenendo insieme le due metà dei morsetti (H) (senza rimuoverli)
- b. Far scorrere il morsetto in modo che il bracciolo sia nella posizione corretta.
- c. Serrare i 3 bulloni (I).

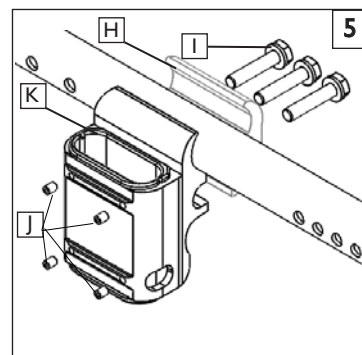

H. BRACCIOLI PIEGHEVOLI BLOCCANTI REGOLABILI 6**1. Regolazione altezza**

- a. Allentare bullone e dado (A) e rimuovere il tubo pieghevole.
- b. Allentare i bulloni (B, C) e rimuovere il morsetto (I).
- c. Muovere il morsetto (D) verso l'alto o il basso alla posizione desiderata.
- d. Serrare i bulloni (B, C).
- e. Installare il tubo pieghevole nuovamente in sede e serrare i bulloni (C,D).
- f. Ripetere il processo per l'altro braccio.

2. Regolazione dell'angolazione

- a. Allentare i bulloni (E).
- b. Impostare il braccio all'angolazione desiderata utilizzando i fori preimpostati nella piastra di angolazione del braccio.
- c. Serraggio bulloni (E).

3. Regolazione altezza (opzionale)

- a. Rimuovere la gommapiuma o l'imbottitura (G) dal braccio.
- b. Allentare bullone e dado (F) nel tubo pieghevole regolabile.
- c. Riposizionare il manicotto (H) alla lunghezza desiderata.
- d. Riserrare viti e bulloni (G).
- e. Ricollocare la gommapiuma o l'imbottitura in sede.

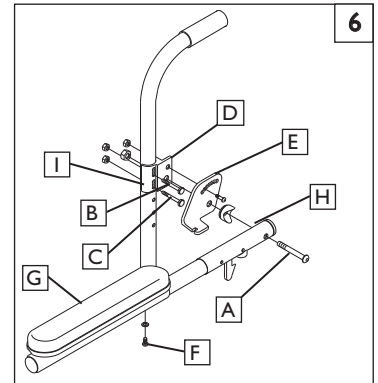
**I. BRACCIOLI PIEGHEVOLI BLOCCANTI A SBALZO** 7**1. Regolazione dell'altezza**

- a. Utilizzando una chiave esagonale da 5mm e una chiave fissa doppia da 13mm, allentare la vite a testa tonda (A) e rimuovere il dado (B) sulla parte interna del perno del bracciolo.
- b. Ruotare il bracciolo verso l'alto o verso il basso fino a una posizione comoda e serrare la bulloneria (A, B).
- c. Nella maggior parte dei casi, è necessario ripetere i passaggi sul bracciolo opposto e regolare entrambi i lati in modo uguale.

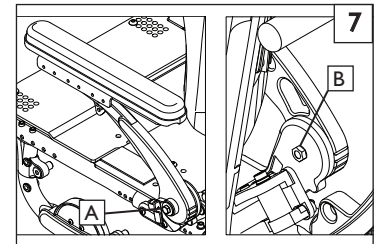
**2. Pareggiare il bracciolo** 8

Quando si regola l'altezza del bracciolo, è inoltre necessario pareggiare l'imbottitura del bracciolo.

- a. Utilizzando una chiave esagonale da 5/32", allentare la vite a testa cilindrica anteriore (F) e rimuovere la vite posteriore (F) dalla staffa (E) in modo da permettere il pareggiamento dell'imbottitura (D).
- b. Una volta individuata la regolazione corretta, inserire di nuovo la vite a esagono incassato (F), e serrare la bulloneria.

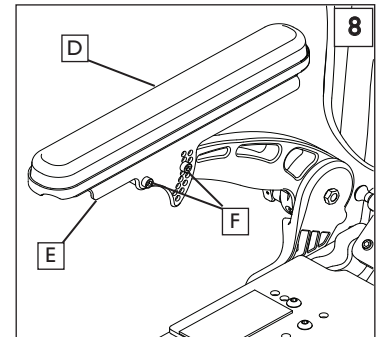
**3. Regolazioni dell'imbottitura bracciolo** 9 10

È possibile regolare l'imbottitura del bracciolo in avanti o all'indietro.

- a. Utilizzando una chiave esagonale da 5/32" allentare le due viti a testa tonda (C) tenendo l'imbottitura del bracciolo (D) sulla staffa di regolazione (E), e spostare l'imbottitura in avanti o all'indietro.
- b. Una volta individuata la posizione corretta, inserire di nuovo le viti (C) e serrare tutta la bulloneria.

L'imbottitura del bracciolo può anche essere regolata lateralmente.

- a. Utilizzando una chiave esagonale da 5/32", rimuovere le due viti (C) tenendo l'imbottitura del bracciolo (D) sulla staffa di regolazione (E).
- b. È possibile ottenere una regolazione di 2,5 cm (1 pollice) lateralmente ribaltando l'imbottitura a 180° come mostrato.
- c. Per una maggior regolazione laterale, è possibile riposizionare la staffa dell'imbottitura del bracciolo rimuovendo le 2 viti a esagono incassato (F) che trattengono la staffa sul bracciolo a sbalzo, e fissando la staffa sulla parte esterna del bracciolo a sbalzo, come mostrato.
- d. Una volta individuata la posizione corretta, inserire di nuovo le viti (F) e serrare la bulloneria.

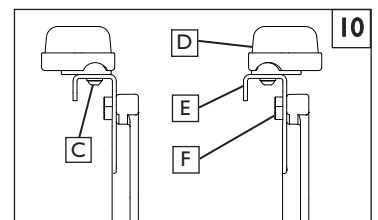
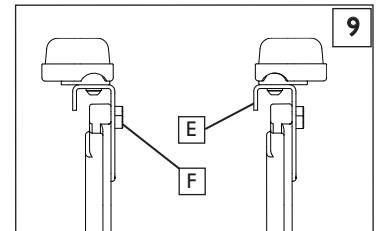

J. REGOLAZIONE IN ALTEZZA DEL POGGIPIEDI 11**Regolazione in altezza**

NOTA– è consigliabile mantenere una distanza di almeno 5,08cm (2 pollici) tra il punto inferiore del poggiapiedi e il pavimento.

- a. Allentare le viti di fissaggio (J) utilizzando una chiave esagonale da 3/16.
- b. Far scorrere l'estensione del poggiapiedi (K) verso l'alto o verso il basso nei tubi del telaio all'altezza desiderata.
- c. Serrare le viti di fissaggio (J). Utilizzare un'impostazione di coppia da 144 in-lb (16,27 Nm).

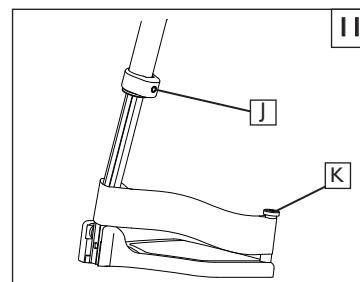
**K. PEDANA AD ANGOLAZIONE REGOLABILE** 12**1. Pedane ad angolazione regolabile combinate**

- a. Rimuovere il bullone (F).
- b. Allontanare la sezione della pedana (G) dall'estensione.
- c. Riposizionare la pedana sull'estensione nella nuova posizione angolare. Utilizzare l'accoppiamento premarcato dell'estensione (H) come guida.

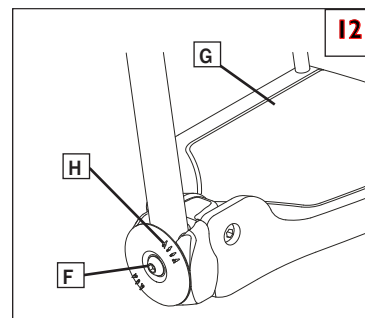
**L. POGGIPIEDI SFILABILE PER IMPIEGHI GRAVOSI** 13**Regolazione altezza, montaggio frontale.**

- a. Allentare e rimuovere il bullone di ritenzione (L) e il dado (M) nella staffa di montaggio del poggiapiedi.
- b. Posizionare la pedana verso l'alto o il basso nei fori pre-praticati sul tubo della staffa.
- c. Reinserrire bullone e dado e serrare.

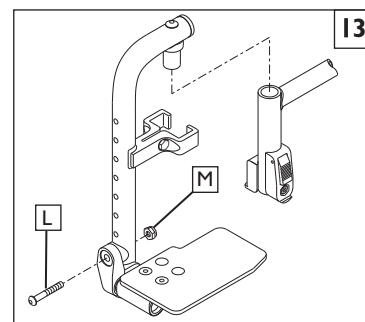
**M. POGGIAGAMBE ARTICOLATO** 14**1. Regolazione dell'altezza dell'imbottitura per polpaccio**

- a. Allentare il dado di ritenzione (E) ubicato sul retro del gruppo staffa e imbottitura per polpaccio.
- b. Far scorrere il gruppo staffa e imbottitura per polpaccio verso l'alto o verso il basso.
- c. Serrare il dado di ritenzione (E) una volta che l'imbottitura si trova nella posizione desiderata.

Regolazione in altezza con tubo di estensione

- a. (Vedere la sezione I) "REGOLAZIONE IN ALTEZZA DEL POGGIPIEDI "

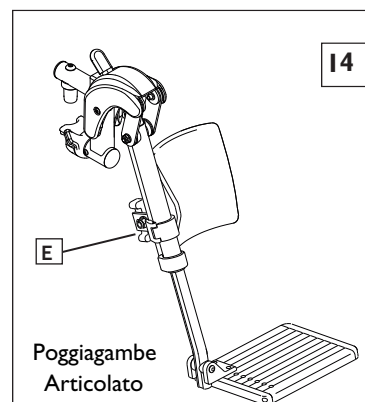
**N. POGGIAGAMBE ELEVABILE** 15**1. Regolazione dell'altezza dell'imbottitura per polpaccio**

- a. Allentare il dado di ritenzione (F) ubicato sul retro del gruppo staffa e imbottitura per polpaccio.
- b. Far scorrere il gruppo staffa e imbottitura per polpaccio verso l'alto o verso il basso.
- c. Serrare il dado di ritenzione (F) una volta che l'imbottitura si trova nella posizione desiderata.

2. Regolazione in altezza con tubo di estensione

- a. (Vedere la sezione I) "REGOLAZIONE IN ALTEZZA DEL POGGIPIEDI "

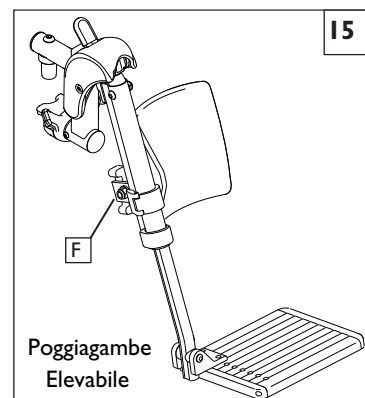

O. POGGIPIEDI PER CONTRATTURE 16 17 18**1. Montaggio esterno; si può montare lateralmente.** 16**2. Montaggio interno: si può montare al centro.** 17**3. Regolazione in altezza** 18

- a. Allentare e rimuovere il bullone di ritenzione (A) nella staffa di montaggio del poggiatesta.
- b. Far scorrere il tubo inferiore verso l'alto o il basso alla posizione desiderata finché i fori pre-praticati sui tubi delle staffe siano allineati.
- c. Reinserrire il bullone (A) e serrare.

4. Regolazione dell'angolo del poggiatesta 18

- a. Allentare il bullone di ritenzione (B) nel giunto di bloccaggio della regolazione.
- b. Collocare il poggiatesta in avanti o all'indietro all'angolazione desiderata.
- c. Riserrare il bullone (B).

5. Regolazione dell'angolo della pedana 18

- a. Allentare il bullone di ritenzione (C) nel giunto di bloccaggio della pedana.
- b. Posizionare la pedana verso l'alto o verso il basso all'angolazione desiderata.
- c. Riserrare il bullone (C).

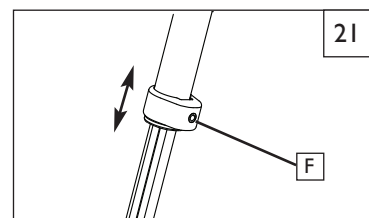
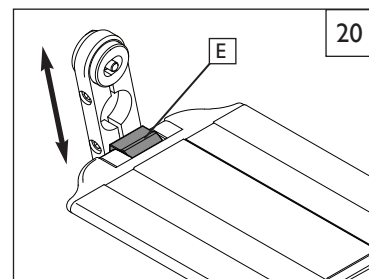
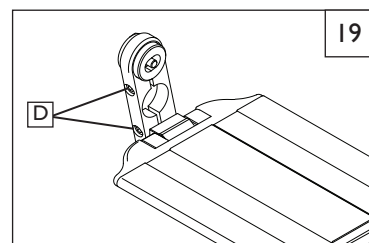
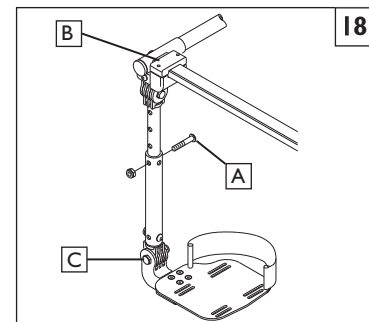
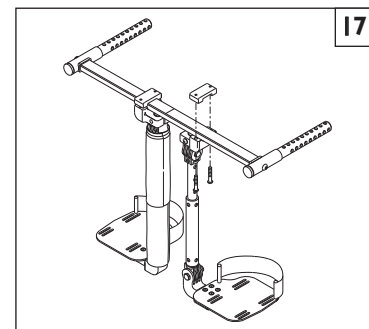
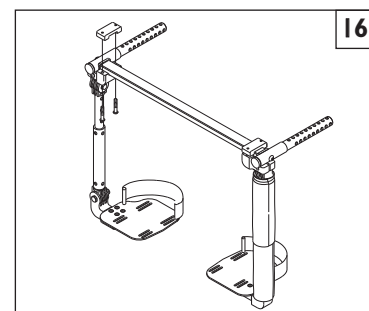
**P. SISTEMA POGGIPIEDI Z-FINITY™** 19 20 21**ATTENZIONE**– Il sistema poggiatesta Z-finity sostiene fino a 165 libbre (75 kg)

La posizione del poggiatesta è di cruciale importanza per il corretto allineamento del corpo e lo stabile sostegno delle gambe e del torso dell'utente. Accertarsi che il rivenditore Sunrise abbia provveduto alla corretta regolazione degli appoggiatesta e/o appoggiatesta su consiglio di un professionista sanitario. Non alterare l'installazione originale del prodotto senza aver prima consultato il professionista sanitario. I poggiatesta e i poggiatesta devono essere rimossi o fatti ruotare in modo che non rappresentino un intralcio durante gli spostamenti.

NOTA – la pedana deve avere almeno 5 cm (2 pollici) di spazio dal terreno per evitare di colpire ostacoli e il rischio di caduta o ribaltamento.

1. Posizionamento del poggiatesta/della pedana utilizzando il morsetto di rotazione

- a. Allentare le due viti dei morsetti angolari/di rotazione (D)
- b. Far ruotare il poggiatesta/la pedana fino alla posizione e angolazione desiderate.
- c. Stringere la bulloneria del morsetto fino a raggiungere la corretta impostazione di coppia (NON SUPERARE una coppia massima di 120 in-lb).

2. Posizionare il poggiatesta utilizzando i distanziatori pedana

- a. Rimuovere i distanziatori pedana (E)
- b. Far slittare la pedana alla profondità desiderata.
- c. Riposizionare i distanziatori pedana

3. Regolazione dell'intervallo in altezza (Poggiatesta a montaggio diretto)

- a. Per regolare la posizione di montaggio della pedana rimuovere la vite a testa tonda dal foro di regolazione e spostare il gruppo nella posizione desiderata.
- b. Serrare la bulloneria alla corretta impostazione di coppia (max. 120 in-lb)

4. Regolazione dell'intervallo in altezza (Poggiatesta a montaggio esteso)

- a. Allentare la vite di fissaggio (F)
- b. Far scorrere il tubo di estensione del poggiatesta verso l'alto o verso il basso nel tubo del telaio all'altezza desiderata.
- c. Serrare la vite di fissaggio alla corretta impostazione di coppia (120 in-lb).

Q. SOSTEGNO PER L'ARTO 22

Consultare la sezione Staffe/poggiapiedi girevoli (pag. 16) per l'installazione/rimozione dalla carrozzina.

1. Regolazione dell'altezza 23

- a. Allentare 2 viti (A) senza rimuoverle; far scorrere il tubo verso l'alto o verso il basso all'altezza desiderata.
- b. Serrare nuovamente le viti.

2. Regolazione dell'angolo

- a. Premere il pulsante (B) e regolare verso l'alto o verso il basso fino a raggiungere l'angolo desiderato, quindi rilasciare il pulsante.

3. Regolazione della lunghezza

- a. Allentare 2 viti (C) senza rimuoverle; far scorrere il morsetto avanti o indietro fino a raggiungere la lunghezza desiderata.
- b. Serrare nuovamente le viti.

4. Ulteriore regolazione della larghezza o della lunghezza

- a. Rimuovere 2 viti (D), riposizionare fino a raggiungere la regolazione desiderata e posizionare nuovamente le viti.
- b. Stringere saldamente.

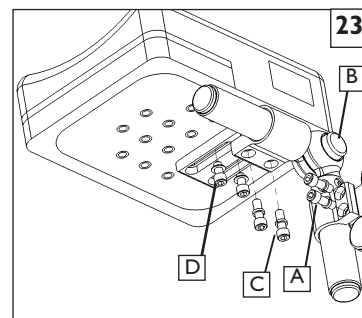
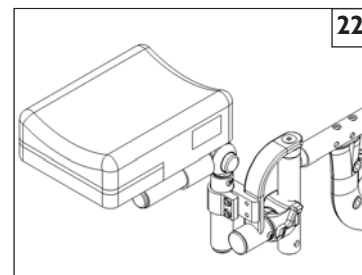
**R. MECCANISMO DI BASCULAMENTO**

NOTA - La copertura per il meccanismo di basculamento non è disponibile sulla Zippie IRIS.

Il meccanismo di basculamento è installato da Sunrise. Due meccanismi di cavo/attivazione bloccano saldamente la carrozzina in sede da -5° a 60° a seconda della configurazione. Quickie/Zippie IRIS ha la capacità di fornire da 0° a 5° di inclinazione in avanti. NON cercare di effettuare una regolazione in avanti per conto proprio. Tale regolazione dev'essere eseguita da un fornitore autorizzato.

1. Rimozione della copertura del bilanciere 24

- a. Rimuovere le viti (4 o 5) (D) che fissano la copertura al telaio del bilanciere (E).
- b. Rimuovere la copertura del bilanciere (F) e riporla con le viti per futuri utilizzi.

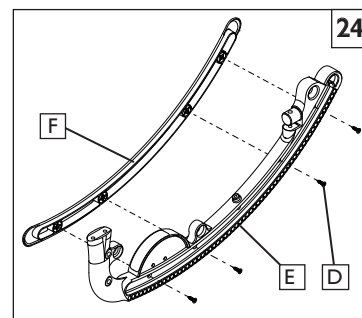
**2. Regolazione dei limitatori di basculamento** 25

NOTA - quando si utilizzano i limitatori di basculamento, si deve prima rimuovere la Copertura del bilanciere.

Si possono effettuare regolazioni per limitare la quantità di basculamento (rotazione) che la carrozzina fornisce utilizzando i limitatori di basculamento (H).

- a. Allentare e rimuovere le viti di ritenzione (G).
- b. Collocare i limitatori di basculamento al limite desiderato anteriore o posteriore.
- c. Ogni metà del gruppo di limitazione di basculamento deve inserirsi nei fori direttamente opposti del bilanciere (E), per essere quindi fissata in sede serrando le viti (G).

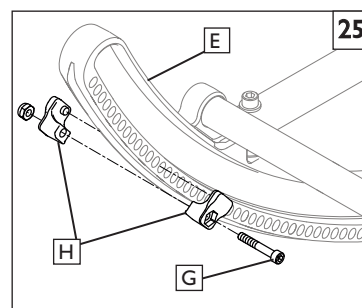
**3. Regolazione dei cavi** 26

NOTA - non utilizzare lubrificanti sui componenti o gruppi.

- a. Allentare il controdado (I).
- b. Ruotare il regolatore del cavo (J) finché si allenta e si rimuove dal cavo. Accertarsi che il perno spintore si possa estendere completamente e ritrarre dopo la regolazione e che i perni s'innestino nel bilanciere quando gli attivatori sono rilasciati.
- c. Serrare il controdado (I).

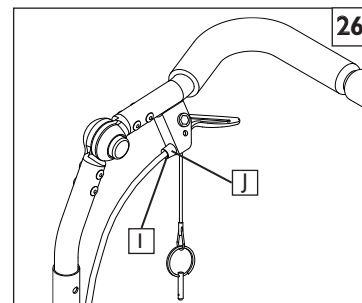

S. SCHIENALE STANDARD

1. Regolazione dell'angolo 27

- a. Allentare il bullone posteriore (A).
- b. Allentare e rimuovere il bullone di regolazione dell'angolo (B).
- c. Impostare lo schienale all'angolazione desiderata utilizzando i fori preimpostati.
- d. Sostituire e serrare il bullone anteriore (B).
- e. Serrare il bullone posteriore (A).
- f. Ripetere sull'altro lato.

NOTA IMPORTANTE – la regolazione su ogni lato della carrozzina dev'essere esattamente uguale.

NOTA– utilizzare un'impostazione della coppia da 75 in.-lb. quando si configura la regolazione dell'angolo dell'impugnatura di avanzamento.

NOTA–la posizione dello schienale può anche richiedere una regolazione per mantenere allineamento e stabilità ottimali CG.

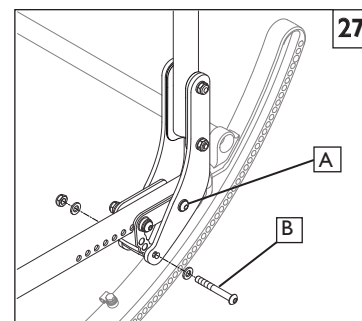

2. Funzione di piegamento dello schienale 28

- a. Per piegare verso il basso lo schienale, tirare verso l'alto i perni di sgancio dello schienale (J) e spingere lo schienale in avanti.
- b. Per bloccarlo di nuovo in posizione, sollevare lo schienale saldamente finché si blocca nella posizione originale.

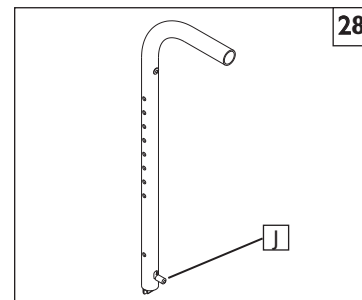

3. Sostituzione dell'elastomero dello schienale dinamico 29

- a. Rimuovere la vite a esagono incassato (C) e il controdado (D).
- b. Con un cacciavite testa piatta, estrarre delicatamente l'elastomero (E) come indicato.
- c. Premere con forza sul nuovo elastomero per posizionarlo, allineandone i fori con quelli della piastra (F).
- d. Riposizionare e serrare le viti tolte in precedenza.

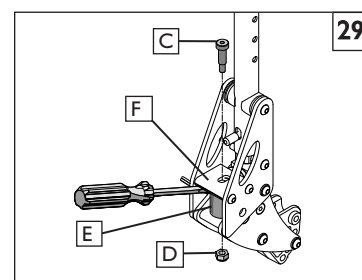

⚠️ AVVERTENZA

Se la carrozzina è dotata dell'opzione Schienale dinamico, la funzione di bloccaggio deve essere nella posizione bloccata su entrambe le maniglie di spinta prima del trasporto della carrozzina.

4. Bloccaggio dello schienale dinamico 30

- a. Tirare l'anello (G) e girare il fermo verso il basso per sbloccare lo schienale.
- b. Girare verso l'alto per bloccare lo schienale.

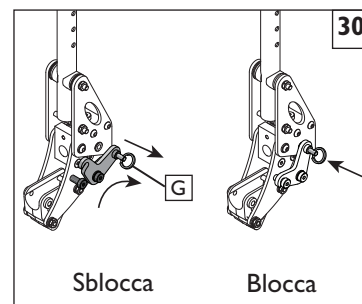

T. MONO BACK

1. Regolazione dell'altezza dello schienale 31

- a. Utilizzando una chiave esagonale da 5/32", allentare le 4 viti a testa tonda (H).
- b. Afferrare il gruppo retroschienale e staffa. Il gruppo deve muoversi liberamente verso l'alto o verso il basso sulla colonna posteriore del Mono back.
- c. Regolare il gruppo schienale all'altezza preferita.
- d. Serrare tutte le 4 viti a testa tonda (H).

NOTA– Utilizzare una coppia di 60 in.-lb. Durante l'impostazione della regolazione dell'altezza del Mono Back

NOTA– Ogniqualvolta la posizione dello schienale viene cambiata, è buona norma verificare che siano mantenuti un allineamento e una stabilità CG ottimali.

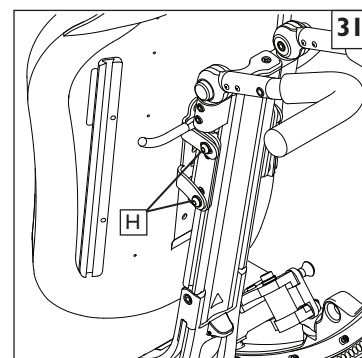

2. Regolazione dell'altezza del retroschienale 32

Il retroschienale permette un'ulteriore regolazione dell'altezza grazie alla staffa di supporto.

- a. Rimuovere il coprischienale.
- b. Utilizzando una chiave fissa doppia da 10 mm, rimuovere i 4 dadi (A) che trattengono il retroschienale sulla staffa del Mono back.
- c. Rimuovere le 2 piastrine filettate e riposizionarle nei fori disponibili (B) sopra o sotto il retroschienale.
- d. Infilare i dadi dalla parte posteriore della carrozzina e serrarli per terminare la regolazione.

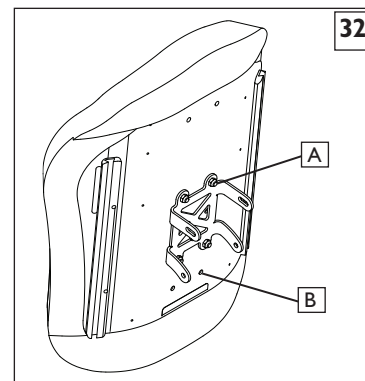
**3. Il retroschienale permette una regolazione dell'angolazione di +/- 4° grazie alla staffa di supporto.** 33

Il retroschienale permette una regolazione dell'angolazione di +/- 4° grazie alla staffa di supporto.

- a. Utilizzando una chiave esagonale da 5/32", allentare le 2 viti a testa tonda (C).
- b. Utilizzando una chiave esagonale da 5/32", allentare le 2 viti a testa tonda (D).
- c. Ora è possibile inclinare il retroschienale in avanti o indietro.
- d. Serrare le viti per terminare la regolazione.

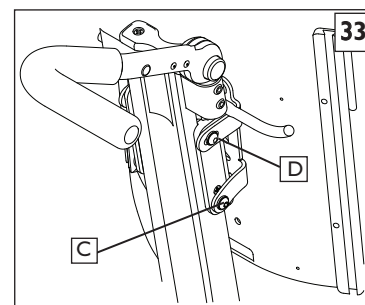
**4. Regolazione dell'inclinazione con il montante e la staffa J Mono back** 34

Mono back permette un'ulteriore regolazione dell'angolazione/inclinazione attraverso la staffa J.

- a. Utilizzando una chiave esagonale/chave a bussola da 3/16", allentare le 2 viti esterne della barra J (E).
- b. Utilizzando una chiave esagonale da 5/16", ruotare la vite più grande della staffa J (F) in senso orario per reclinare e in senso antiorario per la posizione verticale.
- c. Effettuare la regolazione utilizzando la chiave esagonale da 3/16" per serrare le 2 viti esterne (E) a 100 in-lb.

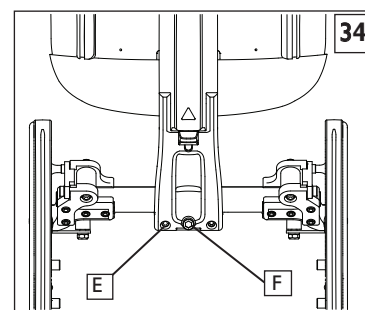
**5. Regolazione laterale dello schienale con il montante e la staffa J Mono back** 34

Mono back permette un'ulteriore regolazione laterale utilizzando la staffa J.

- a. Utilizzando una chiave esagonale/chave a bussola da 3/16", allentare le 2 viti esterne della barra J (E).
- b. Afferrare il retroschienale e la staffa J dalla parte posteriore e spostare il gruppo a sinistra e a destra verso l'area di supporto desiderata.
- c. Effettuare la regolazione utilizzando la chiave esagonale da 3/16" per serrare le 2 viti esterne (E) a 100 in-lb.

U. MONO BACK DINAMICO 35

Per le sedie dotate della funzione di schienale dinamico, è possibile utilizzare gli inserti in elastomero sbloccando la leva di fissaggio.

NOTA IMPORTANTE– NON effettuare la conversione a schienale dinamico con l'utente nella carrozzina.

- a. PRIMA di bloccare o sbloccare i blocchi (G) accertarsi che non vi sia pressione sul supporto dello schienale da parte dell'utente. Trasferire l'utente in una posizione sicura durante l'esecuzione di questa operazione.
- b. La funzione Dinamica può essere utilizzata tirando la leva di bloccaggio (H) e ruotando la staffa di bloccaggio (I) verso il basso e fuori dalla guida.
- c. Ripetere il passaggio precedente per l'altro lato del sistema di bloccaggio, in modo da sbloccare entrambi i blocchi.
- d. Per sbloccare lo schienale dinamico per un supporto più rigido, ruotare la staffa di bloccaggio (I) tirando verso l'esterno la leva di bloccaggio (H).
- e. Accertarsi di sentire il "clac" quando si raggiunge la posizione di bloccaggio corretta.

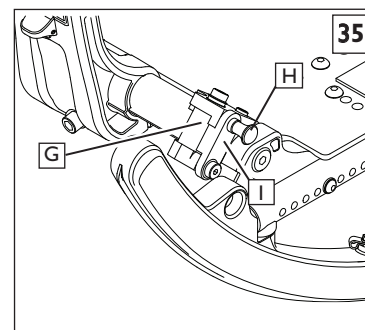

V. MONO BACK DINAMICO (RICAMBIO IN ELASTOMETRO) 36

Sono disponibili quattro diverse rigidità di elastometro. Due tipi sono forniti in dotazione con la carrozzina. In caso di usura dell'elastometro o per un livello di supporto diverso, è possibile sostituire l'elastometro con pochi semplici passaggi.

NOTA IMPORTANTE: – NON sostituire l'elastometro con l'utente nella carrozzina.

- a. PRIMA di sostituire l'elastometro, trasferire l'utente in una posizione sicura per tutta la durata di questa operazione.
- b. Gli inserti in elastometro (A) possono essere sostituiti utilizzando una chiave esagonale da 3/16" sulla vite a esagono incassato superiore (B) e un incavo da 10 mm o una chiave a bussola per il dado esagonale inferiore (C).
- c. Su entrambi i lati della carrozzina, allentare e rimuovere il dado e la bulloneria che trattengono l'elastometro in posizione sul sistema di bloccaggio.
- d. Rimuovere e sostituire il vecchio elastometro.
- e. Infilare nuovamente la vite a esagono incassato dalla parte superiore, attraverso la staffa e l'elastometro e tenere il dado con le dita ruotando contemporaneamente la chiave esagonale.
- f. Concludere la sostituzione utilizzando l'incavo, la chiave a bussola e la chiave esagonale per serrare la bulloneria in elastometro a 60 in-lb.

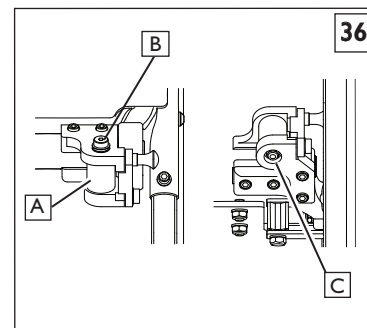
**W. STAFFA DI SUPPORTO DEL VENTILATORE** 37**1. Regolazione dell'angolazione dell'impugnatura di avanzamento**

- a. Posizionare il ventilatore sopra la staffa di supporto e farlo scorrere nella staffa.
- b. Utilizzando le 2 cinghie in nylon (D) fissare il ventilatore alla staffa di supporto e verificare che eventuali cavi e tubi siano bloccati e non rischiano di comprimere i componenti della carrozzina.

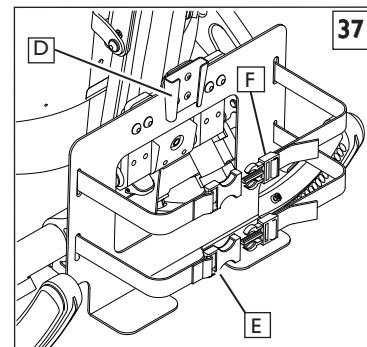
**X. IMPUGNATURA DI AVANZAMENTO FISSA** 38**1. Regolazione dell'angolo dell'impugnatura di avanzamento**

Premere entrambi i pulsanti a pressione neri (H) allo stesso tempo. Ciò disinnesta l'impugnatura di avanzamento e le consente di ruotare liberamente. Rilasciare i pulsanti a pressione blocca saldamente la maniglia dell'impugnatura di avanzamento nella posizione desiderata.

2. Regolazione dell'altezza

- a. Rimuovere ambedue i bulloni (G) dal tubo dello schienale (uno su ogni lato).
- b. Riposizionare l'altezza dello schienale.
- c. Riserrare ambedue i bulloni (I) nella posizione desiderata.

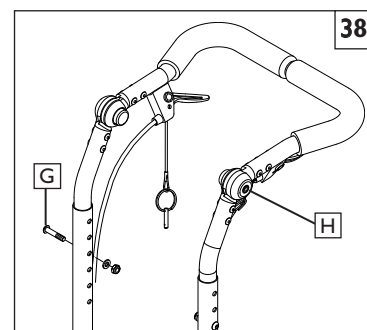

Y. IMPUGNATURA DI AVANZAMENTO REGOLABILE (MONO BACK)

1. Regolazione dell'altezza 39

- a. En utilisant une clé hexagonale de 4,00 mm (5/32 po), Allentare entrambe le viti (I) dal morsetto di fissaggio del tubo di avanzamento (H) (uno su ogni lato).
- b. Riposizionare l'altezza dell'impugnatura di avanzamento facendo scorrere il gruppo verso l'alto o verso il basso nel canale.
- c. Riserrare entrambe le viti (I) nella posizione desiderata.

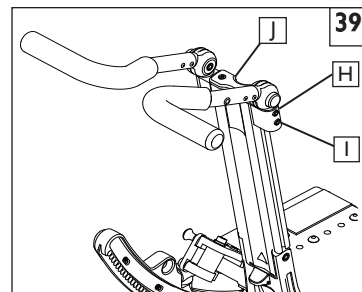

2. Conversione da impugnatura di avanzamento a impugnatura di spinta 40 41

- a. Allentare entrambe le viti (non rimuoverle) (I) dal morsetto di fissaggio del tubo di avanzamento (H)
- b. Rimuovere il cappuccio (L) e far scorrere le staffe verso l'alto allontanandole dalla rotaia del Mono back.
- c. Riposizionare le impugnature di avanzamento nella configurazione impugnatura di spinta (K)
- d. Riserrare le viti in entrambi i morsetti una volta collocate nella posizione desiderata.

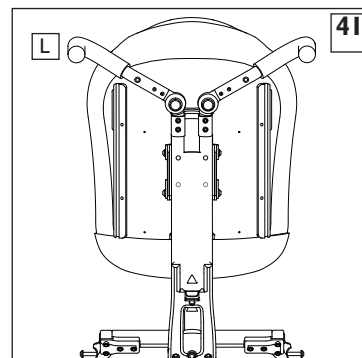
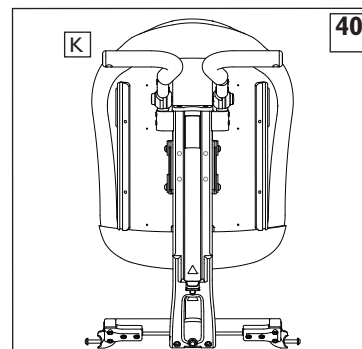

Z. GRUPPO ROTELLA/FORCELLA 42

1. Installazione

- a. Rimuovere la copertura antipolvere (A) dall'alloggiamento delle rotelle. Rimuovere la copertura utilizzando un movimento alternato in avanti e indietro.
- b. Il gruppo rotelle comprende un dado (B) e una rondella (immediatamente al di sotto del dado). Rimuovere dado e rondella.
- c. Inserire lo stelo della rotella (D) nell'alloggiamento della rotella (C) e collocare la rondella sullo stelo.
- d. Sostituire il dado (B) sullo stelo della rotella e serrare finché tutto il gioco sia eliminato, quindi allentare di circa 1/8 di giro consentendo la rotazione libera.
- e. Riposizionare la copertura antipolvere dell'alloggiamento della rotella.

2. Regolazione dell'altezza

- a. Allentare e rimuovere il bullone (E).
- b. Impostare l'angolo all'altezza desiderata utilizzando i fori preimpostati nella forcella.
- c. Riposizionare e serrare i bulloni.
- d. Ripetere sull'altro lato.

NOTA— il telaio dev'essere mantenuto in orizzontale quando si regola l'altezza. Riferirsi alla tabella della guida all'ordinazione per l'impostazione corretta. Riferirsi alla Sezione S-7 per la regolazione dell'altezza dell'assale posteriore.

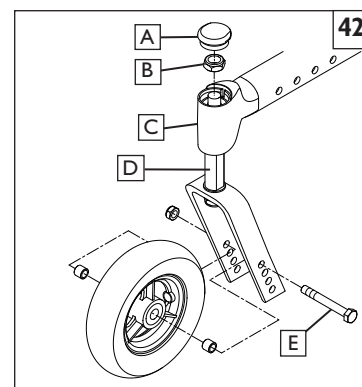

AA. PROFONDITÀ TELAIO**1. Regolazione dello schienale** 43

- a. Rimuovere le viti (F e H) dalla piastra di montaggio posteriore (G) su ambedue i lati della carrozzina.
- b. Far scorrere lo schienale lungo la rotaia del sedile alla stessa posizione su ambedue i lati.
- c. Riposizionare e serrare le viti (F e H) per bloccare in sede su ambedue i lati della carrozzina.

NOTA IMPORTANTE – la regolazione su ogni lato della carrozzina dev'essere esattamente uguale.

NOTA– utilizzare una coppia di 120 in.-lb. quando si configura la regolazione della profondità del sedile.

2. Regolazione dell'angolo del sedile 44

- a. Rimuovere la vite (F) e allentare (H) dalla piastra di montaggio posteriore (G) su ambedue i lati della carrozzina.
- b. Regolare il sedile nella stessa posizione su ambedue i lati, utilizzando uno dei tre fori di regolazione illustrati.
- c. Serrare le viti (F e H) per bloccare in sede su entrambi i lati della carrozzina.

3. Regolazione della sede della staffa 45

- a. Allentare e rimuovere entrambe le viti a esagono incassato (I) dalla rotaia del sedile..
- b. Far scorrere la sede della staffa (J) nella rotaia del sedile alla posizione desiderata.
- c. Riposizionare e serrare le viti a esagono incassato.
- d. Ripetere il procedimento sull'altro lato.

NOTA IMPORTANTE– tali regolazioni possono anche richiedere il riposizionamento del carrello sul telaio di base, riferirsi alla tabella della guida di ordinazione per la posizione consigliata.

NOTA IMPORTANTE– la regolazione su ogni lato de'essere esattamente uguale.

NOTA– utilizzare una coppia di 120 in.-lb. quando si configura la sede della staffa.

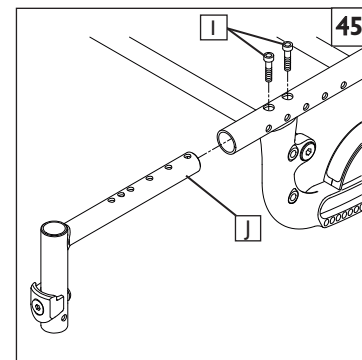
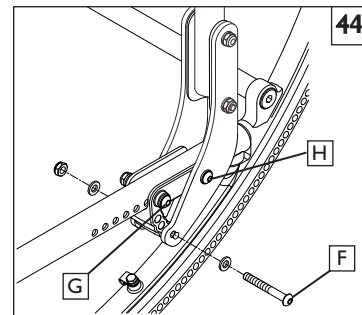
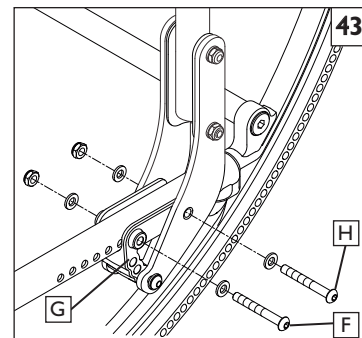
**BB. REGOLAZIONE IN LARGHEZZA Z. XLOCK™** 46

- I. Regolazione in larghezza del telaio di 1 pollice (regolazione di un lato soltanto) o di 2 pollici (regolazione di entrambi i lati).

- a. Rimuovere le viti di fissaggio esagonali e le rondelle (A) dalle linguette del telaio sul lato frontale a sinistra e/o destra secondo la regolazione, di 1 o 2 pollici, che si vuole eseguire.
- b. Rimuovere le viti di fissaggio esagonali e le rondelle (B) dai tubi di bloccaggio delle barre delle traverse anteriori e posteriori.
- c. Riallineare il gruppo XLOCK con i corrispondenti fori di regolazione.
- d. Inserire le viti di serraggio esagonali (A) e le rondelle attraverso i fori delle linguette e il sostegno incrociato XLOCK.
- e. Inserire le viti di fissaggio esagonali (B) nelle barre delle traverse e nei fori di regolazione alla nuova larghezza.
- f. Serrare tutte le viti di fissaggio esagonali a 120 in.-lbs.

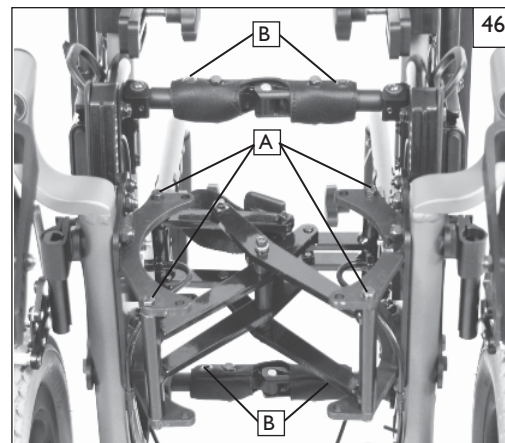

CC. LARGHEZZA TELAIO 47

Il telaio di IRIS è costruito per sopperire alla crescita utilizzando i componenti del kit di crescita.

1) Adattamento della larghezza della barra della traversa fissa (gruppo bilanciante)

- a. Rimuovere i bulloni (A) da entrambe le estremità delle barre delle traverse (B) per tutte le barre delle traverse.
- b. Sostituire con le barre delle traverse della lunghezza appropriata.
- c. Serrare i bulloni (A) ad ogni estremità.
- d. Ripetere per ogni barra della traversa (B).

NOTA- utilizzare un'impostazione di coppia da 200 in.-lb. quando si stringe la bulloneria (A).

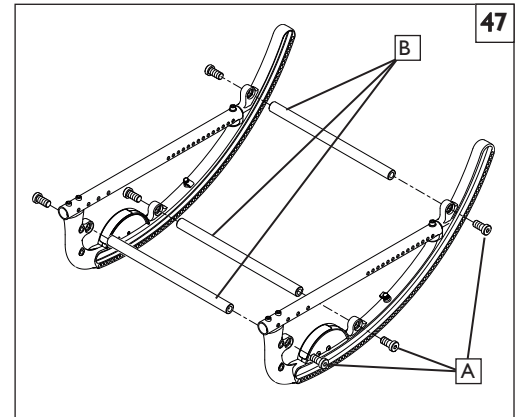
**2) Adattamento della larghezza della barra della traversa fissa (gruppo rulli)** 48

- a. Rimuovere i bulloni (C) da ambedue le estremità delle barre delle traverse (D) per tutte le barre delle traverse.
- b. Sostituire con le barre delle traverse della lunghezza appropriata.
- c. Serrare i bulloni (C) ad ogni estremità.
- d. Ripetere per ogni barra della traversa (D).

NOTA- utilizzare un'impostazione di coppia da 200 in.-lb. quando si stringe la bulloneria (C).

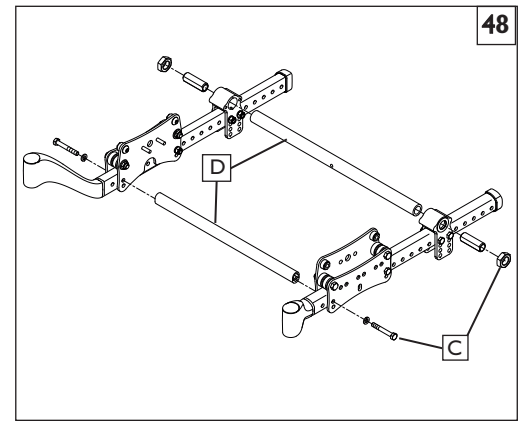
**3) Regolazione della larghezza della barra della traversa allungabile (gruppo bilanciante)** 49

- a. Rimuovere la bulloneria (E) da tutte e tre le barre delle traverse (F) e regolare tutti e tre le barre alla stessa distanza.
- b. Quando si è certi che la larghezza sia la stessa per tutte e tre le barre regolabili, serrare la bulloneria a un'impostazione di coppia di 150 in.-lb. dopo aver regolato le barre delle traverse.

NOTA- utilizzare un'impostazione di coppia di 200 in.-lb. quando si stringe la bulloneria (A).

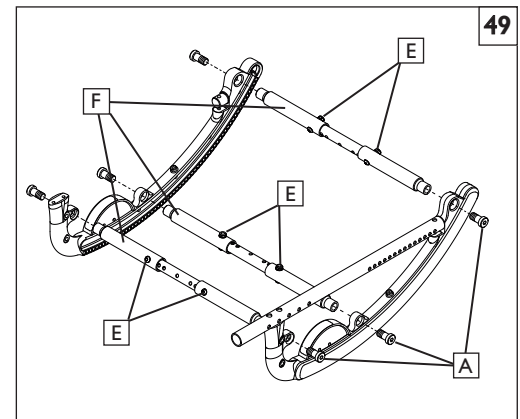
**4) Regolazione della larghezza della barra della traversa allungabile (gruppo bilanciante)** 50

- a. Rimuovere la bulloneria (G), (H), e (I) dalle barre dei tubi.
- b. Regolare tutte e tre le barre alla stessa distanza e riserrare la bulloneria a un'impostazione di coppia di 150 in.-lb. dopo aver regolato le barre delle traverse.

NOTA- utilizzare una coppia di serraggio di 200 in.-lb. quando si serra la bulloneria (J).

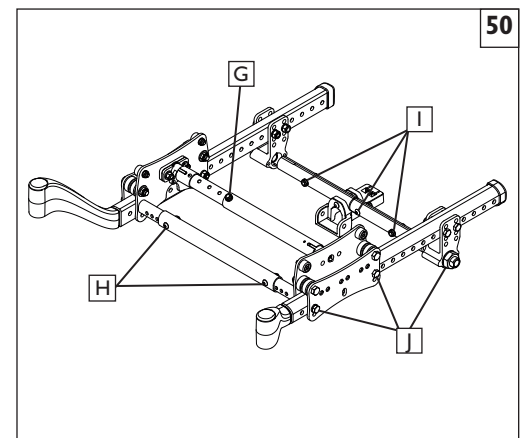

DD. SEDILE 51 52

Il sedile di IRIS è progettato per accogliere le regolazioni di profondità.

Regolazione di profondità

- Allentare e rimuovere tutti i bulloni (A).
- Regolare il sedile alla profondità desiderata.
- Riposizionare e serrare i bulloni

NOTA– utilizzare i fori che collocano i bulloni il più lontano possibile gli uni dagli altri.

Regolazione della larghezza

- Allentare e rimuovere tutti i bulloni (B).
- Regolare la carrozzina alla larghezza desiderata.
- Riposizionare e serrare i bulloni.

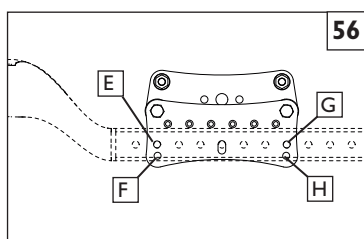
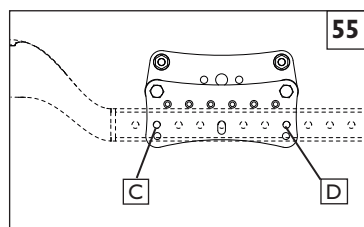
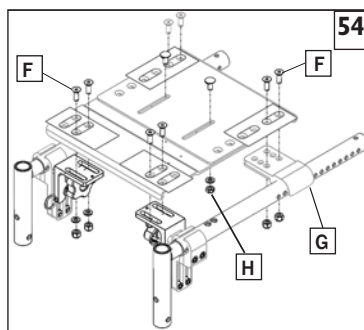
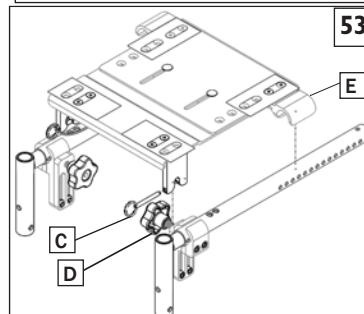
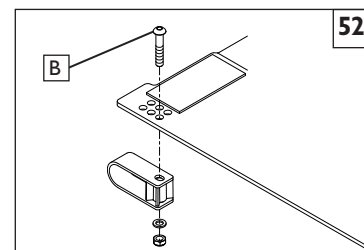
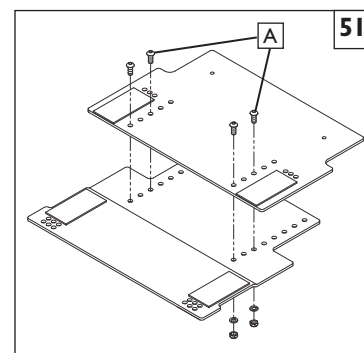
**EE. SEDILE RIMOVIBILE** 53 54**1. Rimozione e fissaggio del Sedile**

- Per rimuovere, tirare verso l'esterno i perni di sgancio (C), allentare le due manopole (D) sul lato sottostante del sedile, afferrare la parte anteriore e posteriore del sedile e tirare saldamente verso l'alto fino allo sgancio dei morsetti di fissaggio dal telaio.
- Per fissare nuovamente, posizionare il sedile sulla rotaia del telaio in modo che le scanalature di montaggio della staffa anteriore scorrano nelle manopole su entrambi i lati del telaio. Posizionare i morsetti di fissaggio posteriori sul telaio e spingere saldamente verso il basso sul sedile. Assicurarsi di innestare tutti e quattro i punti di fissaggio sulle rotaie del telaio. Stringere le manopole e reinserire i perni di sgancio.

AVVERTENZA

Verificare l'innesto tirando leggermente verso l'alto il sedile. Non deve spostarsi verso l'alto. La mancata verifica dell'innesto potrebbe comportare lesioni qualora i morsetti di fissaggio del sedile non siano completamente posizionati.

2. Regolazione della larghezza del Sedile

- Rimuovere la bulloneria (F) che fissa i morsetti di fissaggio del sedile (G) al sedile.
- Posizionare i morsetti di fissaggio del sedile nella posizione desiderata, quindi fissare nuovamente le viti. Ogni foro dista 1/2".

NOTA– Serrare le viti a un'impostazione di coppia di 100 in.-lb.

- Ripetere i passaggi "a" e "b" per ogni morsetto di fissaggio.

NOTA– Entrambi i lati devono essere installati con la stessa posizione del foro

3. Regolazione della profondità del Sedile

- Allentare i due controdadi (H) sul lato sottostante del sedile che fissano il pannello anteriore al pannello posteriore del sedile.
- Riposizionare il sedile alla profondità desiderata e fissare nuovamente i controdadi.

NOTA– Serrare i dadi a un'impostazione di coppia di 100 in.-lb.

FF. CARRELLO 55 56

Il carrello di IRIS può essere regolato secondo un intervallo di valori d'inclinazione preimpostato.

1. Regolazione

- Allentare e rimuovere i bulloni C e D.
- Impostare il carrello all'impostazione desiderata dell'intervallo utilizzando i fori appropriati.
- Riposizionare e serrare tutti i bulloni.

NOTA IMPORTANTE– la regolazione su ogni lato della carrozzina dev'essere esattamente uguale.

NOTA– utilizzare una coppia di 120 in.-lb. quando si configura il carrello.

2. Intervallo e impostazione– 55°

- 5° - 50°– utilizzare i fori E e H
- 0° - 55°– utilizzare i fori E e G
- 5° - 60°– utilizzare i fori F e G

3. Intervallo e impostazione– 40°

- 5° - 35°– utilizzare i fori E e H
- 0° - 40°– utilizzare i fori E e G
- 5° - 45°– utilizzare i fori F e G

NOTA– è altamente consigliato sostituire entrambi i rulli in ciascun gruppo carrello allo stesso tempo.

Non utilizzare lubrificanti in nessun punto del gruppo.

4. Sostituzione rullo superiore 57

NOTA - Per maggiori informazioni sul sistema di basculamento montato sulla Zippie IRIS fare riferimento al manuale dei ricambi online presente sul sito Sunrise Medical.

- a. Allentare entrambi i dadi della staffa del perno spintore.
- b. Allentare e rimuovere entrambi i dadi dei rulli inferiori (I), i dadi di fissaggio del telaio (J), e i bulloni delle traverse di base (K) su entrambi i lati. Rimuovere la traversa di base.
- c. Sfilare la piastra interna del carrello (L) dai fissaggi tirandola verso il centro della carrozzina.
- d. Allentare e rimuovere entrambe le viti a testa tonda del rullo (M).
- e. Rimuovere i vecchi rulli superiori (N) dagli alberi dei rulli superiori (O) e sostituire con nuovi rulli superiori (P).
- f. Reinstallare gli alberi del rullo superiore (O) (L), installando le viti a testa tonda (M).
- g. Reinstallare la piastra del carrello (L) sul gruppo del telaio. Riposizionare e serrare dadi (I, J) e bulloni della traversa (K).
- h. Accertarsi che il perno spintore sia centrato e innestato in un foro del bilanciante e che i dadi della staffa del perno siano serrati.
- i. Ripetere sull'altro lato secondo necessità.

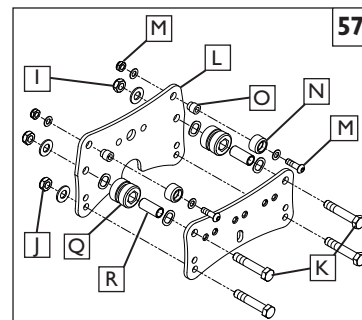
**5. Sostituzione rulli inferiori** 58

NOTA - Per maggiori informazioni sul sistema di basculamento montato sulla Zippie IRIS fare riferimento al manuale dei ricambi online presente sul sito Sunrise Medical.

- a. Allentare entrambi i dadi della staffa del perno spintore.
- b. Allentare e rimuovere entrambi i dadi del rullo inferiore (I), i dadi di fissaggio del telaio (J), e i bulloni della traversa di base (K).
- c. Sfilare la piastra interna del carrello (L) dai fissaggi tirandola verso il centro della carrozzina.
- d. Rimuovere i rulli inferiori vecchi (Q) dalle bussole dei rulli (R) e sostituire con nuovi rulli inferiori (S).
- e. Reinstallare la piastra del carrello (L) nel gruppo telaio. Riposizionare e serrare dadi (I, J) e bulloni (K).
- f. Accertarsi che il perno spintore sia centrato in un foro del bilanciante e serrare i dadi della staffa del perno spintore.
- g. Ripetere sull'altro lato della carrozzina secondo necessità.

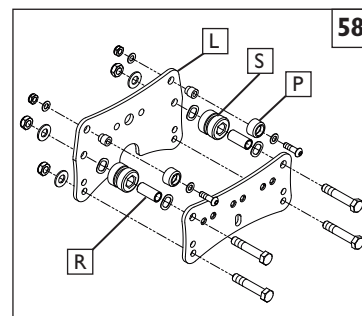

NOTA - utilizzare un'impostazione di coppia di 120 in.-lb. quando si stringe la bulloneria del rullo inferiore (J)(K).

GG. INSTALLAZIONE DEI FRENI PER GLI ACCOMPAGNATORI 59

1. Rimuovere le ruote della carrozzina.
2. Collegare il gruppo cavo/staffa di montaggio alla barra della traversa dell'assale utilizzando bulloni da 1/4" x 1-3/4" (1) con dadi e rondelle.
3. Se i freni a spinta sono già installati, rimuovere i gruppi di freno a spinta rimuovendo i bulloni M6 (2) e i dadi di regolazione (3), lasciando le piastre di slittamento montate sulla carrozzina; e passare alla fase 5. Se i freni non sono ancora installati, passare alla fase 4.
4. Fissare le piastre di slittamento dei freni al gruppo rulli (5) su ogni lato della carrozzina usando i bulloni 1/4" (4) e il blocco di montaggio (8). Se l'assale della ruota posteriore è sopra il tubo del telaio della base, orientare le piastre di slittamento verso l'alto. Se l'assale della ruota posteriore è sotto il tubo del telaio della base, orientare le piastre verso il basso. La piastra può essere capovolta in avanti o all'indietro secondo necessità per ruote di diverse dimensioni.

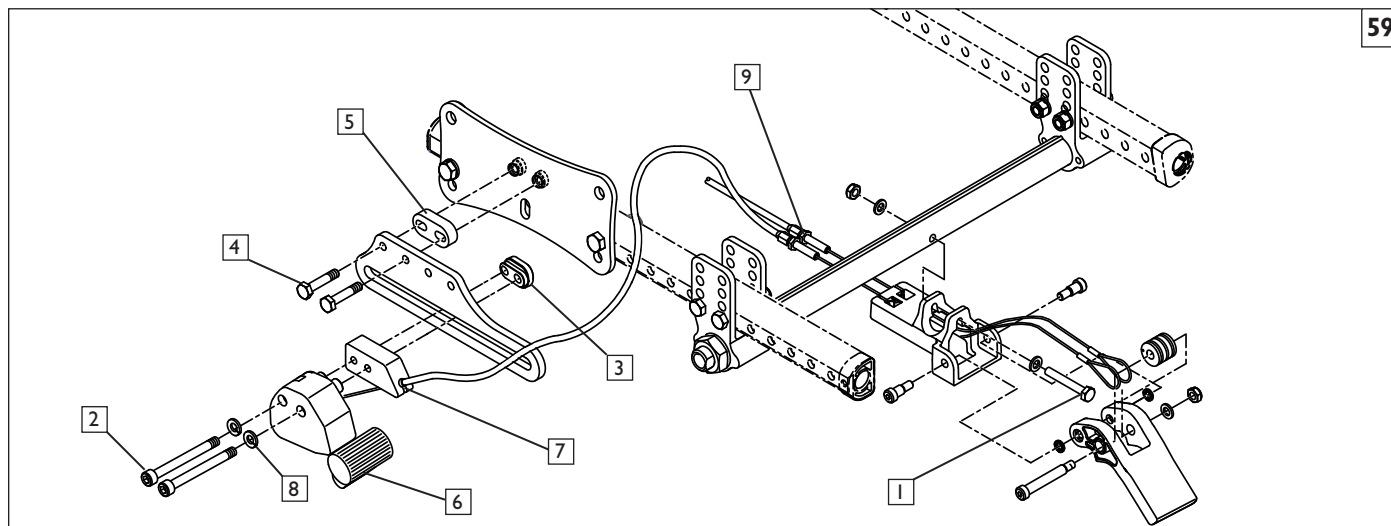

5. Fissare i gruppi di bloccaggio a distanza (6), destro e sinistro, alle piastre di slittamento usando i blocchi distanziatori dei freni per l'accompagnatore (7), le viti M6 x 60 (2), le rondelle di sicurezza (8) e i dadi di regolazione (3). I dadi di regolazione marcati "R" e "L" devono essere montati rispettivamente sui lati destro e sinistro della carrozzina. La sporgenza ovale piccola sui dadi dovrebbe essere inserita nella scanalatura della piastra di slittamento. Non serrare i bulloni. Far scorrere i gruppi freno a distanza il più avanti possibile.
6. Reinstallare le ruote e far scorrere i gruppi freno a distanza verso il retro fino a quando il blocco della frizione del freno a distanza non sia a circa 1/4" (6mm) dalla ruota, quando sbloccata. Se non è possibile regolare il freno in questa posizione, è necessario regolare la posizione della piastra di slittamento fino a quando non sia possibile effettuare la regolazione come descritto. Quando i freni a distanza sono posizionati in modo appropriato, stringere i bulloni.
7. Collegare i cavi ai gruppi di freno a distanza inserendo il perno posto all'estremità del cavo nella scanalatura del gruppo di freno a distanza. Arretrare il rivestimento del cavo e far scorrere l'estremità del rivestimento nella tasca del blocco distanziatore del freno per l'accompagnatore (3), come illustrato. Assicurarsi che i cavi siano posizionati lontano da tutte le parti in movimento. Fissare i cavi in posizione sulla carrozzina usando i tiranti forniti.
8. Stringere le viti di regolazione del cavo (9) secondo necessità, assicurandosi che i freni possano raggiungere la loro completa estensione quando viene azionato il pedale. Potrebbe essere necessario mettere a punto la posizione del gruppo del freno a distanza al fine di ottimizzare la forza necessaria per azionare il pedale, secondo il tipo di pneumatico. Se per l'azionamento del pedale viene richiesta una forza eccessiva, la durata del cavo può essere minore. Una volta effettuata la regolazione appropriata, serrare le vite di regolazione del cavo stringendo i controdati contro il blocco di montaggio.

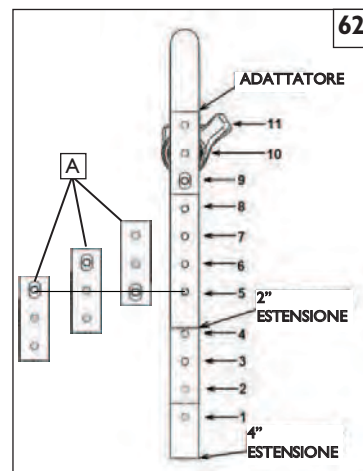
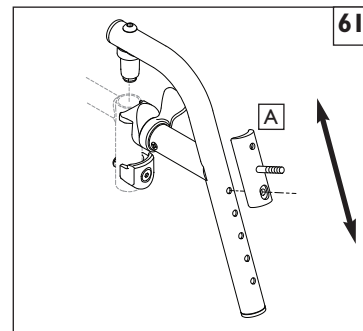
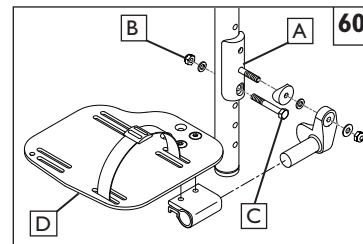

HH. SOSTEGNO DELL'ADATTATORE DELLA PEDANA 60 61 62

Il sostegno dell'adattatore della pedana (A) può essere installato dal rivenditore. Lo scopo principale di questa parte è di consentire la regolazione dell'altezza utilizzando pedane con montaggio frontale su una staffa a sgancio rapido. La piastra può essere capovolta, operazione che permette un maggiore intervallo di regolazione.

I. Regolazione dell'altezza della pedana

- a. Rimuovere la bulloneria (B, C) e rimuovere la pedana (D) e il gruppo della piastra dell'adattatore.
- b. Spostare la pedana (D) e il gruppo verso l'alto o verso il basso nella posizione desiderata, utilizzando la tabella "Installazione della staffa con montaggio frontale" e la figura 32 come riferimento.
- c. Reinserire e serrare la bulloneria (B, C) a un'impostazione di coppia di (96 in-lb).
- d. Ripetere il processo per l'altra staffa e l'altra pedana.

NOTA - nella maggior parte dei casi bisognerà verificare che le pedane siano regolate in modo che l'altezza sia uguale su entrambi i lati

FRONTE CONFIGURAZIONE HANGER MOUNT											
OPZIONE HANGER	4" ESTENSIONE				FORI APPENDIABILI SERIE					ADATTATORE PEDANA	
			2" ESTENSIONE								
BUCO	1	2	3	4	5	6	7	8	9	10	11
70D	16	15	14	13	11 1/2	10 1/2	9 1/2	9	8	7	6
80D	16 1/2	15 1/2	14 1/2	13 1/2	12	11	10	9	8	7	6
90D	-	-	-	-	11 1/2	10 1/2	9 1/2	8 1/2	7 1/2	6 1/2	5 1/2

II. ISTRUZIONI CINTURA ADDOMINALE 63 64 65 66

NOTA - le cinture addominali sono montate su ausili posturali e non sono adatte come sistemi di ritenzione di trasporto.

Kit cintura di posizionamento

Il kit della cintura di posizionamento contiene: una cintura di posizionamento (A), tre fibbie a occhiello (B), due cavi di collegamento (C).

1. Per assemblare la cintura di posizionamento, prendere la cinghia della cintura di posizionamento e inserirla attraverso la fibbia ad occhiello. Ripetere su entrambe le estremità della cintura di posizionamento.
2. Per montare la cintura di posizionamento sulla carrozzina, prendere la cinghia della cintura di posizionamento e avvolgerla intorno al tubo posteriore.
3. Inserire la cintura di posizionamento nuovamente nella fibbia ad occhiello per formare un anello intorno al tubo posteriore. Inserire la cinghia di posizionamento attraverso la fibbia come illustrato.
4. Per fissare la cintura di posizionamento alla carrozzina. Prendere uno dei collegamenti dei cavi forniti e farlo passare attraverso la cinghia della cintura di posizionamento. Quindi avvolgere intorno al telaio e unire saldamente. **NON** sovraserrare le cinture di posizionamento. Ripetere sempre le fasi 2-4 con ambedue le estremità della cintura di posizionamento.
5. Per regolare la cintura di posizionamento utilizzare le fibbie a occhiello e la fibbia di fissaggio.
6. La cintura di posizionamento dev'essere regolata in modo che la fibbia di fissaggio sia situata nel centro dello stomaco.
7. La cintura di posizionamento dev'essere regolata in modo tale che una mano possa passare tra l'utente e la cintura.

AVVERTENZA

La cintura di posizionamento dev'essere solo montata da un rivenditore/agente autorizzato Sunrise Medical. La cintura di posizionamento dev'essere regolata solo da un professionista, o da un rivenditore/agente autorizzato Sunrise Medical. La cintura di posizionamento dev'essere controllata su base giornaliera per garantire che sia regolata correttamente (si veda la fase 6) e che sia priva di qualsiasi ostruzione o usura avversa. Sunrise Medical non incoraggia il trasporto di qualsiasi persona in un veicolo utilizzando la cintura di posizionamento come metodo di ritenuta. Si veda il manuale di trasporto Sunrise Medical per ulteriori informazioni sulle modalità di trasporto.

Manutenzione della cintura addominale

Verificare la cintura addominale e i componenti di fissaggio a intervalli regolari per accertare l'assenza di segni di usura o danno. Se necessario, procedere alla sostituzione.

NOTA— Tla cintura addominale dev'essere regolata per adattarsi all'utente finale come summenzionato. Sunrise Medical consiglia che la lunghezza e la regolazione della cintura siano controllate regolarmente per evitare il rischio che l'utente finale porti inavvertitamente la cintura ad una lunghezza eccessiva.

JJ. VERIFICA

Una volta che la carrozzina è montata e regolata, deve muoversi uniformemente e facilmente. Anche tutti gli accessori devono funzionare senza problemi. Se si incontrano problemi, osservare le procedure seguenti:

1. Esaminare le sezioni montaggio e regolazione per accertare che la carrozzina sia stata preparata correttamente.
2. Esaminare la guida alla risoluzione dei problemi.
3. Se il problema persiste, contattare il fornitore autorizzato. Se il problema persiste anche dopo aver contattato il fornitore autorizzato, contattare il servizio clienti Sunrise. Si veda la pagina dell'introduzione per i dettagli sul modo in cui contattare il proprio rivenditore autorizzato o il servizio clienti Sunrise.

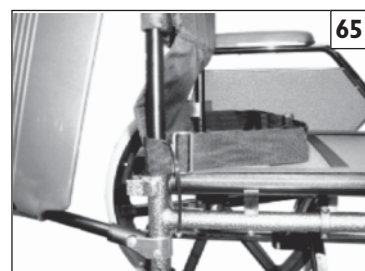
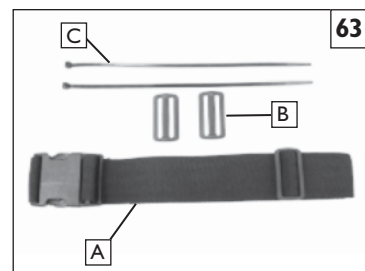

A. A VITA**Garanzia del telaio e del sostegno incrociato (se applicabile):**

1. Il tempo di servizio previsto per questa carrozzina è di cinque anni; tuttavia Sunrise garantisce il telaio e il sostegno incrociato contro difetti di materiale e di manodopera per l'intera vita della carrozzina o per l'intero periodo di appartenenza della carrozzina all'acquirente originale.
2. Questa garanzia non vale se:
 - a. La carrozzina è soggetta ad abuso
 - b. La carrozzina non è mantenuta come indicato nel manuale d'uso
 - c. La carrozzina viene trasferita ad una persona diversa dal proprietario originale

B. PER UN (1) ANNO

Garantiamo tutte le parti e i componenti di fabbricazione Sunrise della presente carrozzina contro i difetti di materiali e mano d'opera per un anno a decorrere dalla data dell'acquisto da parte del primo consumatore.

C. LIMITAZIONI

1. La garanzia non include:
 - a. Pneumatici e tubi, rivestimenti, imbottiture e maniglie dell'impugnatura di spinta.
 - b. Danni dovuti a negligenza, incidenti, utilizzo errato o installazione o riparazione impropria.
 - c. Prodotti modificati senza l'esplicito consenso scritto di Sunrise Medicals.
 - d. Danni dovuti al superamento del limite di peso.
2. La presente garanzia DECADE qualora la targhetta del numero di serie originale della carrozzina viene rimossa o alterata.
3. La presente garanzia si applica esclusivamente negli Stati Uniti. Consultare il proprio fornitore per accertare se le garanzie internazionali siano applicabili.
4. La presente garanzia non è trasferibile e si applica esclusivamente all'acquisto da parte del primo consumatore della carrozzina presso un rivenditore autorizzato Sunrise Medical.

D. LA NOSTRA RESPONSABILITA'

La nostra unica responsabilità è riparare o sostituire le parti coperte da garanzia. Questo è il solo rimedio offerto in caso di danni consequenziali.

E. LA RESPONSABILITA' DELL'UTENTE

1. Ottenere da noi, mentre la garanzia è ancora in vigore, la previa approvazione per il reso o la riparazione delle parti coperte da garanzia.
2. Restituire la carrozzina o parte(i) di essa a Sunrise Mobility Products Division all'indirizzo:
2842 Business Park Avenue, Fresno, CA 93727-1328.
3. Pagare il costo della mano d'opera richiesta per la riparazione, rimozione o installazione delle parti.

F. NOTA PER IL CONSUMATORE

1. Qualora sia consentito dalla legge, la presente garanzia viene fornita in luogo di qualsiasi altra garanzia (scritta o orale, implicita o esplicita, inclusa la garanzia di commerciabilità o di idoneità per uno scopo particolare).
2. La presente garanzia conferisce determinati diritti. L'utente potrebbe anche godere di altri diritti che variano da uno stato all'altro.

Record your serial number here for future reference:

QUICKIE®

zippie®

IRIS

- Quickie® IRIS Zippie® IRIS
 SE Folding With transit Without transit

Supplier: This manual must be given to the user of this wheelchair.

User: Before using this wheelchair read this entire manual and save for future reference.

Owner's Manual

Fachhändler : Dieses Handbuch muss dem Benutzer des Rollstuhls ausgehändigt werden.

Benutzer : Vor dem Gebrauch des Rollstuhls lesen Sie bitte das gesamte Handbuch, und bewahren Sie es für zukünftigen Bedarf auf.

Zum Lieferumfang jedes Rollstuhls gehört ein Bedienungshandbuch in englischer Sprache. Diese übersetzte Version des Handbuchs steht im PDF-Format auf unserer Website zur Verfügung: www.SunriseMedical.com. Gehen Sie bitte zu der betreffenden Produktsite für den Download der übersetzten Version oder wenden Sie sich an Ihren autorisierten Sunrise Medical Fachhändler.

Benutzeranweisungen



SUNRISE MEDICAL HÖRT ZU

Vielen Dank, dass Sie sich für einen Quickie/Zippie IRIS Rollstuhl mit Sitzkantelung entschieden haben. Teilen Sie uns bitte gerne Ihre Fragen und Kommentare zu diesem Benutzerhandbuch, zur Sicherheit und Betriebssicherheit Ihres Rollstuhls und zum Service, den Ihnen Ihr Sunrise Händler bietet, mit. Sie können uns gerne jederzeit an die folgende Adresse schreiben oder uns unter der nachfolgend angegebenen Telefonnummer anrufen:

SUNRISE MEDICAL (US) LLC
Kundenservice (Customer Service Department)
2842 Business Park Avenue
Fresno, CA 93727 USA
(800) 333-4000

Stellen Sie sicher, dass Sie Ihren Garantieschein zurücksenden und lassen Sie uns wissen, falls sich Ihre Anschrift ändert. Somit können wir Sie aktuell über Sicherheit, neue Produkte und Möglichkeiten zur Verbesserung der Nutzung und der Freude an Ihrem Rollstuhl informieren. Falls Sie Ihren Garantieschein verlieren sollten, rufen Sie uns an oder schreiben Sie uns. Wir schicken Ihnen gerne einen neuen Garantieschein.

ANTWORTEN AUF IHRE FRAGEN

Ihr autorisierter Händler kennt Ihren Rollstuhl am besten und kann Ihnen die meisten Fragen zur Sicherheit, Nutzung und Wartung des Rollstuhls beantworten. Füllen Sie die folgenden Angaben zur künftigen Verwendung aus:

Händler: _____

Telefon: _____

Serien-Nr.: _____ Kaufdatum: _____

Zusätzliche Informationen, die Sie kennen sollten:

Keine Bestandteile dieses Rollstuhls sind aus Naturkautschuklatex hergestellt.

**Entsorgungs- und Recycling Informationen**

Wenn dieses Produkt das Ende seiner Nutzungsdauer erreicht hat, bringen Sie es zu einem zugelassenen, von Ihrer lokalen Verwaltung oder Ihrem Land ausgewiesenen Entsorgungszentrum oder Wertstoffhof. Dieses Produkt wurde aus einer Vielzahl von Materialien hergestellt und darf nicht als normaler Haushaltsmüll entsorgt werden. Sie müssen Ihren Rollstuhl ordnungsgemäß entsprechend lokaler Gesetze und Vorschriften entsorgen. Die meisten Materialien dieses Produkts sind vollständig recyclingfähig. Die separate Sammlung und Wiederverwertung Ihres Produkts zum Zeitpunkt der Entsorgung trägt zur Erhaltung natürlicher Ressourcen bei und stellt sicher, dass die Entsorgung auf umweltschonende Weise durchgeführt wird.

Stellen Sie sicher, dass Sie der rechtmäßige Eigentümer des Produktes sind, bevor Sie es gemäß den oben angegebenen Empfehlungen zur Entsorgung geben.

I. EINLEITUNG	152
II. INHALTSVERZEICHNIS	153
III. IHR ROLLSTUHL UND SEINE TEILE	154
IV. BITTE BEACHTEN: VOR GEBRAUCH LESEN	154
V. ALLGEMEINE WARNHINWEISE	155
A. Gewichtsbegrenzungen.....	155
B. Verwendungszweck.....	155
C. Begleiter und Betreuungspersonen	155
D. Zubehör	155
E. Lernen Sie Ihren Rollstuhl kennen.....	155
F. Unfallrisiko verringern	155
G. Sicherheitsprüfliste.....	156
H. Änderungen und Einstellungen	156
I. Umgebungsbedingungen	156
J. Gelände	156
K. Street Use	156
L. Straßennutzung	156
M. Wenn Sie Hilfe brauchen	157
VI. SICHERHEITSHINWEISE: STÜRZE & UMKIPPEN	157
A. Schwerpunkt	157
B. Kleidung an- oder umziehen	158
C. Hindernisse.....	158
D. Anheben der vorderen Laufrolle	158
E. Vorbeugen oder Lehnen	158
F. Rückwärts fahren	158
G. Rolltreppen.....	159
H. Rampen, Gefälle und seitliche Hangneigungen	159
I. Transfer	159
J. Bordsteine und einzelne Stufen	160
K. Auf einen Bordstein oder einzelne Stufe hinauf fahren... 161	
L. Einen Bordstein oder einzelne Stufe hinunter fahren 161	
M. Treppen.....	161
N. Treppen Aufstieg.....	161
O. Treppen Abstieg.....	162
P. Anpassung von kippneigung und rückenwinkel (mono - rückenlehne)	162
VII. WARNHINWEISE : KOMPONENTEN & OPTIONEN	162
A. Anti-Kippstange	162
B. Armauflagen.....	162
C. Schiebegriffe	162
D. Schiebestange.....	162
E. Kissen.....	163
F. Verbindungselemente.....	163
G. Fußstützen	163
H. Pneumatische Reifen	163
I. Positionierungsurte.....	163
J. Schnellspannachse.....	164
K. Hinterachsen	164
L. Hinterrad Feststellbremse	164
M. Veränderte Sitzsysteme	164
N. Halterung für Lüftung und Batterie.....	164
O. Zubehörhaken	164
VIII. BETRIEBS-UND WARTUNGS	165
A. Einleitung	165
B. Wichtige Wartungstipps	165
C. Wartungstabelle	165
D. Reinigung	165
E. Fehlerbehebungstabelle	166
F. Hinterräder montieren und demontieren	166
G. Anbringen des Kissens.....	167
H. Feststellbremse	167
I. Nebenbremse.....	167
J. Anti-Kippstangen - Hinten	167
K. Zweifach abgestützte Armauflagen	168
L. Höhenverstellbare Armauflagen.....	168
M. Verstellbare, arretierbare Armauflagen zum Hochklappen	168
N. Frei Schwingende Armstützen.....	169
O. Schwenkbare Fußrasten/-stützen	169
P. Verstärkte winkelverstellbare Fußstützen	169
Q. Beinstützen mit Neigungsstellung	169
R. Hebebeinstütze.....	169
S. Fußstützensystem Z-Finity™	170
T. Schwenkbare Fußstütze Z-Finity™	170
U. Mechanismus der Sitzkantelung	170
V. Verlängerung der Schiebestange	171
W. Verstellbare Rückenlehne.....	171
X. Schiebebügel der Mono-Rückenlehne.....	171
Y. Zusammenklappen der Mono-Rückenlehne für den Transport.....	171
Z. Ein-/Ausklappen des Rahmens	172
AA. Überprüfen.....	172
IX. SERVICE UND EINSTELLUNGEN VOM HÄNDLER	173
A. Einleitung Händlerbetreuung.....	173
B. Wichtige Wartungstipps	173
C. Reinigung.....	173
D. Hinterachse	173
E. Einstellung der Nebenbremse	174
F. Feststellbremse.....	174
G. Einfach gestützte Armauflagenhalterung.....	174
H. Verstellbare, arretierbare Armauflagen zum Hochklappen	174
I. Verriegelbare frei schwingende Armstützen zum Zurückklappen	175
J. Höhenverstellung der schwenkbaren Fußstützen.....	175
K. Fussbrett mit verstellbarem winkel	176
L. Verstärkte, winkelverstellbare Fußstützen	176
M. Verstellbare Beinstütze.....	176
N. Hebe-Beinstütze	176
O. Kontraktur-Fußraste	177
P. Fußstützensystem Z-Finity™	177
Q. Stütze für körperglied	178
R. Mechanismus der Sitzkantelung.....	178
S. Standard-Rückenlehne	179
T. Mono-Rückenlehne	179
U. Dynamische Mono-Rückenlehne.....	180
V. Dynamische Mono-Rückenlehne (Austausch der elastomereinlagen)	181
W. Ventilator-Hängerhalterung.....	181
X. Fester Schiebebügel	181
Y. Einstellbarer Schiebebügel (Mono-Rückenlehne)	181
Z. Montage von Nachlaufrollen/Gabel	182
AA. Rahmentiefe.....	182
BB. Breitenverstellung XLOCK™	183
CC. Rahmenbreite	183
DD. Sitzschale	184
EE. Abnehmbare Sitzschale	184
FF. Wippe	185
GG. Installation der Feststellbremse für den Begleiter	186
HH. Winkelverstellbare Fußplatte	187
II. Anweisungen zum Beckengurt.....	188
JJ. Überprüfen	188
X. EINGESCHRÄNKTE SUNRISE-GARANTIE	189



1. Kopfstütze
2. Schiebegriff/Stange der Rückenlehne
3. Armauflage
4. Fußstützen Aufhängung
5. Fußplatte
6. Wippe
7. Laufrollengabel
8. Laufrollenreifen
9. Feststellbremse
10. 12 Zoll Hinterrad
11. Anti-Kippvorrichtung
12. Einstellbare Sitzschale
13. Auslösehebel des Mechanismus der Sitzkantelung

HINWEIS—Nicht alle Optionen stehen sowohl für den Quickie als auch den Zippie IRIS zur Verfügung.

IV. BITTE BEACHTEN: VOR GEBRAUCH LESEN

A. DEN RICHTIGEN ROLLSTUHL & SICHERHEITSOPTIONEN AUSWÄHLEN

Sunrise bietet eine große Auswahl an verschiedenen Rollstuhlmodellen, um Ihre Anforderungen zu erfüllen. Dieses Produkt darf nur von einer einzigen Person verwendet werden. Die endgültige Auswahl des Rollstuhlmodells, der Optionen und Einstellungen liegt allein bei Ihnen und Ihrem medizinischen Betreuer. Die Auswahl des richtigen Rollstuhls und die Ausrichtung auf Ihre Sicherheitsbedürfnisse hängen von folgenden Dingen ab:

1. Ihre Behinderung, Kraft, Gleichgewicht und Koordination.
2. Die Arten von Risiken, die Sie im Alltag bewältigen müssen (in Ihrem beruflichen und privaten Umfeld, und an anderen Orten, an denen Sie Ihren Rollstuhl voraussichtlich benutzen).
3. Die Notwendigkeit von Optionen zur Verbesserung Ihrer Haltung, Sicherheit und Komfort (wie Anti-Kippstangen, Positionierungsgurte, oder spezielle Sitzsysteme).

B. LESEN SIE DIESES HANDBUCH MEHRMALS DURCH

Vor der Nutzung dieses Rollstuhls sollten Sie und jede Person, die Ihnen hilft, das Handbuch vollständig durchlesen und sicherstellen, dass alle Anweisungen befolgt werden. Lesen Sie die Warnhinweise mehrmals durch, bis Sie sie verinnerlicht haben.

C. WARNHINWEISE

Das Wort „**WARNHINWEIS**“ bezieht sich auf eine Gefahr oder unsachgemäße Handhabung, die für Sie oder andere Personen schwere oder tödliche Verletzungen zur Folge haben kann. Die „Warnhinweise“ sind wie folgt in drei Hauptbereiche unterteilt:

1. V- ALLGEMEINE WARNHINWEISE

Hier finden Sie eine Sicherheitsprüfliste und eine Zusammenfassung der Risiken, die Sie kennen müssen, bevor Sie diesen Rollstuhl benutzen.

2. VI- SICHERHEITSHINWEISE: STURZ- & UMKIPPGEFAHR

Hier wird Ihnen erklärt, wie Sie Ihren Rollstuhl sicher nutzen und wie Sie einen Sturz oder ein Umkippen bei der Ausübung Ihrer alltäglichen Tätigkeiten mit Ihrem Rollstuhl vermeiden können.

3. VII- WARNHINWEISE: KOMPONENTEN & OPTIONEN

Hier werden Sie über die Komponenten Ihres Rollstuhls und die Optionen, die Sie zur Sicherheit auswählen können, informiert. Lassen Sie sich von Ihrem autorisierten Händler und Ihrem medizinischen Betreuer beraten, die Ihnen dabei helfen können, die besten Einstellungen und Optionen für einen sicheren Gebrauch auszuwählen.

HINWEIS— Sie finden ebenfalls „Warnhinweise“ in anderen Abschnitten in diesem Handbuch, sofern angebracht. Beachten Sie alle Warnhinweise in diesem Abschnitt. Falls Sie dies nicht tun, können Sie oder andere schwere Verletzungen durch einen Sturz, Umkippen oder Kontrollverlust erleiden.

A. GEWICHTSBEGRENZUNGEN**! WARNHINWEIS**

Überschreiten Sie **NIEMALS** die von Sunrise Medical festgelegten Gewichtsbeschränkungen. Die von Ihrem Hersteller angegebene Gewichtskapazität bezieht sich auf das Gesamtgewicht von Fahrer und Gegenständen, die im am Rollstuhl zur Verfügung stehenden Stauraum mitgeführt werden. Falls Sie die Gewichtsbeschränkung überschreiten, können Sie oder andere schwere Verletzungen durch einen Sturz, Umkippen oder Kontrollverlust erleiden, oder Ihr Rollstuhl beschädigt werden.

Gewichtskapazitäten

Quickie IRIS	- 136Kg/(300lbs)
Quickie IRIS HD	- 181Kg/(400lbs)
Quickie IRIS mit Z-Finity™ Fußstütze	- 75Kg/(165lbs)
Zippie IRIS	- 102kg/(225lbs)
Zippie IRIS mit Z-Finity™ Fußstütze	- 75Kg/(165lbs)

B. VERWENDUNGSZWECK

Der Verwendungszweck von Quickie und Zippie IRIS Rollstuhlserien besteht darin, Personen eine Fortbewegungsmöglichkeit zu bieten, die auf eine sitzende Position beschränkt ist.

! WARNHINWEIS

Verwenden Sie dieses Gerät **NICHT** für andere Zwecke als die vom Hersteller vorgesehenen.

1. Der Rollstuhl ist nicht für Krafttraining konzipiert und ist nicht sicher, um als Sitz während des Krafttrainings verwendet zu werden. Das Ausüben von Krafttraining im Rollstuhl ändert erheblich die Stabilität des Rollstuhls und kann zu Umkippen führen.
2. Stellen Sie sich **NICHT** auf den Rahmen des Rollstuhls.
3. Lassen Sie **NIEMALS** zu, dass sich jemand auf Ihren Rollstuhl stellt oder diesen als Leiter benutzt.
4. Dieser Rollstuhl ist nur für einen einzelnen Fahrer konzipiert.
5. Unbefugte Änderungen, sowie die Verwendung von Teilen oder Zubehör, die nicht von Sunrise Medical angeboten werden oder genehmigt sind, können die Struktur des Rollstuhls verändern. Dadurch wird die Garantie ungültig und kann ein Sicherheitsrisiko entstehen. Falls dieser Warnhinweis nicht beachtet wird, kann Ihr Rollstuhl beschädigt werden, und die Person, die den Rollstuhl unsachgemäß verwendet, kann schwere Verletzungen erleiden.

C. BEGLEITER UND BETREUUNGSPERSONEN**! WARNHINWEIS**

Bevor Sie einem Rollstuhlfahrer helfen, vergewissern Sie sich, dass Sie alle in diesem Benutzerhandbuch enthaltenen Warnhinweise gelesen haben und alle Anweisungen, die zutreffen, befolgen. Seien Sie sich darüber bewusst, dass Sie, nachdem Sie sich bei einem medizinischen Betreuer erkundigt haben, die Anwendung von sicheren und erwiesenen Körperbewegungsformen lernen und Hilfsmethoden entwickeln müssen, die Ihren Fähigkeiten bestmöglich entsprechen.

D. ZUBEHÖR**! WARNHINWEIS**

Unbefugte Änderungen oder die Verwendung von Teilen oder Zubehör, die nicht von Sunrise Medical angeboten werden oder genehmigt sind, können die Struktur des Rollstuhls verändern. Dadurch wird die Garantie ungültig und kann ein Sicherheitsrisiko entstehen.

Probleme, die unter anderem aus z.B. folgenden Gründen auftreten könnten:

1. Durch falsche Räder und/oder Bereifung entsteht für den Fahrer das Risiko eines Sturzes oder Umkippens.
2. Das Hinzufügen von Komponenten an den Rahmen ändert die Strukturfestigkeit des Rollstuhls.
3. Jegliche Änderungen oder Demontage können möglicherweise zu einer gefährlichen Situation führen, bei der der Fahrer und/oder Begleiter einem Risiko ausgesetzt sind.

E. LERNEN SIE IHREN ROLLSTUHL KENNEN**! WARNHINWEIS**

Jeder Rollstuhl ist anders. Nehmen Sie sich die Zeit, ein Gefühl für diesen Rollstuhl zu bekommen, bevor Sie ihn fahren. Fangen Sie langsam an, mit leichten, ruhigen Schüben. Wenn Sie an einen anderen Rollstuhl gewöhnt sind, kann es sein, dass Sie zu viel Kraft aufwenden und umkippen. Falls Sie zu viel Kraft aufwenden, können Sie oder andere schwere Verletzungen durch einen Sturz, Umkippen oder Kontrollverlust erleiden, oder Ihr Rollstuhl könnte beschädigt werden.

F. UNFALLRISIKO VERRINGERN**! WARNHINWEIS**

1. **BEVOR** Sie losfahren, sollten Sie von Ihrem medizinischen Betreuer über die sichere Nutzung dieses Rollstuhls informiert werden.
2. Üben Sie Kurven fahren, Vorbeugen und Transfers, bis Sie die Grenzen Ihrer Fähigkeiten kennen. Lassen Sie sich von jemandem helfen, bis Sie wissen, was einen Sturz oder Umkippen verursachen kann und wie Sie dies vermeiden können.
3. Seien Sie sich bewusst, dass Sie Ihre eigenen Methoden für eine sichere Nutzung entwickeln müssen, die Ihrer Funktionalität und Ihren Fähigkeiten am besten entsprechen.
4. Versuchen Sie **NIEMALS** alleine ein neues Manöver, bis Sie sicher sind, dass Sie es gefahrlos durchführen können.
5. Lernen Sie das Umfeld kennen, in dem Sie vorhaben, Ihren Rollstuhl zu benutzen. Achten Sie auf Gefahren und lernen Sie, wie Sie sie vermeiden können.
6. Verwenden Sie Anti-Kippstangen, es sei denn, Sie sind ein erfahrener Fahrer dieses Rollstuhls und Sie sind sicher, dass Sie nicht Gefahr laufen umzukippen.

Falls Sie diese Warnhinweise nicht beachten, können Sie oder andere schwere Verletzungen durch einen Sturz, Umkippen oder Kontrollverlust erleiden, oder Ihr Rollstuhl könnte beschädigt werden.

G. SICHERHEITS PRÜFLISTE

⚠️ WARNHINWEIS

Vor jedem Benutzen Ihres Rollstuhls:

1. Stellen Sie sicher, dass der Rollstuhl leichtgängig rollt und dass alle Teile reibungslos funktionieren. Überprüfen Sie ihn auf Geräusche, Vibration oder eine Veränderung in der Bedienung. (Diese können auf niedrigen Reifendruck, lose Gurte oder Schäden an Ihrem Rollstuhl hinweisen.)
2. Reparieren Sie jedes Problem. Ihr autorisierter Händler kann Ihnen dabei helfen und das Problem beheben.
3. Überprüfen Sie, ob beide hinteren Schnellspannachsen eingerastet sind. Wenn sie eingerastet sind, springt der Achsenknopf vollständig heraus. Falls sie nicht eingerastet sind, kann sich das Rad lösen und zu einem Sturz führen.
4. Im Falle, dass Ihr Rollstuhl über Anti-Kippstangen verfügt, lassen Sie diese fest einrasten.

Falls Sie diese Warnhinweise nicht beachten, können Sie oder andere schwere Verletzungen durch einen Sturz, Umkippen oder Kontrollverlust erleiden, oder Ihr Rollstuhl könnte beschädigt werden.

H. ÄNDERUNGEN & EINSTELLUNGEN

⚠️ WARNHINWEIS

1. Wenn Sie diesen Stuhl modifizieren, erhöht sich möglicherweise die Kippgefahr für den Stuhl, ES SEI DENN, Sie führen gleichzeitig noch weitere Modifikationen durch.
2. Lassen Sie sich bitte von Ihrem Vertragshändler beraten, BEVOR Sie Ihren Stuhl modifizieren oder anpassen.
3. Wir empfehlen die Verwendung von Stützrohren gegen ein Umkippen, bis Sie sich an die Änderung gewöhnt haben und sich sicher sind, dass es zu keinem Sturz kommen kann.
4. Nicht genehmigte Modifikationen durch den Endanwender, Händler oder andere Personen, einschließlich der Verwendung von Teilen, die von Sunrise nicht geliefert oder genehmigt sind, können den Aufbau des Stuhls verändern. Dies führt zum Erlöschen der Garantie und kann ein Sicherheitsrisiko darstellen.

Falls Sie diese Warnhinweise nicht beachten, können Sie oder andere schwere Verletzungen durch einen Sturz, Umkippen oder Kontrollverlust erleiden, oder Ihr Rollstuhl könnte beschädigt werden.

I. UMGEBUNGS BEDINGUNGEN

⚠️ WARNHINWEIS

1. Seien Sie besonders vorsichtig, wenn Sie mit Ihrem Rollstuhl über eine nasse oder glatte Oberfläche fahren. Wenn Sie sich nicht sicher fühlen, bitten Sie jemanden um Hilfe.
2. Wasser oder zu viel Feuchtigkeit können dazu führen, dass Ihr Rollstuhl rostet oder korrodiert. Vermeiden Sie, wenn möglich, alle extremen Wetterbedingungen.
 - a. Benutzen Sie Ihren Rollstuhl nicht in der Dusche, im Schwimmbad oder anderen Wasserbereichen. Die Stangen und Teile des Rollstuhls sind nicht wasserfest und können von innen rosten oder korrodieren.
 - b. Vermeiden Sie zu viel Feuchtigkeit (lassen Sie zum Beispiel Ihren Rollstuhl nicht in einem feuchten Badezimmer stehen, während Sie duschen).
 - c. Trocknen Sie Ihren Rollstuhl schnellstmöglich ab, falls er nass wird, oder Sie ihn mit Wasser reinigen.



J. GELÄNDE

⚠️ WARNHINWEIS

1. Sunrise Medical empfiehlt, basierend auf der Prüfung von ANSI/RESNA, die Verwendung von Laufrollen mit einem Durchmesser von mindestens 5 Zoll, wenn der Rollstuhl regelmäßig Hindernisse von bis zu 1/2 Zoll überwinden muss.
2. Ihr Rollstuhl ist für den Einsatz auf festen, ebenen Oberflächen, wie Beton, Asphalt, Bodenbeläge im Innenbereich und Teppiche konzipiert.
3. Benutzen Sie Ihren Rollstuhl nicht in Sand, auf lockeren Böden oder felsigem Gelände.
4. Wenn Sie Ihren Rollstuhl auf einem Untergrund benutzen, der unebener als der oben beschriebene ist, besteht die Gefahr, dass Schrauben und Bolzen sich vorzeitig lösen und dass Beschädigungen der Räder oder Achsen den Fahrer dem Risiko eines Sturzes, Umkippen oder Kontrollverlusts aussetzen.

Falls Sie diese Warnhinweise nicht beachten, können Sie oder andere schwere Verletzungen durch einen Sturz, Umkippen oder Kontrollverlust erleiden, oder Ihr Rollstuhl könnte beschädigt werden.

K. STRASSE NUTZUNG

⚠️ WARNHINWEIS

1. Dieses Produkt ist nicht für den Einsatz auf der Straße vorgesehen.
2. Vermeiden Sie Straßen, wann immer es möglich ist.
3. Befolgen und nutzen Sie alle gesetzlichen Fußgängerwege und Gesetze, die für Fußgänger gelten.
4. Achten Sie auf Parkplätzen, oder wenn Sie eine Straße überqueren müssen, immer auf Kraftfahrzeuge..

Falls Sie diese Warnhinweise nicht beachten, können Sie oder andere schwere Verletzungen durch einen Sturz, Umkippen oder Kontrollverlust erleiden, oder Ihr Rollstuhl könnte beschädigt werden.

L. FAHR SICHERHEIT 1 2

Falls möglich und durchführbar, sollte der Fahrer sich in den Fahrzeugsitz des Originalgeräteherstellers umsetzen und die Fahrzeuggurte des Originalgeräteherstellers verwenden.

Sunrise Medical stellt einen WC-19 Rollstuhl mit Befestigungs- und Insassenrückhaltesystem bereit, auch Transit-Option genannt. Um zu bestimmen, ob Ihr Rollstuhl über eine eingebaute Transit-Option verfügt, suchen Sie die vier Punkte zur Sicherung. Zwei Punkte vorne und zwei Punkte hinten. Diese Punkte können anhand des Sicherungspunkt-Aufklebers erkannt werden, der sich auf oder in der Nähe der Sicherungspunkte befindet. Falls Ihr Rollstuhl mit der Transit-Option ausgestattet ist, lesen Sie bitte für weitere Informationen und Anweisungen das Beiblatt Transit Sicherung, das mit dem Rollstuhl mitgeliefert wurde. Sie können Ihren autorisierten Händler oder Sunrise Medical um eine Kopie bitten, falls Sie das Beiblatt nicht erhalten haben.

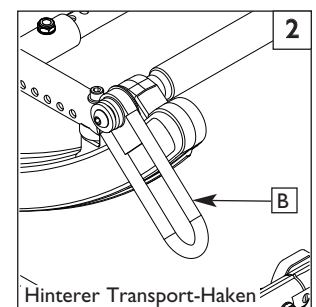
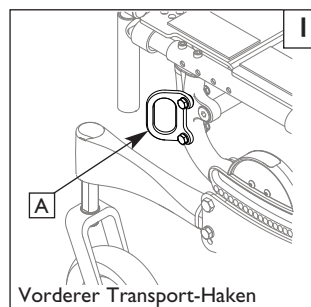



Suchen Sie auf Ihrem Rollstuhl dieses Symbol. Es weist auf die Sicherungspunkte des Rollstuhls hin, die ANSI/RESNA (1998) V.1 Section 19 und ANSI/RESNA (2012) V.4 WC-19. Für weitere Information zum Transport, lesen Sie das Transit Sicherungs-Beiblatt, das Ihrem Rollstuhl beiliegt.

! WARNHINWEIS

Falls Ihr Rollstuhl NICHT mit der Transit-Option ausgestattet ist:

1. Lassen Sie NIEMALS jemanden in diesem Rollstuhl sitzen, wenn dieser sich in einem sFahrzeug befindet, das sich bewegt..
 - a. Befördern Sie den Rollstuhlfahrer IMMER in einen zugelassenen Fahrzeugsitz.
 - b. Sichern Sie den Fahrer IMMER mit den entsprechenden Fahrzeuggurten.
2. Bei einem Unfall oder abrupten Bremsen kann der Fahrer aus dem Rollstuhl geschleudert werden. Die Sitzgurte des Rollstuhls verhindern dies nicht und es können weitere Verletzungen durch die Gurte oder Riemen entstehen.
3. Befördern Sie diesen Rollstuhl NIEMALS auf dem Vordersitz eines Fahrzeugs. Er könnte verrutschen und den Fahrer des Fahrzeugs behindern.
4. Befestigen Sie diesen Rollstuhl IMMER so, dass er nicht rollen oder sich verschieben kann.
5. Benutzen Sie keinen Rollstuhl, der an einem Fahrzeugunfall beteiligt war. Der Rahmen und/oder die Komponenten haben sich möglicherweise aufgrund des Unfalls verändert. Dazu könnte unter anderem Folgendes gehören: verbogene, lockere, und/oder gebrochene Komponenten, die einem Zusammenstoß ausgesetzt waren.

M. WENN SIE HILFE BENÖTIGEN

! WARNHINWEIS

Für den Fahrer: Stellen Sie sicher, dass jede Person, die Ihnen hilft, sämtliche Warnhinweise und notwendigen Anweisungen liest und befolgt.

Für Begleiter:

1. Arbeiten Sie mit dem Arzt, der Pflegekraft oder dem Therapeuten des Rollstuhlfahrers zusammen, um sichere Methoden zu lernen, die sowohl Ihnen als auch den Fähigkeiten des Fahrers am besten entsprechen.
2. Teilen Sie dem Fahrer mit, was Sie tun werden und erklären Sie ihm, was er tun soll. Dies wird den Fahrer beruhigen und das Risiko eines Unfalls verringern.
3. Stellen Sie sicher, dass der Rollstuhl Schiebegriffe hat. Diese weisen Sicherungspunkte für Sie auf, an denen Sie die Rückseite des Rollstuhls halten sollten, um einen Sturz oder Umkippen zu vermeiden. Vergewissern Sie sich, dass die Schiebegriffe sich nicht drehen oder abrutschen.
4. Um Rückenverletzungen vorzubeugen, achten Sie auf eine gute Körperhaltung und die richtigen Körperbewegungen. Wenn Sie den Fahrer hochheben oder stützen, oder den Rollstuhl kippen, beugen Sie leicht Ihre Knie und halten Sie Ihren Rücken so aufrecht und gerade wie möglich.
5. Erinnern Sie den Fahrer daran, sich zurückzulehnen, wenn Sie den Rollstuhl nach hinten kippen.
6. Wenn Sie einen Bordstein oder eine einzelne Stufe hinunterfahren, senken Sie den Rollstuhl langsam in einer einfachen Bewegung ab. Lassen Sie den Rollstuhl nicht die letzten Zentimeter auf den Boden fallen. Dies könnte den Rollstuhl beschädigen oder den Fahrer verletzen.
7. Um zu vermeiden zu kippen oder an Gegenständen hängen zu bleiben, entsperren und drehen Sie die Anti-Kippstangen nach oben, sodass sie nicht im Weg sind.
8. Wann immer Sie sich vom Rollstuhl entfernen, ziehen Sie IMMER die Feststellbremse an, um die Hinterräder zu blockieren, und arretieren Sie die Anti-Kippstangen, wenn Sie den Fahrer allein lassen müssen, auch wenn es nur für einen kurzen Moment ist. Dadurch wird das Risiko des Umkippens oder Kontrollverlusts über den Rollstuhl verringert.

VI. SICHERHEITSHINWEISE: STÜRZE & UMKIPPEN

A. SCHWERPUNKT

! WARNHINWEIS

Der Punkt, an dem dieser Rollstuhl, nach vorne, nach hinten oder zur Seite umkippt, hängt von seinem Schwerpunkt und seiner Stabilität ab. Die Einstellungen Ihres Rollstuhls, d.h., die Optionen, die Sie auswählen und die Änderungen, die Sie vornehmen, können das Risiko eines Sturzes oder Umkippens beeinflussen.

1. **Die wichtigsten Einstellungen sind Folgende:**
 - a. Die Position der Hinterräder. Je weiter Sie die Hinterräder nach vorne bewegen, desto wahrscheinlicher wird es, dass Ihr Rollstuhl nach hinten umkippt.
 - b. Die Position der Wippe.
2. **Der Schwerpunkt wird ebenfalls beeinflusst durch:**
 - a. Eine Änderung in den Einstellungen Ihres Rollstuhls, einschließlich:
 - Die Sitzhöhe und der Sitzwinkel.
 - Der Winkel der Rückenlehne.
 - b. Eine Änderung Ihrer Körperposition, Haltung oder Gewichtsverteilung.
 - c. Wenn Sie Ihren Rollstuhl auf einer Rampe oder Gefälle fahren.
 - d. Die Verwendung von Gepäck oder anderen Optionen, sowie die Position des zusätzlichen Gewichts können den Schwerpunkt Ihres Rollstuhls verändern.

3. So verringern Sie das Unfallrisiko:

- a. Wenden Sie sich an Ihren Arzt, Ihre Pflegekraft oder Ihren Therapeuten, um zu erfahren, welche Achsen- und Laufrollenposition am besten für Sie ist.
- b. Fragen Sie Ihren autorisierten Händler, BEVOR Sie diesen Rollstuhl ändern oder verstellen. Bedenken Sie, dass Sie möglicherweise andere Änderungen vornehmen müssen, um den Schwerpunkt richtig einzustellen.
- c. Lassen Sie sich von jemandem helfen, bis Sie die Schwerpunkte Ihres Rollstuhls kennen und wissen, wie Sie ein Umkippen vermeiden.
- d. Verwenden Sie Anti-Kippstangen.

Falls Sie diese Warnhinweise nicht beachten, können Sie oder andere schwere Verletzungen durch einen Sturz, Umkippen oder Kontrollverlust erleiden, oder Ihr Rollstuhl könnte beschädigt werden.

B. KLEIDUNG AN- ODER UMZIEHEN**! WARNHINWEIS**

Ihr Gewicht kann sich verlagern, wenn Sie sich an- oder umziehen, während Sie in diesem Rollstuhl sitzen.

So verringern Sie das Risiko eines Sturzes oder Umkippens:

1. Drehen Sie die vorderen Laufrollen, bis sie sich so weit vorne wie möglich befinden. Dadurch wird Ihr Rollstuhl stabiler.
2. Lassen Sie die Anti-Kippstangen einrasten. (Falls Ihr Rollstuhl über keine Anti-Kippstangen verfügt, lehnen Sie ihn hinten gegen eine Wand und stellen Sie beide Hinterräder fest).

Falls Sie diese Warnhinweise nicht beachten, können Sie oder andere schwere Verletzungen durch einen Sturz, Umkippen oder Kontrollverlust erleiden, oder Ihr Rollstuhl könnte beschädigt werden.

C. HINDERNISSE**! WARNHINWEIS**

Das Fahren über Bordsteine oder Hindernisse kann zu Umkippen und schweren Körperverletzungen führen. Wenn Sie nicht sicher sind, ob Sie einen Bordstein oder ein Hindernis sicher überwinden können, dann **BITTEN SIE IMMER JEMANDEN UM HILFE**. Seien Sie sich Ihrer Fahrfähigkeiten und persönlichen Grenzen bewusst. Entwickeln Sie neue Fähigkeiten nur mit der Hilfe eines Begleiters.

So verringern Sie das Risiko der Überwindung von Hindernissen:

1. Halten Sie nach Gefahren Ausschau: Schauen Sie sich beim Fahren das Gelände vor Ihrem Rollstuhl genau an.
2. Vergewissern Sie sich, dass der Untergrund in Ihrem Zuhause und an Ihrem Arbeitsplatz eben und frei von Hindernissen ist.
3. Entfernen oder decken Sie Türschwellen (Leisten) zwischen den Räumen ab.
4. Bringen Sie an den Ein- oder Ausgangstüren eine Rampe an. Stellen Sie sicher, dass sich am Fuß der Rampe kein Absatz befindet.
5. So können Sie dazu beitragen, Ihren Schwerpunkt zu korrigieren:
 - a. Lehnen Sie Ihren Oberkörper leicht **NACH VORNE**, wenn Sie **NACH OBEN** über ein Hindernis fahren.
 - b. Drücken Sie Ihren Oberkörper **NACH HINTEN**, wenn Sie von einer höheren zu einer tieferen Ebene **HINUNTER** fahren.
6. Wenn Ihr Rollstuhl über Anti-Kippstangen verfügt, fahren Sie nicht ohne Hilfe über ein Hindernis.
7. Halten Sie beide Hände an den Greifreifen, während Sie über ein Hindernis fahren.
8. Drücken oder ziehen Sie niemals an einem Gegenstand (wie z.B. Möbel oder Türrahmen), um Ihren Rollstuhl anzuschieben.

Falls Sie diese Warnhinweise nicht beachten, können Sie oder andere schwere Verletzungen durch einen Sturz, Umkippen oder Kontrollverlust erleiden, oder Ihr Rollstuhl beschädigt werden.

D. ABHEBEN DER VORDEREN LAUFROLLE**! WARNHINWEIS**

Ein Abheben der vorderen Laufrolle kann vorkommen, wenn die Vorderräder, die normalerweise den Boden berühren, entweder absichtlich oder unabsichtlich dazu gebracht werden, sich vom Boden abzuheben, während die Hinterräder weiterhin Bodenkontakt haben. Es sollte **NIEMALS** versucht werden, den Neigungswinkel (teilweise oder vollständig) zu steuern, ohne Ihren medizinischen Betreuer zu fragen und sicherzustellen, dass Anti-Kippstangen eingebaut sind.

E. VORBEUGEN ODER -LEHNEN**! WARNHINWEIS**

Wenn Sie sich vorbeugen oder -lehnen, hat dies Auswirkungen auf den Schwerpunkt Ihres Rollstuhls. Dies kann zu einem Sturz oder Umkippen führen. Wenn Sie sich nicht sicher sind, bitten Sie jemanden um Hilfe oder verwenden Sie ein Gerät, um Ihre Reichweite zu erweitern.

1. Beugen oder lehnen Sie sich **NIEMALS** vor, wenn Sie Ihr Gewicht zur Seite verlagern oder vom Sitz aufstehen müssen.
2. Beugen oder lehnen Sie sich **NIEMALS** vor, wenn Sie sich dafür in Ihrem Sitz nach vorne bewegen müssen. Bleiben Sie mit Ihrem Gesäß immer in Kontakt mit der Rückenlehne.
3. Beugen Sie sich **NIEMALS** mit beiden Händen nach vorne (Sie können sich möglicherweise nicht selbst auffangen, um einen Sturz zu vermeiden, wenn der Rollstuhl umkippt).
4. Beugen oder lehnen Sie sich **NIEMALS** nach hinten, außer Ihr Rollstuhl verfügt über Anti-Kippstangen, die eingerastet sind.
5. Beugen oder lehnen Sie sich **NICHT** über die Oberkante der Rückenlehne. Dies kann eine oder beide Stangen der Rückenlehne beschädigen und dazu führen, dass Sie stürzen.
6. Achten Sie auf Folgendes, wenn Sie sich vorbeugen oder lehnen müssen:
 - a. Blockieren Sie nicht die Hinterräder. Dadurch entsteht ein Kipp-Punkt und ein Sturz oder Umkippen wäre so wahrscheinlicher.
 - b. Üben Sie keinen Druck auf die Fußstützen aus.
 - c. Bringen Sie Ihren Rollstuhl so nah wie möglich an den Gegenstand heran, den Sie erreichen möchten und fahren Sie dann seitlich neben ihn zurück. Indem Sie zurückfahren, werden die Laufrollen nach vorne gedreht.
 - d. Versuchen Sie nicht, einen Gegenstand vom Boden aufzuheben, indem Sie sich zwischen Ihren Knien nach unten beugen. Die Wahrscheinlichkeit umzukippen ist geringer, wenn Sie sich seitlich an Ihrem Rollstuhl hinunter beugen.
 - e. Drehen Sie die vorderen Laufrollen, bis sie sich so weit vorne wie möglich befinden. Dadurch wird Ihr Rollstuhl stabiler.
 - f. Halten Sie sich mit einer Hand gut an einem der Hinterräder oder an den Armauflagen fest. Dies trägt dazu bei, einen Sturz zu vermeiden, falls der Rollstuhl kippt.

Falls Sie diese Warnhinweise nicht beachten, können Sie oder andere schwere Verletzungen durch einen Sturz, Umkippen oder Kontrollverlust erleiden, oder Ihr Rollstuhl könnte beschädigt werden.

F. RÜCKWÄRTS FAHREN**! WARNHINWEIS**

Seien Sie besonders vorsichtig, wenn Sie mit dem Rollstuhl rückwärts fahren. Ihr Rollstuhl ist stabiler, wenn Sie sich selbst vorwärts bewegen. Sie können die Kontrolle verlieren oder umkippen, wenn eines der Hinterräder gegen einen Gegenstand stößt und aufhört zu rollen.

1. Schieben Sie Ihren Rollstuhl langsam und sanft an.
2. Im Falle, dass Ihr Rollstuhl über Anti-Kippstangen verfügt, stellen Sie sicher, dass diese fest einrasten.
3. Halten Sie oft an und vergewissern Sie sich, dass Ihr Weg frei ist.

Falls Sie diese Warnhinweise nicht beachten, können Sie oder andere schwere Verletzungen durch einen Sturz, Umkippen oder Kontrollverlust erleiden, oder Ihr Rollstuhl könnte beschädigt werden.

G. ROLLTREPPEN**⚠️ WARNHINWEIS**

Benutzen Sie diesen Rollstuhl **NIEMALS** auf einer Rolltreppe, auch nicht mit einem Begleiter. Falls Sie dies tun sollten, ist die Wahrscheinlichkeit eines Sturzes oder Umkippens sehr hoch.

Falls Sie diese Warnhinweise nicht beachten, können Sie oder andere schwere Verletzungen durch einen Sturz, Umkippen oder Kontrollverlust erleiden, oder Ihr Rollstuhl könnte beschädigt werden.

H. RAMPEN, GEFÄLLE & SEITLICHE HANGNEIGUNGEN 3 4 5 6**⚠️ WARNHINWEIS**

Vermeiden Sie wann immer es möglich ist, das Fahren an einem Gefälle, einschließlich Rampen oder seitlichen Schräglagen. Dadurch wird der Schwerpunkt Ihres Rollstuhls verändert. Ihr Rollstuhl ist weniger stabil und er ist schwieriger zu manövrieren, wenn er sich in einem Winkel befindet. Wenn Sie einen Berg hinauf fahren, können die Anti-Kippstangen einen Sturz oder Umkippen möglicherweise nicht verhindern. Bitten Sie immer jemanden um Hilfe, wenn Sie an einem Gefälle fahren.

1. Verwenden Sie Ihren Rollstuhl nicht bei Gefällen, die steiler als 10° sind.
2. Vermeiden Sie seitliche Hangneigungen. Verwenden Sie Ihren Rollstuhl nicht bei seitlichen Hangneigungen, die steiler als 6° sind.
3. Fahren Sie ein Gefälle immer gerade hoch oder hinunter. „Schneiden“ Sie bei einem Gefälle oder einer Rampe nicht die Ecken.
4. Fahren Sie bei einem Gefälle keine Kurven oder ändern die Richtung.
5. Halten Sie bei einem steilen Gefälle nicht an. Falls Sie anhalten, können Sie die Kontrolle über Ihren Rollstuhl verlieren.
6. Benutzen Sie **NIEMALS** die hinteren Feststellbremsen, um langsamer zu werden oder Ihren Rollstuhl anzuhalten. Dadurch ist es sehr wahrscheinlich, dass Ihr Rollstuhl abdreht und Sie die Kontrolle über ihn verlieren.
7. Achten Sie **IMMER** auf:
 - a. Nasse oder rutschige Oberflächen.
 - b. Eine Änderung der Steigung bei einem Gefälle (oder eine Kante, Unebenheit oder Absenkung). Dies könnte einen Sturz oder Umkippen verursachen.
 - c. Einen Absatz am Ende eines Gefälles oder einer Rampe. Schon ein Absatz von knapp 2 cm kann ein Vorderrad stoppen und dazu führen, dass der Rollstuhl nach vorne kippt.
8. So verringern Sie das Risiko eines Sturzes oder Umkippens:
 - a. Lehnen oder schieben Sie Ihren Körper nach vorne, wenn Sie **BERGAUF** fahren. Dies trägt dazu bei, die Änderung im Schwerpunkt anzupassen, die durch das Gefälle oder die seitliche Hangneigung verursacht wird.
 - b. Halten Sie die Greifreifen stets gut fest, um Ihre Geschwindigkeit an einem Abhang zu kontrollieren. Wenn Sie zu schnell fahren, können Sie die Kontrolle verlieren.
 - c. um Hilfe bitten, wenn Sie Zweifel haben
9. Rampen Zuhause & am Arbeitsplatz: Zu Ihrer Sicherheit müssen Rampen Zuhause und am Arbeitsplatz alle gesetzlichen Anforderungen für Ihren Bereich erfüllen:
 - a. Vermeiden Sie Absätze. Sie benötigen womöglich einen Abschnitt am oberen oder unteren Ende, um den Übergang zu glätten.
 - b. Bleiben Sie in der Mitte der Rampe und kontrollieren Sie Ihre Geschwindigkeit.
10. Wenn Sie eine Rampe benutzen müssen, bleiben Sie immer in der **MITTE** der Rampe. Stellen Sie sicher, dass die Rampe breit genug ist, sodass Sie nicht Gefahr laufen, über den Rand hinaus zu fahren.

Falls Sie diese Warnhinweise nicht beachten, können Sie oder andere schwere Verletzungen durch einen Sturz, Umkippen oder Kontrollverlust erleiden, oder Ihr Rollstuhl könnte beschädigt werden.

I. TRANSFER 7 8**⚠️ WARNHINWEIS**

Es ist gefährlich, den Transfer allein durchzuführen. Der Transfer erfordert ein gutes Gleichgewicht und Beweglichkeit. Denken Sie daran, dass es bei jedem Transfer einen Moment gibt, in dem der Sitz des Rollstuhls nicht unter Ihnen ist. So vermeiden Sie einen Sturz:

1. Arbeiten Sie mit Ihrem medizinischen Betreuer zusammen, um sichere Methoden für den Transfer zu lernen.
 - a. Lernen Sie, wie Sie Ihren Körper positionieren und sich selbst während des Transfers abstützen.
 - b. Lassen Sie sich von jemandem helfen, bis Sie die sicheren Transfermethoden erlernt haben.
2. Blockieren Sie vor dem Transfer die Hinterräder.
3. Denken Sie daran, dass der Rollstuhl immer noch wegrutschen und/oder kippen kann. Die Feststellbremse verhindert, dass die Hinterräder wegrollen, während Sie den Transfer durchführen.
4. Stellen Sie sicher, dass die Luftreifen richtig mit Luft befüllt sind. Ein zu niedriger Reifendruck kann dazu führen, dass die Feststellbremse sich löst. (siehe Tabelle unter Abschnitt G „Luftbereifung“)

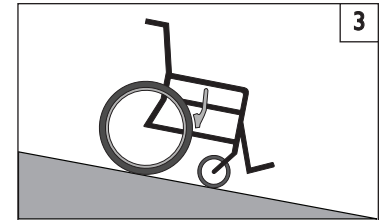

- Wenn Sie bergab fahren wollen:
- a. Das Gefälle darf nicht mehr als 6° betragen.
 - b. **FAHREN SIE LANGSAM** und behalten Sie Ihre Geschwindigkeit unter Kontrolle.
 - c. Fahren Sie bergab **IMMER** geradeaus.
 - d. Drehen Sie niemals an einem Gefälle um.
 - e. Lehnen Sie sich **IMMER** zurück.

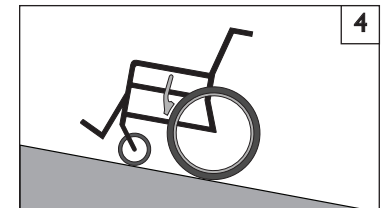

- Wenn Sie bergauf fahren wollen:
- a. Die Steigung darf nicht mehr als 6° betragen.
 - b. Fahren Sie bergauf **IMMER** geradeaus.
 - c. **HALTEN SIE NICHT AN**.
 - d. Drehen Sie niemals an einer Steigung um.
 - e. Lehnen Sie sich **IMMER** nach vorn.

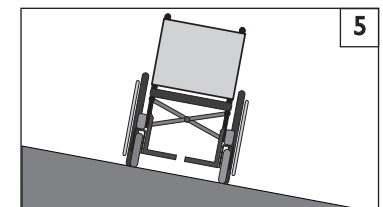

- Wenn Sie ein seitliches Gefälle
- a. Das seitliche Gefälle muss weniger als 6° betragen, anderenfalls besteht die Gefahr eines Überschlags.
 - b. **HALTEN SIE NICHT AN**.
 - c. Drehen Sie niemals an einer Steigung um.

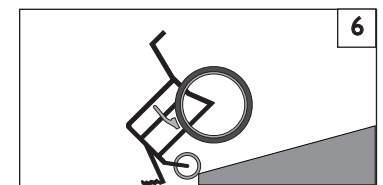

- Wenn Sie eine Rampe benutzen wollen:
- a. Fahren Sie langsam.
 - b. Achten Sie auf Ausfahrstellen.
 - c. Fahren Sie bergab und bergauf **IMMER** geradeaus.
 - d. Bleiben Sie mittig auf der Rampe.

5. MFahren Sie Ihren Rollstuhl so nah wie möglich an den Sitz, in den Sie sich umsetzen, heran. Wenn möglich, verwenden Sie ein Transferboard.
6. Drehen Sie die vorderen Laufrollen, bis sie sich so weit vorne wie möglich befinden.
7. Wenn Sie können, entfernen Sie die Fußstützen oder drehen Sie sie zur Seite, sodass sie nicht im Weg sind.
 - a. Stellen Sie sicher, dass Ihre Füße nicht in dem Bereich zwischen den Fußstützen hängen bleiben.
 - b. Vermeiden Sie es, die Fußstützen mit Gewicht zu belasten, da dadurch der Rollstuhl kippen kann.
8. Vergewissern Sie sich, dass die Armauflagen entfernt wurden oder nicht im Weg sind, und während des Transfers nicht stören.
9. TSetzen Sie sich beim Transfer auf der Sitzoberfläche so weit wie möglich zurück. So wird das Risiko verringert, dass der Rollstuhl kippt oder sich von Ihnen weg bewegt

Falls Sie diese Warnhinweise nicht beachten, können Sie oder andere schwere Verletzungen durch einen Sturz, Umkippen oder Kontrollverlust erleiden, oder Ihr Rollstuhl könnte beschädigt werden.

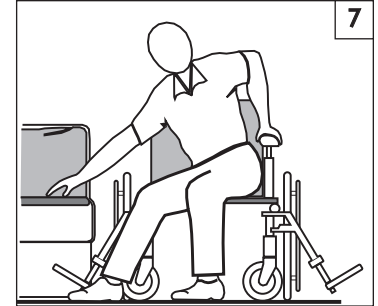

Bevor Sie sich umsetzen:

1. Klappen Sie die Armstützen zurück oder nehmen Sie diese ab.
2. Klappen Sie die Fußstützen auf oder nehmen Sie diese ab.
3. Prüfen Sie, ob die Feststellbremse eingelegt ist.

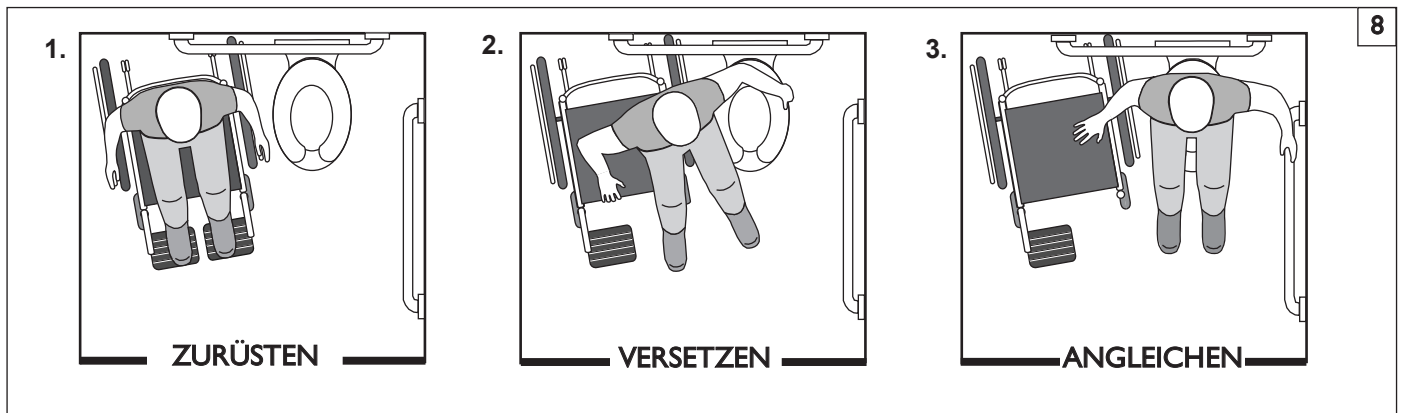

J. BORDSTEINE & EINZELNE STUFEN 9

WARNHINWEIS

Bevor Sie über Bordsteine fahren oder eine einzelne Stufe überwinden, fragen Sie **IMMER** erst jemanden um Hilfe. Bordsteine und Stufen können zu Umkippen und schweren Körperverletzungen führen. Wenn Sie sich bezüglich Ihrer Fähigkeit, einem Hindernis auszuweichen oder es zu überwinden, nicht sicher sind, bitten Sie immer jemanden um Hilfe. Seien Sie sich Ihrer Fahrfähigkeiten und persönlichen Grenzen bewusst und entwickeln Sie neue Fähigkeiten nur mit der Hilfe eines Begleiters.

Für Begleiter: Jede Person, die einem Rollstuhlfahrer bei Bordsteinen und Stufen hilft, sollte sämtliche Anweisungen und Warnhinweise, die Begleiter und Pflegepersonal betreffen, lesen und befolgen.

1. Versuchen Sie nicht, einen hohen Bordstein oder Stufe (höher als 10 cm) hoch zu fahren, **AUSSER** jemand hilft Ihnen dabei. Falls Sie es alleine tun, ist es möglich, dass Ihr Rollstuhl seinen Schwerpunkt überschreitet und umkippt.
2. Fahren Sie einen Bordstein oder eine Stufe gerade hoch oder gerade hinunter. Wenn Sie sie schräg hinauf oder hinunter fahren, kann dies zu einem Sturz oder Umkippen führen.
3. Bedenken Sie, dass der Stoß, wenn Sie von einem Bordstein oder einer Stufe hinunter fahren, Ihren Rollstuhl beschädigen oder die Befestigungen lockern kann.

Falls Sie diese Warnhinweise nicht beachten, können Sie oder andere möglicherweise schwere Verletzungen durch einen Sturz, Umkippen oder Kontrollverlust erleiden, oder Ihr Rollstuhl könnte beschädigt werden.

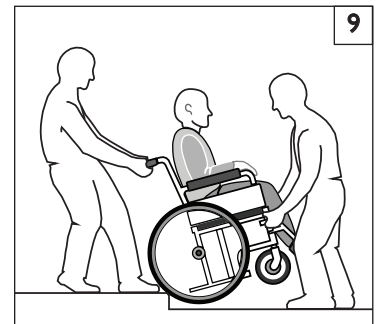

K. AUF EINEN BORDSTEIN ODER EINE EINZELNE STUFE HOCH FAHREN**WARNHINWEIS**

Für den Begleiter: Befolgen Sie diese Schritte, um dem Fahrer dabei zu helfen, einen Bordstein oder eine einzelne Stufe RÜCKWÄRTS hinaufzufahren:

1. Wenden Sie sich dem Bordstein zu und kippen Sie den Rollstuhl auf den Hinterrädern vorne hoch, sodass die vorderen Laufrollen auf den Bordstein oder die Stufe gelangen.
2. Schieben Sie ihn vorwärts und stellen Sie die vorderen Laufrollen auf die höhere Ebene, sobald Sie sicher sind, dass Sie die Kante überwunden haben.
3. Schieben Sie ihn weiter nach vorne bis die Hinterräder die Vorderseite des Bordsteins oder der Stufe berühren. Heben Sie die Hinterräder hoch und rollen Sie sie auf die höhere Ebene.

Falls Sie diese Warnhinweise nicht beachten, können Sie oder andere schwere Verletzungen durch einen Sturz, Umkippen oder Kontrollverlust erleiden, oder Ihr Rollstuhl könnte beschädigt werden.

L. EINEN BORDSTEIN ODER EINZELNE STUFE HERUNTER FAHREN**WARNHINWEIS**

Für Begleiter: Folgen Sie diesen Schritten, um dem Fahrer dabei zu helfen, von einem Bordstein oder einer einzelnen Stufe RÜCKWÄRTS herunter zu fahren:

1. Bleiben Sie hinter dem Rollstuhl.
2. Drehen Sie den Rollstuhl einige Schritte bevor Sie die Kante des Bordsteins oder der Stufe erreichen um und ziehen Sie ihn rückwärts.
3. Schauen Sie über Ihre Schulter und gehen Sie vorsichtig zurück, bis Sie den Bordstein oder die Stufe herunter steigen und sich auf der niedrigeren Ebene befinden.
4. Ziehen Sie den Rollstuhl zu sich, bis die Hinterräder die Kante des Bordsteins oder der Stufe erreichen. Dann lassen Sie die Hinterräder langsam herunter auf die niedrigere Ebene rollen.
5. Wenn sich die Hinterräder sicher auf der niedrigeren Ebene befinden, kippen Sie den Rollstuhl nach hinten bis zu seinem Schwerpunkt. Dadurch werden die vorderen Laufrollen vom Bordstein oder von der Stufe angehoben.
6. Halten Sie den Rollstuhl im Gleichgewicht und machen Sie kleine Schritte rückwärts. Drehen Sie den Rollstuhl herum und setzen Sie die vorderen Laufrollen behutsam auf dem Boden ab.

Falls Sie diese Warnhinweise nicht beachten, können Sie oder andere schwere Verletzungen durch einen Sturz, Umkippen oder Kontrollverlust erleiden, oder Ihr Rollstuhl könnte beschädigt werden.

M. TREPPEN 10**WARNHINWEIS**

1. Benutzen Sie diesen Rollstuhl NIEMALS auf Treppen, AUSSER es hilft Ihnen jemand. Falls Sie es alleine tun, laufen Sie Gefahr zu stürzen oder umzukippen.
2. Personen, die Ihnen helfen, sollten die Warnhinweise „Für Begleiter“ (Abschnitt V, Teil K) und „Zur sicheren Benutzung“ (Abschnitt VII) lesen und befolgen.

Falls Sie diese Warnhinweise nicht beachten, können Sie oder andere schwere Verletzungen durch einen Sturz, Umkippen oder Kontrollverlust erleiden, oder Ihr Rollstuhl könnte beschädigt werden.

**WARNHINWEIS**

Bevor Sie einem Rollstuhlfahrer helfen, vergewissern Sie sich, dass Sie die Warnhinweise „Für Begleiter“ im Abschnitt V, Teil K lesen und alle notwendigen Anweisungen befolgen. Bedenken Sie, dass Sie sichere Methoden lernen müssen, die Ihren Fähigkeiten am besten entsprechen.

N. TREPPEN AUFSTIEG**WARNHINWEIS**

1. Befördern Sie einen Rollstuhl mit Fahrer eine Treppe nur mit zwei Personen hinauf.
2. Befördern Sie den Rollstuhl mit Fahrer RÜCKWÄRTS die Treppe hinauf.
3. Die Person an der Rückseite hat die Kontrolle. Sie kippt den Rollstuhl nach hinten bis zu seinem Schwerpunkt.
4. Ein zweiter Begleiter auf der Vorderseite sollte die Hängeraufnahme oder die vordere Sitzschiene sicher festhalten und den Rollstuhl nach oben über immer jeweils eine Stufe nach der anderen heben.

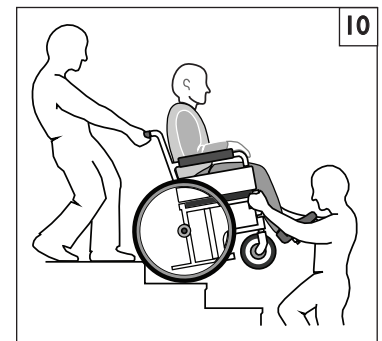

5. Die Begleiter befördern ihn die nächste Stufe hinauf. Wiederholen Sie dies bei jeder Stufe, bis Sie oben am Treppenansatz ankommen. Falls Sie diese Warnhinweise nicht beachten, können Sie oder andere schwere Verletzungen durch einen Sturz, Umkippen oder Kontrollverlust erleiden, oder Ihr Rollstuhl könnte beschädigt werden.

O. TREPPEN ABSTIEG

WARNHINWEIS

1. Befördern Sie einen Rollstuhl mit Fahrer eine Treppe nur mit zwei Personen hinunter.
2. Befördern Sie den Rollstuhl mit Fahrer VORWÄRTS die Treppe hinunter.
3. Die Person an der Rückseite hat die Kontrolle. Sie kippt den Rollstuhl bis zum Schwerpunkt der Hinterräder und rollt ihn bis zur Kante der obersten Stufe.
4. Ein zweiter Begleiter steht auf der dritten Stufe von oben und ergreift die Hängeraufnahme oder die vordere Sitzschiene. Er oder sie befördert den Rollstuhl jeweils eine Stufe hinunter, indem er oder sie die Hinterräder über die Stufenkante rollen lässt.
5. Die Begleiter befördern ihn die nächste Stufe hinunter. Wiederholen Sie dies bei jeder Stufe, bis Sie unten an der Treppe ankommen.

Falls Sie diese Warnhinweise nicht beachten, können Sie oder andere schwere Verletzungen durch einen Sturz, Umkippen oder Kontrollverlust erleiden, oder Ihr Rollstuhl könnte beschädigt werden.

P. ANPASSUNG VON KIPPNEIGUNG UND RÜCKENWINKEL (MONO - RÜCKENLEHNE)

WARNHINWEIS

BEVOR Sie den Kippmechanismus oder die Rückenwinkelverstellung (MONO-Rückenlehne) auslösen:

1. Überprüfen Sie immer, ob die Arme des Fahrers fest auf oder in den Armauflagen liegen.
2. Überprüfen Sie immer, ob die Beine des Fahrers fest auf den Fußstützen/Beinstützen liegen.
3. Legen Sie niemals Hände, Füße oder fremde Gegenstände in den Kippmechanismus.
4. Schieben oder stoßen Sie den Rollstuhl niemals an, wenn der Sitz in eine Vorwärtsstellung gekippt ist.
5. Fügen Sie niemals Rollstuhl-Zubehör hinzu, das nicht speziell für den IRIS entworfen wurde.
6. Überschreiten Sie niemals die Kippposition, bei der die Rückenlehne sich parallel zum Boden befindet.

Falls Sie diese Warnhinweise nicht beachten, können Sie oder andere schwere Verletzungen durch einen Sturz, Umkippen oder Kontrollverlust erleiden, oder Ihr Rollstuhl könnte beschädigt werden.

VII. WARNHINWEISE : KOMPONENTEN & OPTIONEN

A. ANTI-KIPPSTANGE (OPTIONAL)

WARNHINWEIS

Anti-Kippstangen können dabei helfen, dass Ihr Rollstuhl unter normalen Bedingungen nicht nach hinten kippt.

1. Sunrise empfiehlt die Verwendung von Anti-Kippstangen:
2. Wenn sie eingerastet sind (in der „unteren“ Position), sollten sich die Anti-Kippstangen ZWISCHEN 3,81 und 5,08 cm über dem Boden befinden.
 - a. Wenn sie sich höher als 5,08 cm befinden, verhindern sie möglicherweise nicht das Umkippen.
 - b. Wenn sie niedriger als 5,08 cm sind, können sie an Hindernissen „hängen bleiben“ und einen Sturz oder Umkippen verursachen.
3. Wenn Sie einen Bordstein hinauf oder hinunter fahren, oder ein Hindernis überwinden müssen, kann es notwendig sein, dass ein Begleiter sicherstellt, dass die Anti-Kippstangen nach oben geklappt und somit nicht im Weg sind, sodass der Rollstuhl und der Fahrer sich nicht festfahren und/oder das Gleichgewicht verlieren.

Falls Sie diese Warnhinweise nicht beachten, können Sie oder andere schwere Verletzungen durch einen Sturz, Umkippen oder Kontrollverlust erleiden, oder Ihr Rollstuhl könnte beschädigt werden.

B. ARMAUFLAGEN

WARNHINWEIS

Armauflagen können abgenommen werden und tragen nicht das Gewicht dieses Rollstuhls.

1. Heben Sie diesen Rollstuhl NIEMALS an seinen Armauflagen hoch. Sie können sich lösen oder brechen.
2. Heben Sie diesen Rollstuhl nur an nicht abnehmbaren Teilen des Hauptrahmens hoch.

Falls Sie diese Warnhinweise nicht beachten, können Sie oder andere schwere Verletzungen durch einen Sturz, Umkippen oder Kontrollverlust erleiden, oder Ihr Rollstuhl könnte beschädigt werden.

C. SCHIEBEGRIFFE

WARNHINWEIS

Wenn Sie einen Begleiter haben, stellen Sie sicher, dass dieser Rollstuhl über Schiebegriffe verfügt.

1. Die Schiebegriffe weisen Sicherungspunkte für den Begleiter auf, an denen er die Rückseite dieses Rollstuhls halten sollte, um einen Sturz oder Umkippen zu vermeiden. Stellen Sie sicher, dass Schiebegriffe verwendet werden, wenn Sie einen Begleiter haben.
2. Vergewissern Sie sich, dass die Schiebegriffe sich nicht drehen oder abrutschen.

VFalls Sie diese Warnhinweise nicht beachten, können Sie oder andere schwere Verletzungen durch einen Sturz, Umkippen oder Kontrollverlust erleiden, oder Ihr Rollstuhl könnte beschädigt werden.

D. SCHIEBESTANGE

WARNHINWEIS

1. Halten Sie die Hände immer fern von den Feststellmechanismen, unten an den Stangen der Rückenlehne, wenn Sie die Rückenlehne herunterklappen oder sie wieder hoch ziehen.
2. Halten Sie Ihre Finger immer fern von der Innenseite des Scharniers, wenn Sie die verstellbare Schiebestange neu einstellen.

E. KISSEN**! WARNHINWEIS**

1. Quickie Standard Schaumstoffkissen sind nicht für die Druckentlastung konzipiert.
2. Wenn Sie unter Dekubitus leiden, oder Sie ein erhöhtes Risiko haben, dass dies bei Ihnen auftritt, dann benötigen Sie möglicherweise ein spezielles Sitzsystem oder ein Gerät, das Ihre Haltung kontrolliert. Fragen Sie Ihren Arzt, Ihre Pflegekraft oder Ihren Therapeuten, um herauszufinden, ob Sie ein solches Gerät für Ihr Wohlbefinden benötigen.
3. Sitzschalen sollten nicht als direkte Sitzfläche verwendet werden. Vor Gebrauch sollte ein Kissen oder eine andere Sitzfläche auf die Sitzschale gelegt werden.

Falls Sie diese Warnhinweise nicht beachten, können Sie oder andere schwere Verletzungen durch einen Sturz, Umkippen oder Kontrollverlust erleiden, oder Ihr Rollstuhl könnte beschädigt werden.

F. VERBINDUNGSELEMENTE**! WARNHINWEIS**

Viele der Schrauben, Bolzen und Muttern an diesem Rollstuhl sind besonders hochfeste Verbindungselemente. Die Verwendung von ungeeigneten Verbindungselementen kann dazu führen, dass Ihr Rollstuhl nicht sicher ist.

1. Verwenden Sie NUR Verbindungselemente von einem autorisierten Händler (oder welche vom gleichen Typ und Stärke, die durch die Markierung auf den Köpfen angegeben werden).
2. Zu fest oder zu locker angezogene Verbindungselemente können Schäden bei Teilen des Rollstuhls oder ein Ausfallen verursachen.
3. Falls Bolzen oder Schrauben sich lockern, ziehen Sie sie schnellstmöglich fest.

Falls Sie diese Warnhinweise nicht beachten, können Sie oder andere schwere Verletzungen durch einen Sturz, Umkippen oder Kontrollverlust erleiden, oder Ihr Rollstuhl könnte beschädigt werden.

G. FUSSTÜTZEN**! WARNHINWEIS**

1. Am niedrigsten Punkt sollten die Fußstützen MINDESTENS 5,08 cm über dem Boden sein. Falls sie zu NIEDRIG eingestellt sind, können sie an Hindernissen „hängen bleiben“, die Sie bei normaler Verwendung erwarten können vorzufinden. Dadurch kann Ihr Rollstuhl abrupt anhalten und nach vorne kippen.
2. So verhindern Sie einen Sturz oder Umkippen beim Transfer:
 - a. Stellen Sie sicher, dass Ihre Füße nicht in dem Bereich zwischen den Fußstützen hängen bleiben oder sich verfangen.
 - b. Vermeiden Sie, die Fußstützen mit Ihrem Gewicht zu belasten, da der Rollstuhl sonst nach vorne kippen könnte.
 - c. Die Fußstützen sollten jedes Mal, wenn Sie sich in den Rollstuhl setzen oder aus ihm aussteigen, aus dem Weg gedreht oder entfernt werden.
3. Heben Sie diesen Rollstuhl NIEMALS an den Fußstützen hoch. Die Fußstützen sind abnehmbar und tragen das Gewicht dieses Rollstuhls nicht. Heben Sie diesen Rollstuhl nur an nicht abnehmbaren Teilen des Hauptrahmens hoch.

Falls Sie diese Warnhinweise nicht beachten, können Sie oder andere schwere Verletzungen durch einen Sturz, Umkippen oder Kontrollverlust erleiden, oder Ihr Rollstuhl könnte beschädigt werden.

H. PNEUMATISCHE REIFEN**! WARNHINWEIS**

Eine angemessene Luftbefüllung verlängert die Lebensdauer Ihrer Reifen und erleichtert die Benutzung Ihres Rollstuhls.

1. Benutzen Sie diesen Rollstuhl nicht, wenn einer der Reifen zu wenig oder zu viel Luft aufweist. Überprüfen Sie wöchentlich, ob die Reifen den richtigen Luftdruck aufweisen, der der Anzeige auf der Seitenwand des Reifens entspricht.
2. Zu niedriger Druck in einem der Hinterreifen kann dazu führen, dass sich die Feststellbremse auf dieser Seite löst, wodurch sich das Rad unerwartet drehen kann.
3. Zu niedriger Druck in einem der Reifen kann dazu führen, dass der Rollstuhl zu einer Seite abdreht, was zu Kontrollverlust führen kann.
4. Zu stark befüllte Reifen können platzen

Empfohlener Reifendruck			Recommended Pressure or Pressure Range	
Tires	Quickie Iris	Zippie Iris	kPa	PSI
Pneumatic - 12"	x	x	276	40
Pneumatic - 16"	x	x	241	35
Pneumatic - 20"	x	x	448	65
Pneumatic - 22"	x	x	448	65
Pneumatic - 24"	x	x	517	75

I. POSITIONIERUNGSGURTE (OPTIONAL)**! WARNHINWEIS**

Der Positionierungsgurt sollte primär zur Haltungsverstärkung verwendet werden. Er kann auch verwendet werden, um ein Verrutschen und/oder Verschieben einzuschränken, das bei der Bewegung des Stuhls auftreten kann. Der Positionierungsgurt ist kein für den Straßenverkehr zugelassener Sicherheitsgurt und sollte während des Transports in einem Kraftfahrzeug nicht anstelle eines Sitzgurtes verwendet werden. Die falsche Verwendung von Positionierungsgurten kann zu schweren Verletzungen oder dem Tod führen. Wenn Sie einen Positionierungsgurt verwenden, müssen Sie unbedingt die Empfehlungen in diesem Abschnitt beachten:

1. Stellen Sie sicher, dass der Fahrer im Sitz des Rollstuhls nicht nach unten rutscht. Falls dies geschieht, kann der Fahrer Kompressionen des Brustkorbs oder Erstickung aufgrund des Drucks der Gurte erleiden.
2. Die Gurte müssen eng anliegen, dürfen aber nicht so fest sitzen, dass sie die Atmung behindern. Sie sollten Ihre geöffnete Hand flach zwischen den Gurt und den Fahrer schieben können.
3. Eine Beckenstütze oder ein ähnliches Hilfsmittel kann dazu beitragen zu verhindern, dass der Fahrer im Sitz herunter rutscht. Fragen Sie den Arzt, die Pflegekraft oder den Therapeuten des Fahrers, um zu erfahren, ob der Fahrer ein solches Hilfsmittel benötigt.
4. Benutzen Sie Positionierungsgurte nur mit einem Fahrer, der kooperieren kann. Stellen Sie sicher, dass der Fahrer die Gurte im Falle eines Notfalls leicht entfernen kann.
5. Benutzen Sie Positionierungsgurte NIEMALS:
 - a. Als Sicherheitsgurt für einen Patienten. Ein Sicherheitsgurt erfordert die Anweisung eines Arztes.
 - b. Bei einem Fahrer, der bewusstlos oder erregt ist.
 - c. Als Sicherheitsgurt in einem Fahrzeug. Bei einem Unfall oder abrupten Bremsen kann der Fahrer aus dem Rollstuhl geschleudert werden. Die Sitzgurte des Rollstuhls verhindern dies nicht und es können weitere Verletzungen durch die Gurte oder Riemen entstehen.

Falls Sie diese Warnhinweise nicht beachten, können Sie oder andere schwere Verletzungen durch einen Sturz, Umkippen oder Kontrollverlust erleiden, oder Ihr Rollstuhl könnte beschädigt werden.

J. SCHNELLSPANNACHSEN**⚠️ WARNHINWEIS**

1. Benutzen Sie diesen Rollstuhl NUR wenn Sie sicher sind, dass beide hinteren Schnellspannachsen eingerastet sind. Wenn die Achse nicht eingerastet ist, kann sie während des Gebrauchs heraus springen und einen Sturz verursachen.
2. Eine Achse ist erst eingerastet, wenn der Schnellspann-Knopf vollständig heraus tritt. Ist die Achse nicht eingerastet, kann sie sich während des Gebrauchs lösen und zu einem Sturz, Umkippen oder Kontrollverlust führen und für den Fahrer oder andere Personen schwere Verletzungen zur Folge haben.
3. Steckachsen sollten regelmäÙig gereinigt und auf function und Verschleiß oder Biegepruft werden. Bedarf ersetzen.

Falls Sie diese Warnhinweise nicht beachten, können Sie oder andere schwere Verletzungen durch einen Sturz, Umkippen oder Kontrollverlust erleiden, oder Ihr Rollstuhl könnte beschädigt werden.

K HINTERACHSEN**⚠️ WARNHINWEIS**

Eine Änderung der Einstellung der Hinterräder wirkt sich auf den Schwerpunkt Ihres Rollstuhls aus.

1. Je weiter Sie die Hinterachsen nach VORNE bewegen, desto wahrscheinlicher wird es, dass Ihr Rollstuhl nach hinten umkippt.
2. Wenden Sie sich an Ihren Arzt, Ihre Pflegekraft oder Ihren Therapeuten, um die beste Einstellung für die Hinterachse Ihres Rollstuhls zu finden. Ändern Sie die Einstellungen NUR, wenn Sie sicher sind, dass Sie nicht Gefahr laufen umzukippen.
3. Stellen Sie die hinteren Feststellbremsen nach einer Änderung bei den Hinterachsen ein.
 - a. Falls Sie dies nicht tun, kann es sein, dass die Feststellbremsen nicht funktionieren.
 - b. Stellen Sie sicher, dass die Feststellhebel mindestens 0,3 cm im Reifen verankert sind, wenn sie arretiert sind.

Falls Sie diese Warnhinweise nicht beachten, können Sie oder andere schwere Verletzungen durch einen Sturz, Umkippen oder Kontrollverlust erleiden, oder Ihr Rollstuhl könnte beschädigt werden.

L. HINTERRAD FESTSTELLBREMSEN**⚠️ WARNHINWEIS**

Die Feststellbremsen der Hinterräder sind NICHT darauf ausgerichtet, einen sich in Bewegung befindenden Rollstuhl abzubremesen oder anzuhalten. Benutzen Sie sie nur, um die Hinterräder daran zu hindern, weg zu rollen, wenn Ihr Rollstuhl vollständig still steht.

1. Verwenden Sie NIEMALS die hinteren Feststellbremsen, um abzubremesen oder Ihren Rollstuhl anzuhalten, wenn dieser sich in Bewegung befindet. Dies könnte einen Sturz oder Umkippen verursachen.
2. Um zu verhindern, dass die Hinterräder wegrollen, arretieren Sie beide Feststellbremsen, wenn Sie sich in oder aus Ihrem Rollstuhl umsetzen.
3. Zu niedriger Druck in einem der Hinterreifen kann dafür sorgen, dass sich die Feststellbremse auf dieser Seite löst, wodurch sich das Rad unerwartet drehen kann.
4. Stellen Sie sicher, dass die Feststellhebel mindestens 0,3 cm im Reifen verankert sind, wenn sie arretiert sind. Falls Sie dies nicht tun, kann es sein, dass die Feststellbremsen nicht funktionieren.

Falls Sie diese Warnhinweise nicht beachten, können Sie oder andere schwere Verletzungen durch einen Sturz, Umkippen oder Kontrollverlust erleiden, oder Ihr Rollstuhl könnte beschädigt werden.

M. VERANDERTE SITZSYSTEME**⚠️ WARNHINWEIS**

Die Verwendung eines Sitzsystems, das nicht von Sunrise zugelassen ist, kann den Schwerpunkt dieses Rollstuhls verändern. Dies kann dazu führen, dass der Rollstuhl nach vorne kippt.

1. Ändern Sie nicht das Sitzsystem Ihres Rollstuhls, OHNE sich zuvor an Ihren autorisierten Händler zu wenden.
2. Die Verwendung eines Sitzsystems, das nicht von Sunrise zugelassen ist, kann den Klappmechanismus dieses Rollstuhls beeinflussen.
3. Die Verwendung eines Sitzsystems, das nicht von Sunrise bereitgestellt wird, ist für die Transit-Nutzung verboten.

Falls Sie diese Warnhinweise nicht beachten, können Sie oder andere schwere Verletzungen durch einen Sturz, Umkippen oder Kontrollverlust erleiden, oder Ihr Rollstuhl könnte beschädigt werden.

N. HALTERUNG FÜR LÜFTUNG UND BATTERIE

HINWEIS- Die Halterung für die Lüftung steht nur für Quickie IRIS zur Verfügung.

HINWEIS- Diese Option ist nur für Rollstühle geeignet, bei denen die Höhe zwischen Boden und Sitz mindestens 38 cm beträgt.

HINWEIS- Die Komponenten der Batteriehalterung sind nicht mit der Option „Feststellbremse für den Begleiter“ oder der Neigung mit Fußbedienung kompatibel.

⚠️ WARNHINWEIS

Verwenden Sie diesen Rollstuhl bitte niemals als Sitzplatz in einem Kraftfahrzeug, wenn nicht alle Komponenten von der Batteriehalterung entfernt und getrennt an einem sicheren Platz im Fahrzeug aufbewahrt werden.

⚠️ WARNHINWEIS

Setzen Sie sich bitte stets mit dem Technischen Kundendienst in Verbindung, bevor Sie die Komponenten der Batteriehalterung installieren oder entfernen, um die korrekten Montagepunkte der Strebenrohre, der Gleitrollen und der Laufrollengabeln zu erhalten.

⚠️ WARNHINWEIS

Das Gesamtgewicht des Benutzers sowie der Lüftung, Batterie und Halterungskomponenten darf für Zippie IRIS 102 kg, für Quickie IRIS 114 kg und für die verstärkte Option 159 kg nicht überschreiten.

O. ZUBEHÖRHAKEN

Die Gewichtsgrenze für den Zubehörhaken ist 4,5kg für alle positionen.

! WARNHINWEIS

Der Eigentümer und/oder Betreuer muss sicherstellen, dass er von einem geschulten Servicetechniker unter Beratung mit einer medizinischen Fachkraft richtig eingerichtet und angepasst wurde. Für den Stuhl sind möglicherweise regelmäßig Sicherheits- und Funktionsüberprüfungen oder bestimmte Einstellungen ohne Werkzeuge erforderlich, die vom Eigentümer, Betreuer oder auf Wunsch vom autorisierten Vertriebshändler durchgeführt werden können. Verwenden Sie für Wartungsarbeiten an diesem Stuhl immer Teile und/oder Zubehör, das von Sunrise Medical empfohlen bzw. genehmigt wurde.

A. EINLEITUNG

1. Eine angemessene Wartung verbessert die Leistung und verlängert die Nutzungsdauer Ihres Rollstuhls.
2. Reinigen Sie Ihren Rollstuhl regelmäßig. Dabei können Sie lockere oder abgenutzte Teile finden und die Benutzung Ihres Rollstuhls wird erleichtert. Sie benötigen dafür eine milde Reinigungslösung und viele Putztücher.
3. Falls Sie lockere, abgenutzte oder beschädigte Teile entdecken, reparieren oder ersetzen Sie diese, bevor Sie den Rollstuhl benutzen.
4. Zum Schutz Ihrer Investition lassen Sie alle größeren Wartungs- und Reparaturarbeiten von Ihrem autorisierten Händler vornehmen.
5. **Untersuchen und warten Sie diesen Rollstuhl genau nach der Wartungstabelle**
6. **Wenn Sie ein Problem feststellen, stellen Sie sicher, dass Sie die Teile bei Ihrem autorisierten Händler bestellen, oder die Serviceleistung und Reparaturarbeiten von diesem vor Gebrauch ausführen lassen.**
7. **Mindestens einmal pro Jahr sollte eine vollständige Inspektion, Sicherheitsprüfung und Serviceleistungen Ihres Rollstuhls von einem autorisierten Händler durchgeführt werden.**

B. WICHTIGE SICHERHEITSPRÜFUNGEN

1. Reifenluftdruck:

Überprüfen Sie den Luftdruck in den Luftreifen mindestens EINMAL PRO WOCHE. Die Feststellbremsen werden nicht richtig greifen, wenn Sie den auf der Seitenwand der Reifen angegebenen Luftdruck nicht beibehalten.

2. Achsen & Achshülsen:

Wenn Sie alle sechs Monate die Achsen und Achshülsen überprüfen, stellen Sie sicher, dass diese sauber und fest sind. Lockere Hülsen beschädigen die Achsplatte und wirken sich auf die Leistung aus.

C. WARTUNGSTABELLE

Wöchentlich	Alle 3 Monate	Alle 6 Monate	Jährlich	ÜBERPRÜFEN SIE...
<input checked="" type="checkbox"/>				Reifendruck
<input checked="" type="checkbox"/>				Feststellbremsen
	<input checked="" type="checkbox"/>			Führen Sie eine Sichtprüfung auf lockere Metallteile durch
		<input checked="" type="checkbox"/>		Armlehnen
		<input checked="" type="checkbox"/>		Achsen und Achsaufnahmen
	<input checked="" type="checkbox"/>			Schnellverschlusssteckachsen
	<input checked="" type="checkbox"/>			Räder, Reifen und Speichen
	<input checked="" type="checkbox"/>			Vorderräder
	<input checked="" type="checkbox"/>			Sicherheitsräder
		<input checked="" type="checkbox"/>		Rahmen, Radschläuche und Querstrebe
<input checked="" type="checkbox"/>				Gleitrollen
<input checked="" type="checkbox"/>				Kabel des Kipp-/Neigungsmechanismus
<input checked="" type="checkbox"/>				Wippe
			<input checked="" type="checkbox"/>	Service vom zugelassenen Fachhändler

HINWEIS: Der Benutzer oder Betreuer sollte diese wöchentlichen oder monatlichen Überprüfungen durchführen, um die Sicherheit des Stuhls zu gewährleisten. Wenn ein Teil nicht ordnungsgemäß funktioniert, wenden Sie sich bitte an Ihren autorisierten Vertriebshändler.

D. REINIGUNG

1. Lackierung

- a. Reinigen Sie die lackierten Flächen mindestens einmal im Monat mit milder Seife oder Reinigungsmittel.
- b. Wischen oder entfernen Sie jegliche Fusseln, Staub oder Dreck von den Achsen oder den beweglichen Teilen.

2. Achsen und bewegliche Teile

- a. Reinigen Sie WÖCHENTLICH um die Achsen und die beweglichen Teile herum mit einem leicht feuchten (nicht nassen) Tuch.
- b. Wischen oder entfernen Sie jegliche Fusseln, Staub oder Dreck von den Achsen oder den beweglichen Teilen.

3. Polsterung

- a. Mit der Hand waschen (die Waschmaschine kann den Stoff beschädigen).
- b. Nur abtropfen lassen. NICHT in der Trockenmaschine trocknen, da die Hitze den Stoff beschädigt.

4. Grundlegende Wartungsutensilien, die in einem örtlichen Geschäft erhältlich sind:

- a. Luftpumpe
- b. Druckmessgerät für Reifen
- c. Putzlappen oder Stofftücher.
- d. Schmiermittel auf Teflon-Basis
- e. Mildes Reinigungsmittel

HINWEIS: Sie müssen den Rollstuhl nicht einfetten oder ölen.

E. FEHLERBEHEBUNGSTABELLE

SYMPTOME							LÖSUNGEN
Stuhl zieht nach links	Stuhl zieht nach rechts	Instabiles Fahrverhalten	Beschwerliches Wenden	Quietschen und Klappern	Vorderräder „eiern“	Neigungswinkel des Rollstuhls lässt sich zu leicht verstellen und nur sehr schwer wieder zurückstellen.	
<input checked="" type="checkbox"/>	<input checked="" type="checkbox"/>	<input checked="" type="checkbox"/>	<input checked="" type="checkbox"/>				Vergewissern Sie sich, dass beide Hinterräder den korrekten und gleichen Luftdruck haben, ebenso die Vorderräder, falls sie pneumatisch sind.
		<input checked="" type="checkbox"/>	<input checked="" type="checkbox"/>	<input checked="" type="checkbox"/>	<input checked="" type="checkbox"/>		Vergewissern Sie sich, dass alle Muttern und Schrauben fest sitzen.
		<input checked="" type="checkbox"/>		<input checked="" type="checkbox"/>			Vergewissern Sie sich, dass bei Rädern mit geraden Speichen alle Speichen und Nippel fest sitzen.
				<input checked="" type="checkbox"/>			Schmieren Sie zwischen allen modularen Rahmenverbindungen und Teilen mit Tri-Flow (auf Teflon™-Basis).
<input checked="" type="checkbox"/>	<input checked="" type="checkbox"/>		<input checked="" type="checkbox"/>		<input checked="" type="checkbox"/>		Überprüfen Sie, ob das Vorderradgehäuse richtig eingestellt ist. Siehe Anweisungen zur Einstellung der Vorderräder.
	<input checked="" type="checkbox"/>						Legen Sie eine Distanzhülse zwischen den Plastiksattel und die linke Vorderradhalteplatte.
<input checked="" type="checkbox"/>							Legen Sie eine Distanzhülse zwischen den Plastiksattel und die rechte Vorderradhalteplatte.
<input checked="" type="checkbox"/>							Legen Sie eine Distanzhülse zwischen den Plastiksattel und die Vorderradhalteplatte auf die Befestigungsbolzen der Vorderradhalteplatte rechts unten.
	<input checked="" type="checkbox"/>						Legen Sie eine Distanzhülse zwischen den Plastiksattel und die Vorderradhalteplatte auf die Befestigungsbolzen der Vorderradhalteplatte links unten.
<input checked="" type="checkbox"/>	<input checked="" type="checkbox"/>				<input checked="" type="checkbox"/>		Achten Sie darauf, dass beide Vorderräder gleichzeitig den Boden berühren. Wenn nicht, legen Sie entsprechende Distanzhülsen zwischen das untere Kugellager der Radhalteplatte und den Gabelbolzen, bis beide Vorderräder gleichmäßig tief sind. Überprüfen Sie dies auf einem ebenen Boden.
						<input checked="" type="checkbox"/>	Wenden Sie sich zum Verstellen des Schwerpunkts nach vorne an einen autorisierten Fachhändler.
						<input checked="" type="checkbox"/>	Wenden Sie sich zum Verstellen des Schwerpunkts nach hinten an einen autorisierten Fachhändler.

F. HINTERRÄDER MONTIEREN UND DEMONTIEREN 11

Benutzen Sie diesen Rollstuhl NUR wenn Sie sicher sind, dass beide Schnellspannachsen eingerastet sind. Wenn die Achse nicht eingerastet ist, kann sie während des Gebrauchs heraus springen und einen Sturz verursachen.

HINWEIS:– Die Achse ist erst eingerastet, wenn der Schnellspann-Knopf (A) vollständig heraus tritt.

1. So bringen Sie das Rad an:

- Drücken Sie den Schnellspann-Knopf (A) vollständig herunter. Dadurch wird am anderen Ende Druck vom Kugellager gelöst.
- Führen Sie die Achse durch die Nabe des Hinterrads ein (B).
- Halten Sie den Knopf (A) gedrückt, während Sie die Achse (C) in die Achshülse (D) schieben.
- Lassen Sie den Knopf los, um die Achse in der Hülse einrasten zu lassen. Justieren Sie die Achse, falls sie nicht einrastet.
- Wiederholen Sie die Schritte auf der anderen Seite.

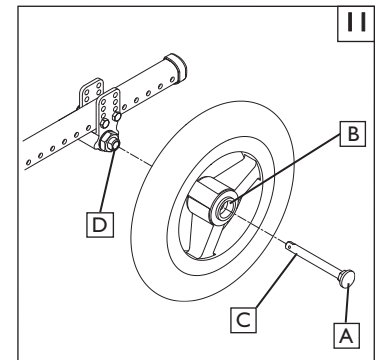

2. So nehmen Sie das Rad ab:

- Drücken Sie den Schnellspann-Knopf (A) vollständig herunter.
- Entfernen Sie das Rad, indem Sie die Achse (C) aus der Achshülse (D) ziehen.
- Wiederholen Sie die Schritte auf der anderen Seite.

G. ANBRINGEN DES KISSENS

- Legen Sie das Kissen mit dem Klettmaterial nach unten auf die Sitzschale. Drücken Sie das Kissen mit der abgeschrägten Kante nach vorne fest.

H. FESTSTELLBREMSE

⚠ WARNHINWEIS

Die Feststellbremsen werden von Sunrise eingebaut und sollten von Ihrem qualifizierten Servicefachmann eingestellt werden. Untersuchen Sie die Feststellbremsen jede Woche gemäß der Wartungstabelle. Benutzen Sie Ihren Rollstuhl NUR wenn Sie sicher sind, dass beide Feststellbremsen vollständig greifen können. Wenn eine Feststellbremse nicht korrekt eingestellt ist, kann Ihr Rollstuhl unerwartet losrollen oder sich drehen. Die Feststellbremsen müssen eingestellt werden, nachdem sichergestellt wurde, dass die Reifen den richtigen Luftdruck aufweisen. Wenn sie vollständig eingerastet sind, sollte der Hebel mindestens 0,3 cm im Reifen verankert sein, damit sie wirksam sind. Falls Sie der Meinung sind, dass die Feststellbremsen verrutscht sind oder nicht richtig funktionieren, dann kontaktieren Sie Ihren Dienstleister, um sie richtig einzustellen.

I. NABENBREMSE 12

Bedienung der Nabensbremse

- Zum Blockieren der Hinterräder, drücken Sie den Knopf (E). Der Hebel (F) wird heraus springen. Aktivieren Sie die Nabensbremse nicht, während der Rollstuhl in Bewegung ist.
- Um die Bremse zu lösen, drücken Sie den Hebel (F) nach unten, bis der Knopf (E) herauspringt. Jeder Hebel betätigt eine Seite des Rollstuhls. Um den Rollstuhl vollständig mit der Feststellbremse zu blockieren, müssen beide Knöpfe gedrückt sein.

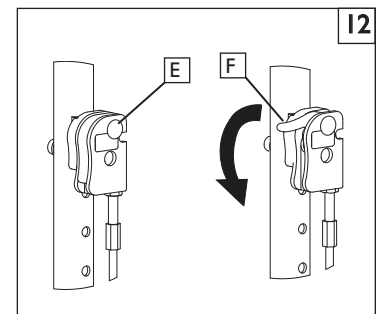

J. ANTI-KIPPSTANGEN - HINTEN 13 14

Die Anti-Kippstange wird für alle Rollstühle empfohlen. Versuchen Sie nicht, Hindernisse alleine zu überwinden.

1. So führen Sie die Anti-Kippstange in die Halterungen ein:

- Drücken Sie den hinteren Anti-Kipp-Knopf (G) auf der Anti-Kippvorrichtung hinein, so dass beide Knöpfe nach innen gezogen sind.
- Schieben Sie die Anti-Kippstange in die Halterung (H).
- Drehen Sie die Anti-Kippstange nach unten, bis der vordere Entriegelungsknopf durch das Befestigungsloch der Halterung springt.
- Schieben Sie die zweite Anti-Kippstange auf die gleiche Weise ein.

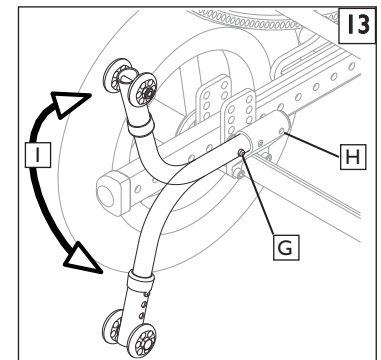

2. Anti-Kippstangen nach oben drehen

Drehen Sie die Anti-Kippstangen nach oben, wenn Sie von einem Begleiter geschoben werden und Hindernisse überwinden oder auf Bordsteine hinauffahren müssen.

- Drücken Sie den hinteren Entriegelungsknopf (G) der Anti-Kippstange nach innen.
- Halten Sie den Knopf (G) nach innen gedrückt und drehen Sie die Anti-Kippstange nach oben (I).
- Lassen Sie den Knopf los.
- Wiederholen Sie dies bei der zweiten Anti-Kippstange.
- Erinnern Sie den Begleiter daran, die Anti-Kippstangen wieder nach unten zu drehen, nachdem das Manöver abgeschlossen ist.

3. Das Anti-Kippstangen Rad anpassen

Die Anti-Kippstangen Räder müssen angehoben oder abgesenkt werden, um den angemessenen Bodenabstand (3,81 bis 5,08 cm) zu haben.

- Drücken Sie den Entriegelungsknopf (J) des Anti-Kippstangen Rads, so dass der Auslösestift nach innen gezogen ist.
- Heben Sie das Rad an oder senken Sie es ab bis zu einem der drei oder sechs vorgebohrten Löcher.
- Lassen Sie den Knopf (J) los.
- Passen Sie das zweite Anti-Kippstangen Rad auf die gleiche Weise an. Beide Räder sollten genau auf gleicher Höhe sein.

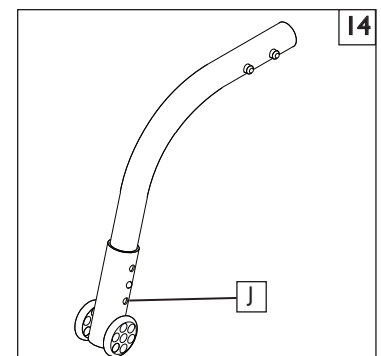

K. ZWEIFACH ABGESTÜTZTE ARMAUFLAGEN 15 16**1. Montage oder Demontage**

- a. Die Armauflage ist fixiert, wenn der Verschlusshebel (A) nach außen zeigt.
- b. Ziehen Sie die Vorderseite des Verschlusshebels (A) zum Öffnen nach vorne.
- c. Legen Sie die Armauflage ein oder entfernen Sie sie.
- d. Drehen Sie den Verschlusshebel wieder zurück in die verriegelte Position.

2. Höhenverstellung (optional)

- a. Öffnen Sie den oberen Verschlusshebel (C).
- b. Stellen Sie die Armauflage auf die gewünschte Höhe ein.
- c. Drehen Sie den Verschlusshebel wieder zurück in die verriegelte Position.
- d. Bewegen Sie die Armauflage nach oben oder unten, damit die Armauflage einrastet.

3. Zurückklappen (optional)

- a. Öffnen Sie nur den vorderen Verschlusshebel (A).
- b. Klappen Sie die Armauflage zurück. Sie bleibt an der hinteren Halterung befestigt.
- c. Um die Armauflage vollständig abzunehmen, ziehen Sie den hinteren Verschlusshebel (B) nach oben.
- d. Schieben Sie die Armauflage hinunter bis in ihre Position.
- e. Bewegen Sie den Verschlusshebel wieder zurück in die verriegelte Position.

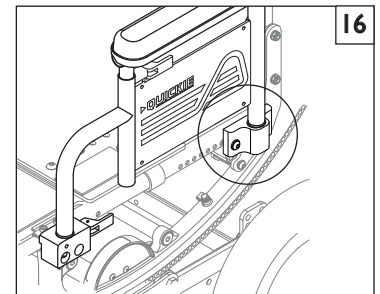
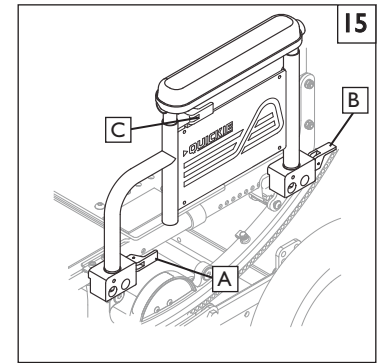
**L. HÖHENVERSTELLBARE ARMAUFLAGEN (OPTIONAL)** 17**1. Installation**

- a. Schieben Sie das äußere Rohr der Armauflage (1) in die Halterung (7) am Rahmen des Rollstuhls.
- b. Die Armauflage rastet automatisch ein.

2. Einstellung der Höhe

- a. Drehen Sie den Auslösehebel (2) bis zum zweiten Anschlag.
- b. Schieben Sie die Armauflage auf die gewünschte Höhe nach oben oder unten.
- c. Drehen Sie den Hebel (2) wieder zurück in die verriegelte Position zum Rohr hin.
- d. Drücken Sie die Armauflage wieder hinunter, bis das obere Rohr sicher einrastet.

3. Armauflage entfernen

- a. Greifen Sie den Entriegelungshebel (3) und ziehen ihn nach oben, um die Armauflage abzunehmen.

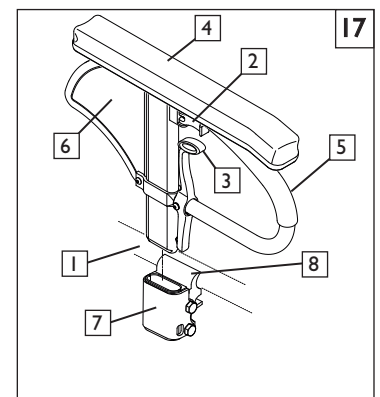

1. Äußeres Rohr der Armauflage
2. Höheneinstellhebel
3. Auslösehebel
4. Armauflage
5. Transferstange
6. Seitenverkleidung
7. Halterung
8. Klemme

M. VERSTELLBARE ARRETIERBARE ARMAUFLAGEN ZUM HOCHKLAPPEN 18**1. Hoch- und Hinunterklappen**

- a. Öffnen Sie den oberen Verschlusshebel (2).
- b. Klappen Sie die Armauflage (1) zurück. Sie bleibt an der hinteren Stütze befestigt.
- c. Schieben Sie die Armauflage hinunter in Position.
- d. Der Hebel (2) rastet automatisch ein.

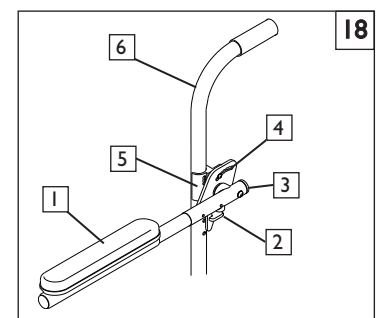

1. Armauflagenpolster
2. Oberer Feststellhebel
3. Rückklappbare Stange
4. Verstellbarer Befestigungswinkel
5. Klemme
6. Stange der Rückenlehne

N. FREI SCHWINGENDE ARMSTÜTZEN 19**1. Kippen Sie die Armstützen für leichteres Ein- und Aussteigen nach hinten.**

- a. Lösen Sie die Armstütze (A), indem Sie den Sicherungshebel nach oben ziehen (dies entspermt die Armstütze).
- b. Drehen Sie die Armstütze nach hinten.

2. Bringen Sie die Armstütze wieder in die Sitzposition.

- a. Drehen Sie die Armstütze zurück in die Sitzposition.
- b. Achten Sie darauf, die Armstütze wieder zu arretieren, indem Sie den Sicherheitshebel nach unten in die Verriegelungsposition schieben.

HINWEIS– Die Abbildung zeigt den Hebel (A) in verriegelter Position.

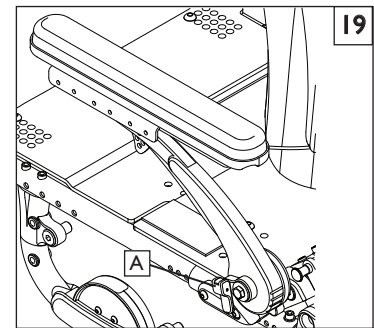
**O. SCHWENKBARE FUSSRASTEN/-STÜTZEN** 20**EIN- UND AUSSCHWENKBARE FUSSRASTEN UND -STÜTZEN (60°, 70°, 80°)****1. Installation**

- a. Schieben Sie den Schwenkzapfen zum Ein-/Ausschwenken in die Halterung am vorderen Rahmenrohr, wobei die Fußstütze vom Rahmen nach außen weist (A).
- b. Drehen Sie die Fußstütze nach innen (B), bis sie am Arretierstift einrastet.

2. Entfernung

- a. Drücken Sie den Auslösehebel zum Rahmen, um die Fußstütze zu entfernen.
- b. Drehen Sie die Fußstütze nach innen und heben Sie sie an. Oder ziehen Sie den Auslösehebel vom Rahmen weg und drehen Sie die Fußstütze nach außen.

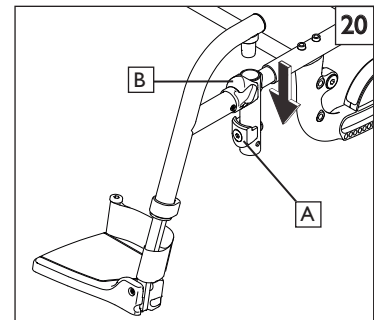
**P. VERSTÄRKTE, UMKLAPPBARE FUSSSTÜTZEN (optional)** 21**1. Installation**

Schieben Sie den Schwenkzapfen (A) in die Halterung (B) auf der vorderen Rahmenstange, bis er einrastet.

2. Entfernen

Um die Fußstützen zu entfernen, drücken Sie den Auslösehebel (C), während Sie die Fußstütze von der Halterung nach oben klappen.

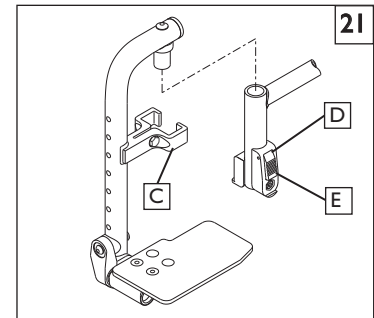
**Q. BEINSTÜTZEN MIT NEIGUNGSSTELLUNG (optional)** 22**1. Installation oder Entfernen**

Zum Anbringen oder Entfernen der Beinstütze mit Neigungsstellung, lesen Sie die Anweisungen für die Installation von schwenkbaren Fußstützen.

2. Einstellung der Höhe

- a. Um die Beinstütze zu erhöhen, heben Sie sie bis zur gewünschten Position hoch. Die Beinstütze rastet automatisch ein.
- b. Um die Beinstütze abzusenken während Sie im Rollstuhl sitzen, drücken Sie den Auslösehebel (F) nach unten und senken Sie die Beinstütze bis in die gewünschte Position ab. Die Beinstütze rastet automatisch ein.

3. Höheneinstellung des Wadenpolsters

- a. Drehen Sie die Rohrklemme (G) nach außen.
- b. Schieben Sie die Wadenpolstervorrichtung nach oben oder unten.
- c. Drehen Sie die Wadenpolstervorrichtung (H) zurück in die gewünschte und beabsichtigte Position.

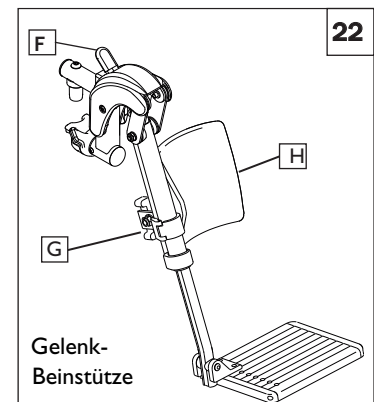
**R. HEBEBEINSTÜTZE (optional)** 23**1. Installation oder Entfernen**

Zum Anbringen oder Entfernen der anhebbaren Beinstütze lesen Sie die Anweisungen für die Installation von schwenkbaren Fußstützen

2. Einstellung der Höhe

- a. Um die Beinstütze zu erhöhen, heben Sie sie bis zur gewünschten Position hoch. Die Beinstütze rastet automatisch ein.
- b. Um die Beinstütze abzusenken, während Sie im Rollstuhl sitzen, drücken Sie den Auslösehebel (I) nach unten und senken Sie die Beinstütze bis in die gewünschte Position ab. Die Beinstütze rastet automatisch ein.

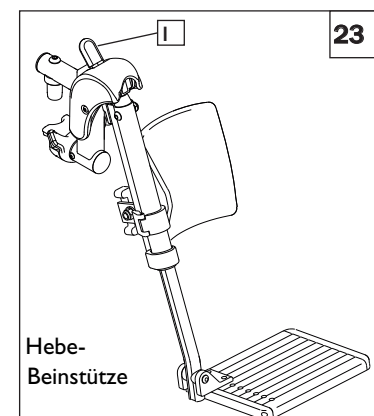

S. FUßTÜTZENSYSTEM Z-FINITY™ 24 25

ACHTUNG– Das Fußstützensystem Z-Finity™ ist bis 75 kg belastbar

Mit diesem Fußstützensystem bietet Sunrise Medical entweder eine einzelne klappbare Trittpläche (B) oder duale Trittplächen (C) an, die auf alle möglichen Höhen und Winkel eingestellt werden können, die der Fahrer zu seinem Komfort und zur Abstützung benötigt.

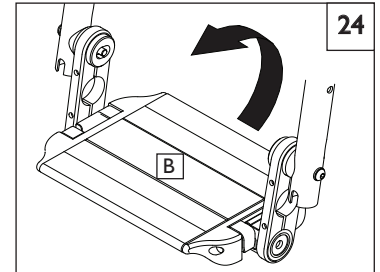
**T. SCHWENKBARE FUßTÜTZE Z-FINITY™** 25 26

Das Fußstützensystem kann auch mit einer wegschwenkbaren Aufhängung (D) mit dualen Trittplächen (C) versehen werden, die beide in Höhe und Winkel verstellbar sind.

Ein- und ausschwenkbare Fusstrasten und -stützen (80°)

1. Einsetzen der Fußstützen

- Setzen Sie den Drehzapfen (E) von der Seite oben auf das Rahmenrohr, welches die Hängehalterung in die richtige Ausrichtung mit der Feststellplatte (F) am vorderen Rahmenrohr bringt.
- Drehen Sie die Fußstütze zur Vorderseite des Stuhls, bis sie an der Feststellplatte sicher einrastet.

2. Abnehmen

- Zum Herausnehmen der Fußstütze entriegeln Sie den Verschluss (G), indem Sie den Hebel nach oben oder nach unten ziehen.
- Drehen Sie die Fußstütze nach innen oder außen und heben Sie sie an.

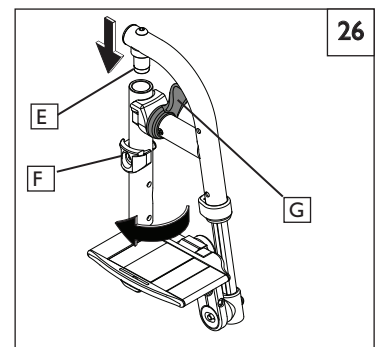
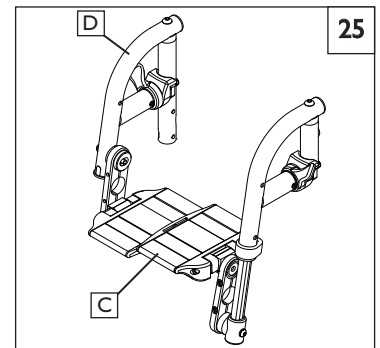
**U. MECHANISMUS DER SITZKANTELUNG** 27 28

Die Sitzkantelung ist von Sunrise eingebaut. Durch zwei Kabel/Auslöse-Mechanismen rastet der Rollstuhl je nach Einstellung zwischen -5° und 60° sicher ein. Der Quickie/Zippie IRIS bietet die Möglichkeit einer Sitzneigung nach vorne von 0° bis 5°. **VERSUCHEN SIE NICHT, DIESE EINSTELLUNG VORZUNEHMEN.** Diese Einstellung muss von einem autorisierten Händler durchgeführt werden.

1. Auslöser der Sitzkantelung

- Wenn Sie beide Auslöser (A) gleichzeitig drücken, wird der Feststellmechanismus gelöst, wodurch der Sitz und die Rückenlehne sich an der Stelle drehen. Wenn Sie die Auslöser loslassen, rasten die Kipphebel sicher ein.
- Der ungefähre Neigungsgrad des Sitzes ist auf der Neigungsanzeige zu sehen (C).
- Um die Kippfunktion zu entriegeln, schieben Sie den Feststellstift (B) in die Halterung des Auslösers.

2. Fußentriegelung

- Wenn Sie das Fußpedal (D) hinunter drücken, wird der Feststellmechanismus gelöst, wodurch der Sitz und die Rückenlehne sich an der Stelle drehen. Wenn Sie das Fußpedal loslassen, rasten die Kipphebel sicher ein.
- Der ungefähre Neigungsgrad des Sitzes ist auf der Neigungsanzeige zu sehen (C).

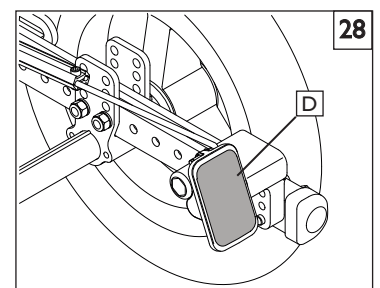
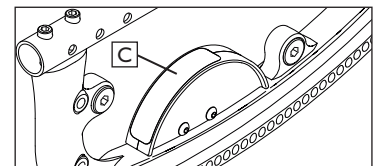
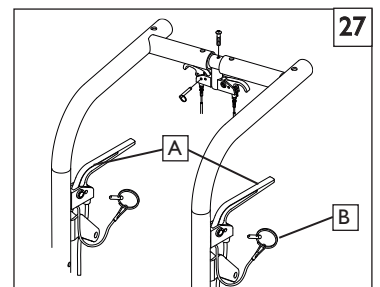

V. SCHIEBESTANGEVERLÄNGERUNG (OPTIONAL) 29

Installation

- a. Drücken Sie den Knopf (E) auf der Schiebestange, so dass die Spannstife in die Stange geschoben werden.
- b. Schieben Sie die Stange in die Halterung der Rückenlehne (F), bis der Spannstift aus dem Befestigungsloch der Halterung hervorsteht.

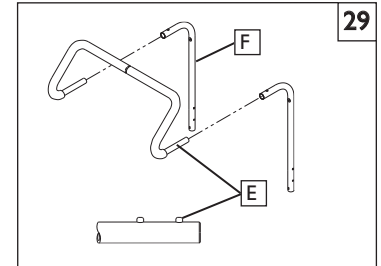

W. VERSTELLBARE RÜCKENLEHNE 30

Der Einstellmechanismus der Rückenlehne mit doppeltem Auslöser ist von Sunrise eingebaut.

So verstellen Sie die Rückenlehne:

- a. Drücken Sie beide Auslöser (G) gleichzeitig. Wenn Sie die Auslöser loslassen, rastet die Rückenlehne innerhalb ihres Bereichs von 60° sicher ein.
- b. Um das Einstellungssystem zu entriegeln, schieben Sie den Feststellstift (H) in die Halterung des Auslösers.

HINWEIS:– Blockieren Sie den Einstellmechanismus der Rückenlehne mit doppeltem Auslöser **IMMER** sicher, nachdem Sie die Rückenlehne eingestellt haben.

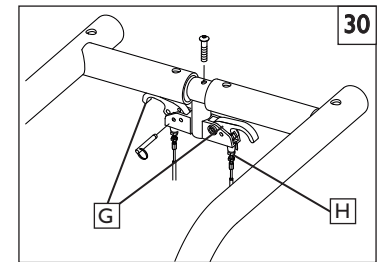

X. SCHIEBEBÜGEL DER MONO-RÜCKENLEHNE 31

Höhen-/Winkelverstellung

- a. Drücken Sie die Taste (A) auf dem Schiebebügel, um die Schiebegriffe zu lösen.
- b. Bringen Sie die Schiebegriffe in eine bequeme Position.

HINWEIS:– Verriegeln Sie **IMMER** die Schiebegriffe. Bewegen Sie sie dazu leicht, bis Sie hören, wie der Mechanismus in der Verriegelungsposition einrastet.

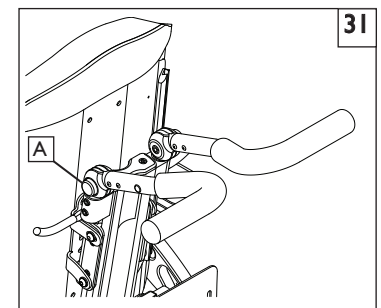

Y. ZUSAMMENKLAPPEN DER MONO-RÜCKENLEHNE FÜR DEN TRANSPORT 32

Höhenverstellung/Winkeleinstellung

- a. Für einen einfachen Transport des Rollstuhls: Drücken Sie den Freigabehebel (B) nach unten und klappen Sie die Rückenlehne nach vorn.
- b. Um die Rückenlehne zurück in die Sitzposition zu bringen ziehen Sie einfach daran, bis sie in ihrer ursprünglichen Position wieder einrastet.

HINWEIS:– Überprüfen Sie, nachdem Sie die Mono-Rückenlehne zusammen und wieder aufgeklappt haben immer, dass sie sich in der Verriegelungsposition befindet. Bewegen Sie sie dazu leicht, bis Sie hören, wie der Mechanismus in der Verriegelungsposition einrastet.

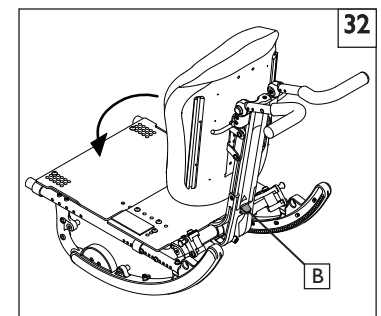

Z. EIN- / AUSKLAPPEN DES RAHMENS (Optional) 33 34**1. Ausklappen**

- a. Befestigen Sie die Räder und stellen Sie sicher, dass sie in den Achsbuchsen einrasten.
- b. Drücken Sie die Klappstreben (C) nach unten, bis sie einrasten. Der Schließgriff (D) muss unten sein; überzeugen Sie sich davon, dass der Rahmen verriegelt ist, indem Sie die Rahmenteile nach innen drücken.
- c. Fügen Sie das Sitzsystem und die Fußstützen hinzu.

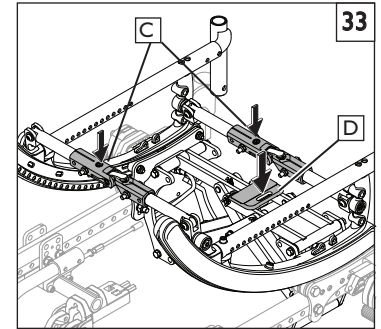
**2. Einklappen**

- a. Die Strebe herausheben, das Sitzsystem abnehmen und die Trittflächen nach oben klappen. Die Feststellbremsen lösen.
- b. Entsperren Sie den Mechanismus, indem Sie am Schließgriff (D) ziehen, dann mit beiden Händen die Klappstreben greifen und mit den Daumen auf die Freigabetasten der Verriegelungshebel (E) drücken.
- c. Sobald der Stuhl sich einzuklappen beginnt, drücken Sie die Rahmenteile zusammen, bis der Stuhl vollständig eingeklappt ist.
- d. Nehmen Sie die Räder ab; benutzen Sie dazu die Schnellfreigabetasten. Jetzt kann der Stuhl transportiert oder gelagert werden.

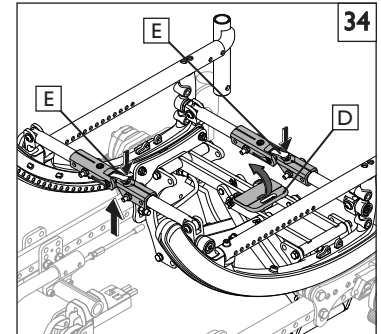
**AA. ÜBERPRÜFEN**

Sobald der Rollstuhl montiert und eingestellt ist, sollte er reibungslos und leicht rollen. Alle Zubehörteile sollten ebenfalls problemlos funktionieren. Falls irgendwelche Probleme auftreten, gehen Sie folgendermaßen vor:

1. Überprüfen Sie die Abschnitte zu Montage und Einstellungen, um sicherzustellen, dass der Rollstuhl richtig aufgestellt wurde.
2. Überprüfen Sie den Leitfaden zur Fehlerbehebung.
3. Falls das Problem weiterhin besteht, kontaktieren Sie Ihren autorisierten Händler. Falls das Problem, nachdem Sie Ihren autorisierten Händler kontaktiert haben, weiterhin besteht, kontaktieren Sie den Kundenservice von Sunrise. Auf der Einleitungsseite, die sich am Anfang dieses Benutzerhandbuchs befindet, finden Sie weitere Informationen darüber, wie Sie Ihren autorisierten Händler oder den Kundenservice von Sunrise kontaktieren.

⚠ WARNING

Der Benutzer dieses Rollstuhls ist dafür verantwortlich sicherzustellen, dass dieser von einem ausgebildeten Servicefachmann unter Anleitung eines medizinischen Betreuers eingestellt und angepasst wurde. Service oder Einstellungen sollten nur unter Anleitung eines medizinischen Betreuers vorgenommen werden. Verwenden Sie bei der Wartung dieses Rollstuhls immer Teile und Zubehör, die von Sunrise Medical empfohlen und genehmigt sind.

A. EINLEITUNG WARTUNG DURCH DEN HÄNDLER

1. Mindestens einmal pro Jahr sollte ein autorisierter Händler bei diesem Rollstuhl eine vollständige Inspektion, Sicherheitsprüfung und Serviceleistungen durchführen.
2. Falls Sie ein abgenutztes, verbogenes oder beschädigtes Teil entdecken, reparieren oder ersetzen Sie dieses durch die empfohlenen Teile, bevor Sie diesen Rollstuhl wieder zur Benutzung freigeben.
3. Alle größeren Wartungs- und Reparaturarbeiten sollten vom autorisierten Händler durchgeführt werden.

B. WICHTIGE WARTUNGSTIPPS

1. Drehmomenteinstellungen:

Die Drehmomenteinstellung bezieht sich auf den optimalen Anzug, der bei einem Verbindungselement vorgenommen werden sollte. Es ist wichtig, soweit angegeben, die richtigen Drehmomenteinstellungen zu verwenden. Falls nicht angegeben, sollten die Drehmomenteinstellungen 60 in-lbs (6,78 Nm) betragen.

2. Händler-Referenzmaterial zu Service und Einstellungen:

Auf www.sunrisemedical.com finden Sie Handbücher zu Teilen, Gebrauchsanweisungen und Lehrvideos, die bei der Reparatur von Rollstühlen der Quickie/Zipie Familie hilfreich sind.

C. REINIGUNG

1. Lackierung

- a. Reinigen Sie die lackierten Flächen mit milder Seife oder Reinigungsmittel.
- b. Schützen Sie die Lackierung mit einem Mantel aus abriebfestem Autowachs.

2. Achsen und bewegliche Teile

- a. Reinigen Sie um die Achsen und die beweglichen Teile herum mit einem leicht feuchten (nicht nassen) Tuch.
- b. Wischen oder entfernen Sie jegliche Fusseln, Staub oder Dreck von den Achsen oder den beweglichen Teilen.
- c. VERWENDEN SIE KEIN 3 in 1 ÖL oder WD-40® zur Einfettung. Verwenden Sie nur Schmiermittel auf Basis von Teflon, wenn Sie mit diesem Rollstuhl arbeiten.

D. HINTERACHSE I

1. Einstellung der Hinterachse

Zur besseren Leistung des Rollstuhls sollten die Achshülsen immer festgezogen sein.

- a. Zum Einstellen der Achse (A) benötigen Sie einen 3/4 Zoll Schlüssel (B), um die äußeren Achsmuttern (C) zu drehen.
- b. Ebenfalls benötigen Sie einen 1/2 Zoll Schlüssel, um die gegenüberliegende Seite der Achse (D) festzuhalten, damit die Achse sich nicht dreht, während Sie die Mutter festziehen..
- c. Drehen Sie die äußere Achsmutter im Uhrzeigersinn, um sie festzuziehen.
- d. Es sollten nur zwischen Null und ein Zehntausendstel Zoll (0,010 Zoll) Spiel bleiben.

2. Bewegen der Hinterachse zur Gewichtsverteilung

Die Verteilung des Gewichts zwischen Vorder- und Hinterrad wird in erster Linie durch Vor- oder Zurückbewegen der Hinterachse am Rahmen eingestellt. Wenn die Achsen nach HINTEN bewegt werden, erhält man eine bessere Kippstabilität nach vorne und nach hinten. Wenn die Achsen nach VORNE bewegt werden, wird das Gewicht des Fahrers mehr zu den HINTERRÄDERN verlagert, wodurch die folgenden Vorteile entstehen: die vordere Seite des Rollstuhls wird leichter, wodurch das Drehen erleichtert wird und mit einem kürzeren Achsenabstand ist auch der Wenderadius kleiner.

VORSICHT - Das Verstellen der Hinterachsen kann die Stabilität des Geräts beeinflussen. Überprüfen Sie **IMMER** die Stabilität mit dem Fahrer, bevor Sie den Rollstuhl zur Benutzung freigeben.

WICHTIGER HINWEIS– Die Achseinstellung sollte auf jeder Seite des Rollstuhls gleich sein.

HINWEIS– Verwenden Sie ein Drehmoment von 120 in-lbs (13,56 Nm), wenn Sie die Achsplatte einstellen.

HINWEIS– Der Rahmen muss bei den Höhenverstellungen horizontal bleiben. Weitere Informationen zum richtigen Einstellen finden Sie im Leitfaden zur richtigen Einstellung.



WERKZEUG, DAS SIE BENÖTIGEN

1. Britisches Innensechskant Schraubendreher-Set
2. Metrisches Innensechskant Schraubendreher-Set
3. Britisches Gabelschlüssel-Set
4. Metrisches Gabelschlüssel-Set
5. Drehmomentschlüssel
6. Britisches Innensechskant Steckschlüsseinsatz-Set
7. Metrisches Innensechskant Steckschlüsseinsatz-Set
8. Kreuz- und Schlitzschraubenzieher

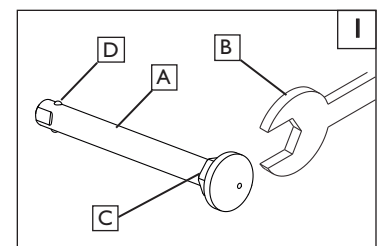

3. Einstellung der Achsposition 2

- a. Entfernen Sie beide Räder vom Rollstuhl.
- b. Entfernen Sie auf beiden Seiten des Rollstuhls die Bolzen (A) von der Achsplatte (B).
- c. Setzen Sie die Achsplatte in die gewünschte Position.
- d. Führen Sie die Bolzen (A) ein und ziehen Sie sie fest.

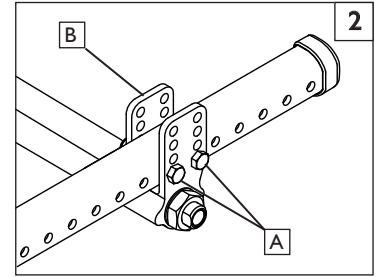
**4. Einstellung der Achshöhe** 2

- a. Lockern und entfernen Sie die Bolzen (A).
- b. Setzen Sie die Achse auf die gewünschte Höhe, indem Sie auf beiden Seiten die vorgegebenen Löcher in der Achsplatte (B) verwenden.
- c. Bringen Sie die Bolzen wieder an und ziehen Sie sie fest.
Loosen and remove bolts (A).

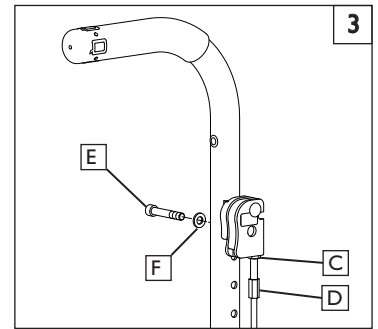
**E. EINSTELLUNG DER NABENBREMSE** 3**Kabeljustierung**

- a. Lösen Sie die Kontermutter (C) mit einem 10-mm-Mutterschlüssel.
- b. Drehen Sie die Justierschraube (D) so weit wie erforderlich aus. Wird die Schraube nach oben geschraubt, lockert sich das Kabel, wird sie nach unten geschraubt, spannt sich das Kabel.
- c. Ziehen Sie die Kontermutter (C) erneut bis zur Hebelhalterung an.
- d. Wiederholen Sie die Schritte 1–3 ggf. auf der anderen Seite des Rollstuhls.

Justierung der Hebelposition

- a. Entfernen Sie die Innensechskantschraube (E) und die Unterlegscheibe (F) von Hebel und Rückenlehne.
- b. Wählen Sie die gewünschte Bohrung in der Rückenlehne zur Montage des Hebels aus und bringen Sie Schraube und Unterlegscheibe erneut an.
- c. Wiederholen Sie die Schritte 1–2 ggf. auf der anderen Seite des Rollstuhls.

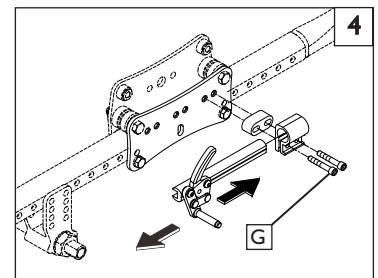
**F. FESTSTELLBREMSE** 4**Einstellen**

- a. Lockern Sie gleichmäßig beide Schrauben (G). Versuchen Sie nicht, die Schrauben einzeln nach einander zu entfernen.
- b. Schieben Sie die Einheit zum Hinterrad, bis die Klemme im Reifen verankert ist, um zu verhindern, dass das Rad sich bewegt, wenn es sich in der gesperrten Position befindet.
- c. Ziehen Sie die Schrauben (G) fest.

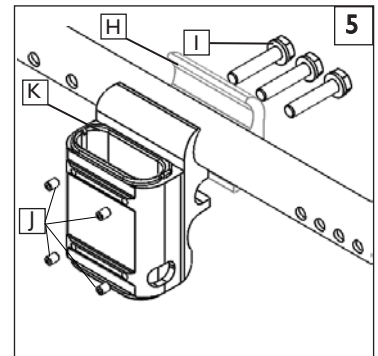
**G. EINFACH GESTÜTZTE ARMAUFLAGENHALTERUNG** 5**1. Justierung der Passung der Armauflagenhalterung**

So können Sie die Passung der Armstützenhalterung anziehen oder lockern:

- a. Lösen Sie die 4 Befestigungsschrauben (J) mit einem 5/64 Zoll Sechskantschlüssel.
- b. Wenn die Armstützeneinheit in der Halterung (K) ist, drücken Sie fest auf die Außenseite der Halterung.
- c. Halten Sie den Druck auf die Halterung und ziehen Sie zwei der Befestigungsschrauben (J) erneut fest.
- d. Nehmen Sie die Armstützeneinheit ab und ziehen Sie die verbleibenden zwei Befestigungsschrauben fest.
- e. Die Armstütze passt fest in die Halterung und reduziert alle Geräusche, die sich über Vibration ergeben können.

2. Verstellen der Halterung

- a. Lockern Sie die drei Bolzen (I), die die Klemmenhälften (H) zusammenhalten (entfernen Sie sie nicht).
- b. Verschieben Sie die Klemme, bis sich die Armauflage in der richtigen Position befindet.
- c. Ziehen Sie die drei Bolzen (I) wieder an.

H. VERSTELLBARE, ARRETIERBARE ARMAUFLAGEN ZUM HOCHKLAPPEN 6**1. Einstellen der Höhe**

- a. Lockern Sie den Bolzen und die Mutter (A) und entfernen Sie die Rückklapp-Stange.
- b. Lockern Sie die Bolzen (B,C) und entfernen Sie die Klemme (I).
- c. Verschieben Sie die Klemme (D) nach oben oder unten in die gewünschte Position.
- d. Ziehen Sie die Bolzen wieder an (B,C).
- e. Bringen Sie die Rückklapp-Stange wieder an ihren Platz und ziehen Sie die Bolzen fest (C,D).
- f. Wiederholen Sie den Vorgang bei der anderen Armauflage.

2. Winkel-Einstellung

- a. Lockern Sie den Bolzen (E).
- b. Stellen Sie die Armauflage in den gewünschten Winkel ein, indem Sie die vorgegebenen Löcher der Winkelplatte der Armauflage verwenden.
- c. Ziehen Sie den Bolzen (E) wieder fest.

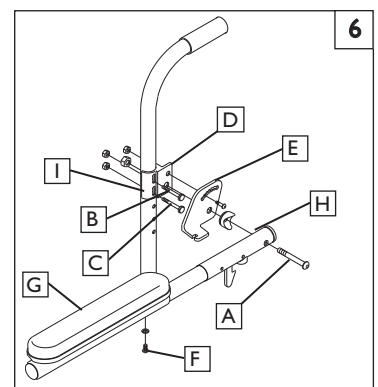

3. Längeneinstellung (optional)

- Entfernen Sie den Schaumstoff-Griff oder das Armpolster (G) von der Armauflage.
- Lockern Sie die Mutter und die Schraube (F) in der verstellbaren Rückklapp-Stange.
- Positionieren Sie die Armauflage (H) auf die gewünschte Länge.
- Ziehen Sie die Schraube und die Mutter (G) wieder fest.
- Befestigen Sie den Schaumstoff-Griff oder das Armpolster wieder an seinem Platz.

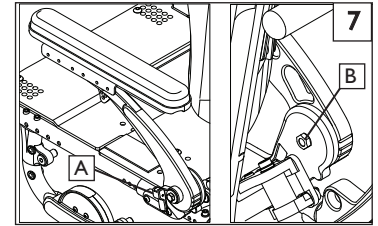
**I. VERRIEGELBARE FREI SCHWINGENDE ARMSTÜTZEN ZUM ZURÜCKKLAPPEN** 7**1. Höhenverstellung**

- Lösen Sie mithilfe eines 5mm Inbusschlüssels und eines 13mm Gabelschlüssels die Halbrundkopfschraube (A) und entfernen Sie die Mutter (B) auf der Innenseite des Drehgelenks der Armstütze.
- Drehen Sie die Armstütze hoch oder herunter, bis eine bequeme Position erreicht ist, und befestigen Sie die Teile wieder (A, B).
- Wiederholen Sie diese Schritte an der gegenüberliegenden Armstütze. In den meisten Fällen ist eine gleiche Höhe beider Armstützen zu empfehlen.

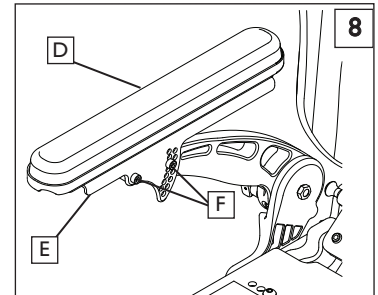
**2. Die Armstütze anpassen** 8

Wenn Sie die Höhe der Armstützen einstellen, müssen Sie die Armstützenpolster entsprechend anpassen.

- Lösen Sie mithilfe eines 5/32-Zoll Inbusschlüssels die vordere Innensechskantschraube (F) und entfernen Sie die hintere Innensechskantschraube (F) aus der Halterung (E), damit Sie das Polster anpassen können.
- Setzen Sie die hintere Innensechskantschraube (F) wieder ein, sobald Sie die richtige Einstellung gefunden haben, und ziehen Sie alles wieder fest.

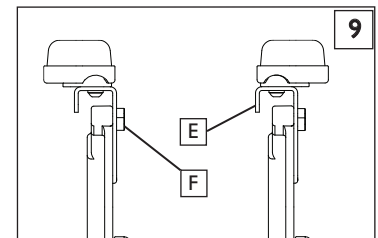
**3. Einstellen des Armstützenpolsters** 9 10

Sie können die Armstützenpolster nach vorne und nach hinten verstellen.

- Lockern Sie mithilfe eines 1/8-Zoll Inbusschlüssels die beiden Halbrundkopfschrauben (C), die die Armstützenpolster (D) auf der Halterung für die Anpassung (E) arretieren und bewegen Sie die Polster nach vorne oder nach hinten.
- Wenn Sie die richtige Position gefunden haben, setzen Sie die Schrauben (C) wieder ein und ziehen Sie alle Schrauben fest.

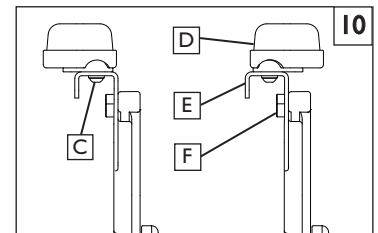

Sie können die Armstützenpolster auch seitlich anpassen.

- Lockern Sie mithilfe eines 5/32-Zoll Inbusschlüssels die beiden Schrauben (C), die die Armstützenpolster (D) auf der Halterung für die Anpassung (E) arretieren.
- Sie können seitlich eine Anpassung von bis zu etwa 2,5 cm erreichen, indem Sie das Polster, wie in der Abbildung gezeigt, um 180° kippen.
- Falls eine weitere seitliche Anpassung erforderlich ist, können Sie die Armstützenpolster neu positionieren, indem Sie die 2 Innensechskantschrauben (F) entfernen, die die Halterung am Freischwingarm arretieren, und die Halterung, wie in der Abbildung gezeigt, auf der Außenseite des Freischwingarms anbringen.
- Wenn Sie die richtige Position gefunden haben, setzen Sie die Schrauben (F) wieder ein und ziehen Sie alle Schrauben fest.

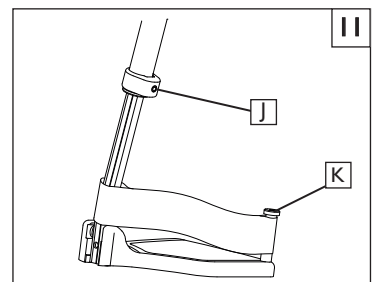
**J. HÖHENEINSTELLUNG DER SCHWENKBAREN FUSSSTÜTZEN** 11**Einstellung der Höhe**

HINWEIS– Es wird empfohlen, einen Abstand von mindestens 5,5 cm zwischen dem niedrigsten Punkt der Fußstütze und dem Boden einzuhalten.

- Lösen Sie die Befestigungsschraube (J) mit einem 3/16 Zoll Sechskantschlüssel.
- Schieben Sie die Verlängerung der Fußstütze (K) im Rahmenrohr auf die gewünschte Höhe nach oben oder unten.
- Ziehen Sie die Befestigungsschraube (J) wieder fest. Verwenden Sie ein Drehmoment von 16,27 Nm.

K. FUSSBRETT MIT VERSTELLBAREM WINKEL 12**1. Zusammengesetzte Fussbretter mit verstellbarem Winkel**

- Entfernen Sie den Bolzen (F).
- Ziehen Sie das Fußbrettteil (G) von der Verlängerung weg.
- Positionieren Sie die Rückseite des Fußbretts auf der Verlängerung in einer neuen Winkelposition. Verwenden Sie die vormarkierte Kopplung der Verlängerung (H) zur Orientierung.

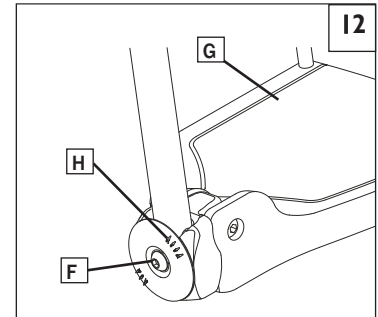
**L. VERSTÄRKTE WINKELVERSTELLBARE FUSSTÜTZEN** 13**Einstellung der Höhe, Frontmontage**

- Lockern und entfernen Sie den Haltebolzen (L) und die Mutter (M) aus der Befestigungsklammer der Fußstütze.
- Positionieren Sie die Fußplatte nach oben oder unten in die vorgebohrten Löcher in dem Hängerrohr.
- Bringen Sie den Bolzen und die Mutter wieder an und ziehen Sie sie fest.

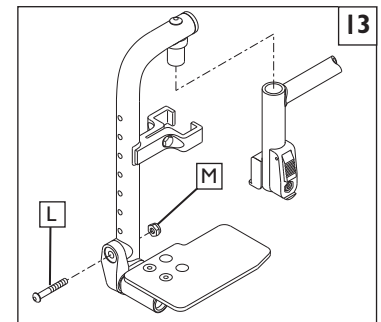
**M. VERSTELLBARE BEINSTÜTZE** 14**1. Höheneinstellung des Wadenpolsters**

- Lockern Sie die Haltemutter (N), die sich auf der Rückseite des Wadenpolsterbügels befindet.
- Schieben Sie die Wadenpolsterbügel hoch oder runter.
- Ziehen Sie die Haltemutter (N) wieder fest, sobald sich das Polster in der gewünschten Position befindet.

2. Höheneinstellung mit Verlängerungsstange

- (Siehe "HÖHENEINSTELLUNG DER SCHWENKBAREN FUßSTÜTZEN" Abschnitt I)

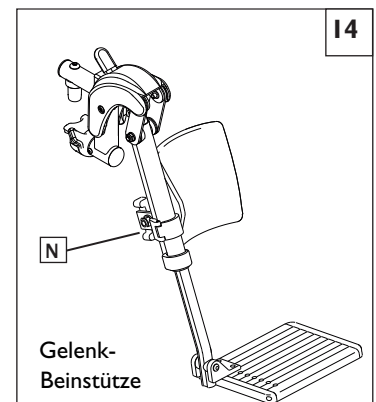
**N. HEBE-BEINSTÜTZE** 15**1. Höheneinstellung des Wadenpolsters**

- Lockern Sie die Haltemutter (O), die sich auf der Rückseite des Wadenpolsterbügels befindet.
- Schieben Sie die Wadenpolsterbügel hoch oder runter.
- Ziehen Sie die Haltemutter (O) wieder fest, sobald sich das Polster in der gewünschten Position befindet.

2. Höheneinstellung mit Verlängerungsstange

- (Siehe "HÖHENEINSTELLUNG DER SCHWENKBAREN FUßSTÜTZEN" Abschnitt I)

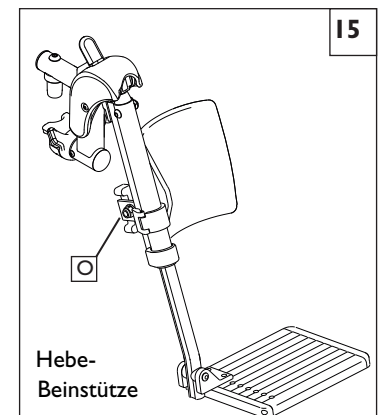

O. KONTRAKTUR-FUSSRASTE 16 17 18**1. Befestigung außen - Kann seitlich befestigt werden** 16**2. Befestigung innen - Kann in der Mitte befestigt werden** 17**3. Einstellung der Höhe** 18

- Loosen and remove the retaining bolt (A) in the footrest mounting bracket.
- Slide the lower tube upward or downward to the desired position until predrilled holes on hanger tubes are aligned.
- Reinsert bolt (A) and tighten.

4. Einstellung Fußstützenwinkel 18

- Lockern Sie den Haltebolzen (B) im Arretierungsscharnier.
- Verstellen Sie die Fußstütze nach vorne oder nach hinten bis in den gewünschten Winkel.
- Ziehen Sie den Bolzen (B) wieder fest.

5. Einstellung Fußplattenwinkel 18

- Lockern Sie den Haltebolzen (C) im Arretierungsscharnier der Fußplatte.
- Verstellen Sie die Fußplatte nach oben oder nach unten bis in den gewünschten Winkel.
- Ziehen Sie den Bolzen (C) wieder fest.

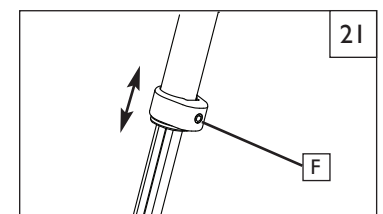
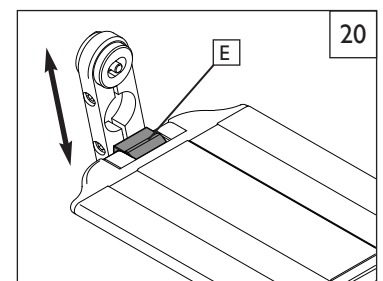
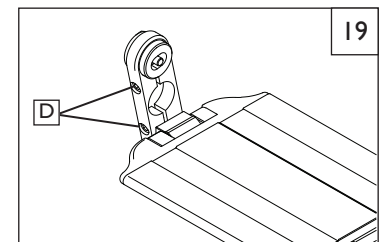
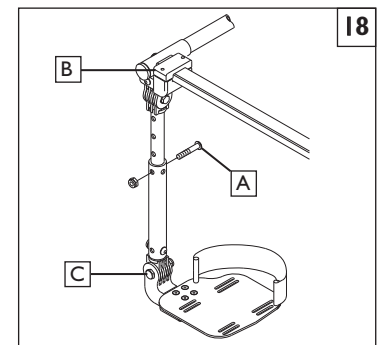
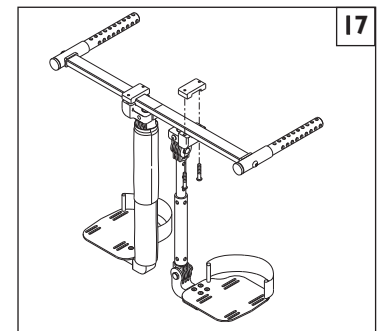
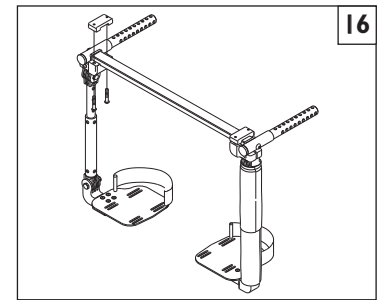
**P. FUßTÜTZENSYSTEM Z-FINITY™** 19 20 21

ACHTUNG– Das Fußstützensystem Z-Finity ist bis 75 kg belastbar

Die Fußstützenposition ist wichtig, um Ihren Körper in der richtigen Lage zu halten und Ihre Beine und Ihren Oberkörper stabil abzustützen. Achten Sie darauf, dass Ihr Sunrise-Händler Ihre Fuß- und/oder Beinstützen mit Hilfe einer medizinischen Fachkraft einstellt. Die Ersteinstellung darf ohne Rücksprache mit diesem Berater nicht verändert werden. Für Transporte müssen die Bein- und Fußstützen weggeklappt oder entfernt werden.

HINWEIS – Es müssen mindestens 5 cm freier Raum zwischen Trittläche und Erdboden verbleiben, um zu verhindern, dass der Stuhl gegen Hindernisse fährt und umkippt.

1. Positionierung der Fußstütze/Trittläche mit der Drehklemme

- Lösen Sie die zwei drehbaren/Winkelklemmschrauben (D)
- Drehen Sie die Fußstütze/Trittläche, bis die gewünschte Position bzw. der gewünschte Winkel erreicht ist.
- Ziehen Sie die Klemme auf das erforderliche Drehmoment an (max. Drehmoment von 13,5 Nm (120 in-lb) NICHT ÜBERSCHREITEN).

2. Positionierung der Fußstütze mittels Trittlächen-Distanzstücken

- Remove footplate spacers (E)
- Slide footplate to desired depth position.
- Replace footplate spacers

3. Height range adjustment (Direct Mount Footrest)

- Stellen Sie die Trittlächen-Montageposition ein, indem Sie die Halbrundschrabe aus der Einstellbohrung schrauben und die Baugruppe auf die gewünschte Position bringen.
- Ziehen Sie die Schraube auf das erforderliche Drehmoment an (max. 13,5 Nm (120 in-lb)).

4. Höhenbereichseinstellung (auf Verlängerung montierte Trittläche)

- Lösen Sie die Einstellschraube (F).
- Schieben Sie das Verlängerungsrohr der Fußstütze im Rahmenrohr auf die gewünschte Höhe nach oben oder unten.
- Ziehen Sie die Einstellschraube auf das erforderliche Drehmoment an (13,5 Nm (120 in-lb)).

Q. STÜTZE FÜR KÖRPERGLIED 22

Siehe Wegschwenkbare Bügel/Fußstützen (Seite 16) für die Installation/Abnahme vom Stuhl.

1. Höhenverstellung 23

- a. Lösen Sie 2 Schrauben (A), nicht entfernen, schieben Sie den Pfosten nach oben oder unten auf die gewünschte Höhe.
- b. Ziehen Sie die Schrauben wieder fest.

2. Winkeleinstellung

- a. Drücken Sie die Taste (B), stellen Sie nach oben oder unten auf den gewünschten Winkel ein, lassen Sie die Taste los.

3. Längeneinstellung

- a. Lösen Sie 2 Schrauben (C), nicht entfernen, schieben Sie die Klammer nach vorne oder hinten auf die gewünschte Länge.
- b. Ziehen Sie die Schrauben wieder fest.

4. Zusätzliche Breiten- oder Längeneinstellung

- a. Entfernen Sie 2 Schrauben (D), positionieren Sie sie in der gewünschten Einstellung und bringen Sie die Schrauben wieder an.
- b. Ziehen Sie sie fest an.

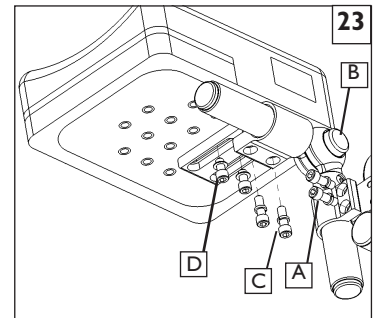
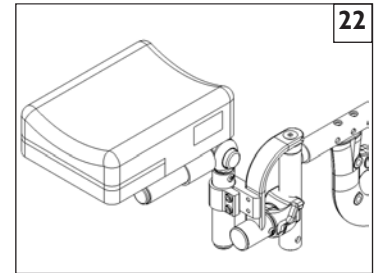
**R. MECHANISMUS FÜR DIE SITZKANTELUNG**

Die Sitzkantelung ist von Sunrise eingebaut. Durch zwei Kabel/Auslöser-Mechanismen rastet der Rollstuhl je nach Einstellung zwischen -5° und 60° sicher ein. Der Quickie/Zipie IRIS bietet die Möglichkeit einer Sitzneigung nach vorne von 0° bis 5° . Versuchen Sie NICHT, eine Justierung nach vorne selbst durchzuführen. Diese Einstellung muss von einem autorisierten Händler durchgeführt werden.

1. Die Abdeckung der Wippe entfernen 24

- a. Entfernen Sie die (4 oder 5) Schrauben (D), die die Abdeckung des Wippenrahmens (E) halten.
- b. Entfernen Sie die Wippenabdeckung (F) und bewahren Sie sie zusammen mit den Schrauben auf, für den Fall, dass Sie sie später benötigen.

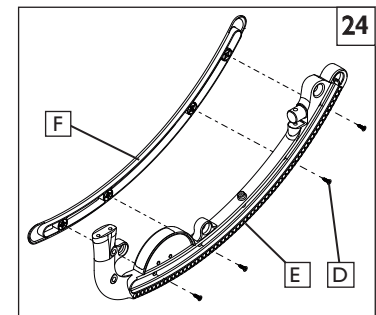
**2. Einstellung der Neigungs-Stopps** 25

HINWEIS– Wenn Sie Neigungs-Stopps benutzen, müssen Sie zuerst die Wippenabdeckung entfernen.

Es können Einstellungen vorgenommen werden, um den Neigungsgrad (Rotation) des Rollstuhls einzugrenzen, indem Neigungs-Stopps (H) angewendet werden.

- a. Lockern und entfernen Sie die Halteschraube (G).
- b. Stellen Sie die Neigungs-Stopps nach vorne oder nach hinten an den gewünschten Grenzen fest.
- c. Jede Hälfte der Neigungs-Stopp Baueinheit sollte in genau gegenüberliegende Löcher in der Wippe (E) gesteckt werden. Anschließend durch Festziehen der Schraube (G) sichern.

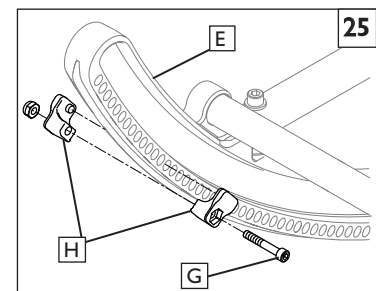
**3. Kabel Einstellung** 26

HINWEIS– Verwenden Sie keine Schmiermittel bei den Komponenten oder der Baueinheit.

- a. Lockern Sie die Kontermutter (I).
- b. Drehen Sie den Kabel-Einsteller (J) bis das Kabel nicht mehr durchhängt. Achten Sie darauf, dass sich der Arretierstift nach der Justierung noch immer voll hin und her bewegen kann und dass die Stifte korrekt in die Wippe greifen, wenn die Auslösehebel losgelassen werden.
- c. Ziehen Sie die Kontermutter (I) wieder fest.

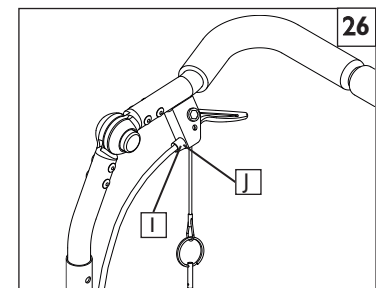

S. STANDARD-RÜCKENLEHNE

1. Winkeleinstellung 27

- Lockern Sie den hinteren Bolzen (A).
- Lockern und entfernen Sie den Winkeleinstellungsbolzen (B).
- Stellen Sie die Rückenlehne bis zum gewünschten Winkel ein, indem Sie die vorgegebenen Löcher verwenden.
- Setzen Sie den vorderen Bolzen (B) wieder ein und ziehen Sie ihn fest.
- Ziehen Sie den hinteren Bolzen (A) fest.
- Auf der anderen Seite wiederholen.

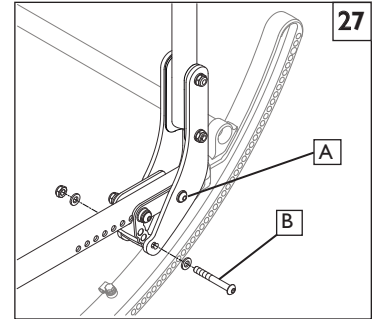

WICHTIGER HINWEIS– Die Einstellung sollte auf jeder Seite des Rollstuhls genau gleich sein.

HINWEIS– Verwenden Sie ein Drehmoment von 75 in-lbs (27,12 Nm), wenn Sie die Winkeleinstellung der Schiebestange durchführen.

HINWEIS– Die Position der Rückenlehne sollte für den Erhalt einer optimalen Schwerpunkt-Ausrichtung und Stabilität ebenfalls eingestellt werden.

2. Umklappfunktion der Rückenlehne 28

- Zum Umklappen der Rückenlehne ziehen Sie die Sicherungsstifte (J) nach oben und drücken Sie die Rückenlehne nach vorne.
- Um sie wieder in die Ausgangsposition zurück zu klappen, heben Sie die Rückenlehne kräftig nach oben, bis sie in ihrer Ausgangsposition einrastet.

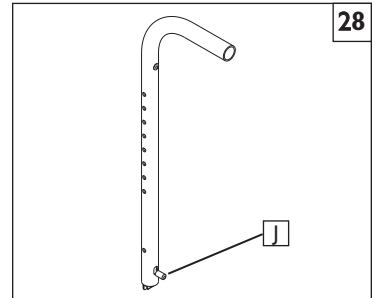

3. Austausch des Elastomers an der dynamischen Rückenlehne 29

- Entfernen Sie die Innensechskantschraube (C) und die Kontermutter (D).
- Hebeln Sie das Elastomer (E) mit einem Schlitzschraubendreher vorsichtig heraus (siehe Abbildung).
- Drücken Sie das neue Elastomer fest ein und richten Sie die Löcher im Elastomer auf die Löcher in der Platte (F) aus.
- Setzen Sie die zuvor entfernten Schrauben wieder fest ein.

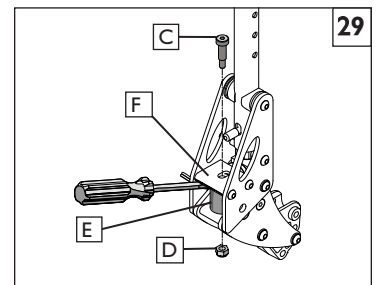

⚠️ WARNHINWEIS

Bei Rollstühlen mit Dynamic Backrest (dynamische Rückenlehne) muss die Sperreinstellung an beiden Handgriffen vor dem Transport des Rollstuhls in der verriegelten Position sein.

4. Verriegeln der dynamischen Rückenlehne 30

- Ziehen Sie am Schlüsselring (G) und schwenken Sie ihn nach unten, um die Rückenlehne zu entsperren.
- Schwenken Sie die Sperreinrichtung nach oben, um die Rückenlehne zu sperren.

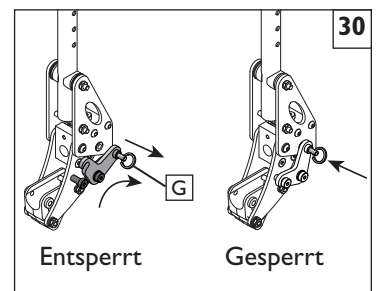

T. MONO-RÜCKENLEHNE

1. Höhenverstellung der Rückenlehne 31

- Lösen Sie die 4 Halbrundkopfschrauben (H) mithilfe eines 5/32-Zoll Inbusschlüssels.
- Greifen Sie das Montageteil von Rahmen und Halterung. Es sollte sich auf der Säule der Mono-Rückenlehne frei nach oben und unten bewegen.
- Bringen Sie das Montageteil der Rückenlehne in die gewünschte Höhe.
- Ziehen Sie alle 4 Halbrundkopfschrauben (H) fest.

HINWEIS– Arbeiten Sie mit einer Drehmomenteinstellung von 60 Pfundzoll (6,8 Nm), wenn Sie die Höhenverstellung der Mono-Rückenlehne vornehmen.

HINWEIS– Es ist sinnvoll, nach jeder Positionsveränderung der Rückenlehne zu prüfen, ob die optimale Schwerpunktausrichtung und Stabilität erhalten bleiben.

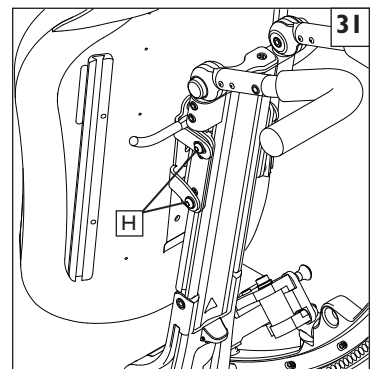

2. Höhenverstellung des Rahmens 32

Der Rahmen kann durch seine Befestigungshalterung zusätzlich in der Höhe verstellt werden.

- Entfernen Sie die Rückenabdeckung.
- Entfernen Sie mit einem 10 mm Maulschlüssel die 4 Muttern (A), die den Rahmen an der Halterung der Mono-Rückenlehne fixieren.
- Entfernen Sie die 2 Gewindeplatten und positionieren Sie sie in die vorhandenen Löcher (B), nach oben oder unten auf dem Rahmen.
- Führen Sie die Muttern von der Rückseite des Stuhls aus durch und ziehen Sie sie fest, um die Anpassung abzuschließen.

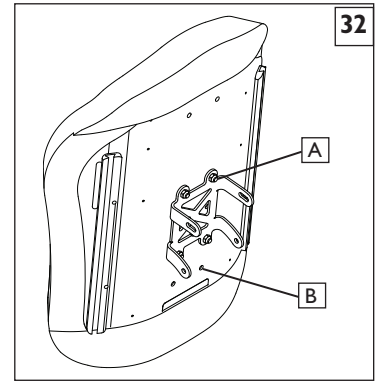

3. Winkeleinstellung des Rahmens 33

Der Rahmen kann durch seine Befestigungshalterung zusätzlich +/- 4° im Winkel verstellt werden.

- Lösen Sie die 4 Halbrundkopfschrauben (C) (D) mithilfe eines 5/32-Zoll Inbusschlüssels.
- Jetzt können Sie den Rahmen nach vorne oder hinten kippen.
- Ziehen Sie die Schrauben fest, um die Anpassung abzuschließen.

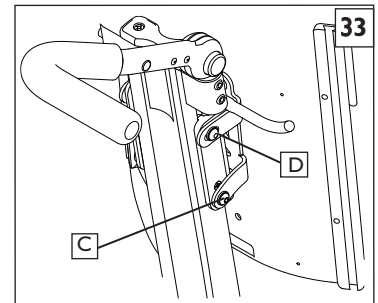

4. Neigungsverstellung mit der Säule und der J-Halterung der Mono-Rückenlehne 34

Die Mono-Rückenlehne kann über die J-Halterung zusätzlich in Winkel und Neigung verstellt werden.

- Lösen Sie die 2 äußeren Schrauben der Halterung (E) mithilfe eines 3/16-Zoll Inbusschlüssels/Steckschlüssels.
- Drehen Sie mithilfe eines 5/16-Zoll Inbusschlüssels die größere Schraube der J-Halterung im Uhrzeigersinn für die Ruheposition und gegen den Uhrzeigersinn für die aufrechte Position.
- Stellen Sie beim Festziehen der zwei äußeren Schrauben (E) den 3/16-Zoll Inbusschlüssel auf 100 Pfundzoll ein (6,8 Nm).

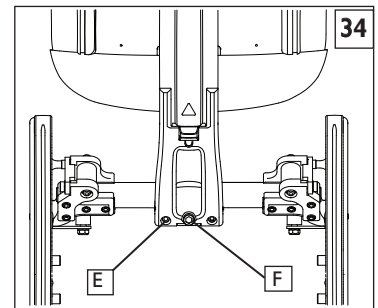

5. Seitliche Verstellung der Rückenlehne mit der Säule und der J-Halterung der Mono-Rückenlehne 31

Die Mono-Rückenlehne kann über die J-Halterung zusätzlich seitlich verstellt werden.

- Lösen Sie die 2 äußeren Schrauben der Halterung (E) mithilfe eines 5/32-Zoll Inbusschlüssels/Steckschlüssels.
- Greifen Sie Rahmen und J-Halterung von hinten und bewegen Sie das Montageteil nach links oder rechts, in den Bereich, in dem Unterstützung gewünscht wird.
- Stellen Sie beim Festziehen der zwei äußeren Schrauben (E) den 3/16-Zoll Inbusschlüssel auf 100 Pfundzoll ein (6,8 Nm).

U. DYNAMISCHE MONO-RÜCKENLEHNE 35

Wenn Sie einen Stuhl mit einer dynamischen Rückenlehnenfunktion besitzen, können Sie die Elastomer-Einsätze nutzen, indem Sie den Verriegelungshebel lösen.

WICHTIGER HINWEIS– Steigen Sie NICHT auf die dynamische Rückenlehne um, solange die betreffende Person noch im Rollstuhl sitzt.

- BEVOR** Sie die Verriegelung lösen oder verriegeln, (G) müssen Sie sicherstellen, dass kein Druck auf die Rückenunterstützung durch den Benutzer des Rollstuhls ausgeübt wird. Bringen Sie den Benutzer an einen sicheren Ort, während Sie diese Aufgabe durchführen.
- Um die dynamische Funktion nutzen zu können, müssen Sie am Sperrhebel (H) ziehen und den Sperrbügel (I) nach unten und aus dem Weg drehen.
- Wiederholen Sie diesen Schritt für die andere Seite des Sperrsystems, damit beide Verriegelungen gelöst sind.
- Um die Dynamik für eine starrere Rückenunterstützung zu verriegeln, drehen Sie den Sperrbügel (I) nach oben, während Sie am Sperrhebel (H) ziehen.
- Stellen Sie sicher, dass die Verriegelung mit einem hörbaren „Klick“ einrastet.

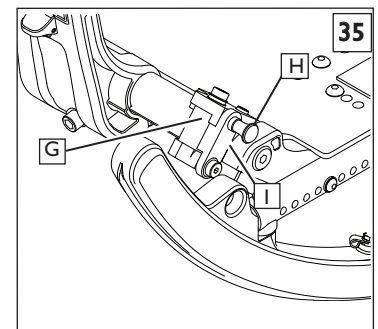

V. DYNAMISCHE MONO-RÜCKENLEHNE (AUSTAUSCH DER ELASTOMEREINLAGEN) 36

Es stehen Elastomereinlagen in vier verschiedenen Festigkeitsgraden zur Verfügung. Zwei Arten davon werden mit Ihrem Stuhl zusammen geliefert. Wenn Ihre Elastomereinlage verschlissen ist oder Sie einen anderen Grad der Unterstützung benötigen, können Sie die Einlage in wenigen Schritten ganz einfach austauschen.

WICHTIGER HINWEIS – Wechseln Sie das Elastomer NICHT aus, solange die betreffende Person noch im Rollstuhl sitzt.

- a. Bringen Sie den Benutzer an einen sicheren Ort, während Sie diese Aufgabe durchführen, **BEVOR** Sie das Elastomer austauschen.
- b. Die Elastomer-Einlagen (A) können mithilfe eines 5/32-Zoll Inbusschlüssels ausgewechselt werden. Lösen Sie die Innensechskantschraube (B) und verwenden Sie dann eine 10 mm Nuss und einen Steckschlüssel für die untere Sechskantmutter.
- c. Lösen und entfernen Sie die Mutter und die Schrauben auf beiden Seiten des Stuhls, die das Elastomer auf dem Verriegelungs-System fixieren.
- d. Entfernen und ersetzen Sie das alte Elastomer.
- e. Bringen Sie die Innensechskantschraube von oben wieder an, durch Halterung und Elastomer hindurch, und halten Sie die Mutter mit dem Finger fest, während Sie den Inbusschlüssel drehen, um die Mutter zu fixieren.
- f. Schließen Sie den Austausch ab, indem Sie die Schrauben mit Nuss, Steckschlüssel und Inbusschlüssel bis auf 60 Pfundzoll (6,8 Nm) anziehen.

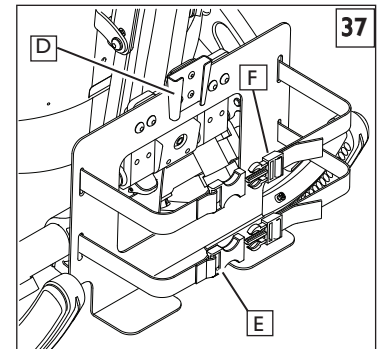
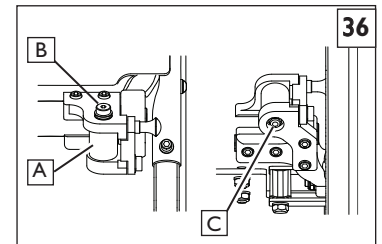

W. VENTILATOR-HÄNGERHALTERUNG

1. Bringen Sie den Ventilator an der Ventilator-Halterung an. 37

- a. Positionieren Sie den Ventilator über die Hängehalterung und schieben Sie ihn in die Halterung.
- b. Sichern Sie den Ventilator mit 2 Nylonriemen (D) auf der Hängehalterung und achten Sie dabei darauf, dass alle Kabel und Schläuche gesichert sind und nicht die Gefahr besteht, dass sie eingeklemmt werden.

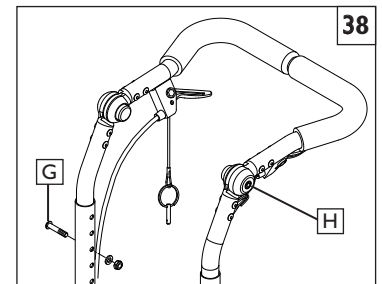

X. FESTER SCHIEBEBÜGEL 38

1. Winkeleinstellung der Schiebestange

Drücken Sie die beiden schwarzen Druckknöpfe gleichzeitig nach unten (H). Dadurch wird die Schiebestange gelöst und kann frei gedreht werden. Wenn Sie die Druckknöpfe loslassen, wird die verstellbare Schiebestange in der gewünschten Position festgestellt.

2. Einstellung der Höhe

- a. Entfernen Sie beide Schrauben (G) von der Stange der Rückenlehne (eine auf jeder Seite).
- b. Stellen Sie die Höhe der Rückenlehne ein.
- c. Ziehen Sie beide Schrauben (I) in der gewünschten Position wieder fest.

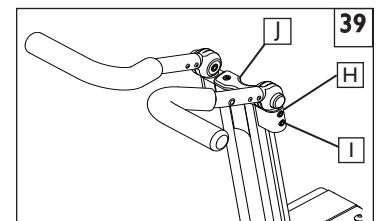

Y. EINSTELLBARER SCHIEBEBÜGEL (MONO-RÜCKENLEHNE)

1. Höhenverstellung 39

- a. Lösen Sie die beiden Schrauben (I) aus der Befestigungsklammer für das Rohr des Schiebebügels (H) (eine auf jeder Seite).
- b. Positionieren Sie die Höhe des Schiebebügels, indem Sie das montierte Element in seinem Kanal nach oben oder unten schieben.
- c. Ziehen Sie beide Schrauben (I) in der gewünschten Position wieder fest.

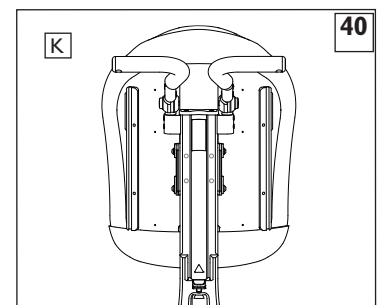

2. Umstellung vom Schiebebügel zu Schiebegriffen 40 41

- a. Lösen Sie die beiden Schrauben (nicht entfernen) (I) aus der Befestigungsklammer für das Rohr des Schiebebügels (H).
- b. Entfernen Sie die Kappe (L), schieben Sie die Halterungen nach oben und lösen Sie sie von der Schiene der Mono-Rückenlehne.
- c. Positionieren Sie den Schiebebügel neu, und zwar in die Schiebegriff-Konfiguration (K).
- d. Ziehen Sie die Schrauben in beiden Klammern wieder fest, sobald sich alles in der gewünschten Position befindet.

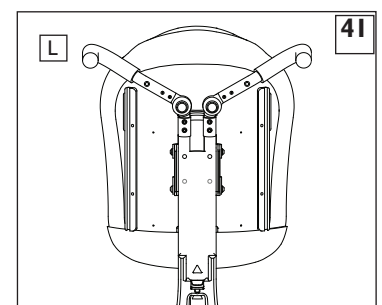

Z. MONTAGE VON NACHLAUFROLLEN/GABEL 42**1. Installation**

- Entfernen Sie die Schutzabdeckung (A) vom Laufrollengehäuse. Hebeln Sie die Abdeckung durch Hin- und Herbewegen ab.
- Die Laufrollen-Baueinheit weist eine Mutter (B) und eine Unterlegscheibe (direkt unter der Mutter) auf. Entfernen Sie die Mutter und die Unterlegscheibe.
- Schieben Sie den Lenkvorbau der Laufrolle (D) in das Laufrollengehäuse (C) und legen Sie die Unterlegscheibe auf den Lenkvorbau.
- Bringen Sie die Mutter (B) auf dem Lenkvorbau an und ziehen Sie sie fest, bis kein Spiel mehr vorhanden ist. Anschließend lockern Sie sie um etwa eine 1/8 Drehung, um ein freies Drehen zu ermöglichen.
- Bringen Sie die Schutzabdeckung wieder auf dem Laufrollengehäuse an.

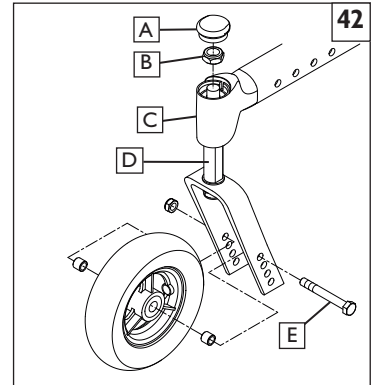
**2. Einstellung der Höhe**

- Lockern und entfernen Sie den Bolzen (E).
- Bringen Sie die Achse auf die gewünschte Höhe, indem Sie die vorgegebenen Löcher in der Gabel verwenden.
- Bringen Sie den Bolzen wieder an und ziehen Sie ihn fest.
- Auf der anderen Seite wiederholen.

HINWEIS–Der Rahmen muss bei den Höhenverstellungen horizontal bleiben. Weitere Informationen zum richtigen Einstellen finden Sie im Leitfaden zur richtigen Einstellung. Unter Abschnitt S-7 finden Sie Informationen zur Höheneinstellung der Hinterachse.

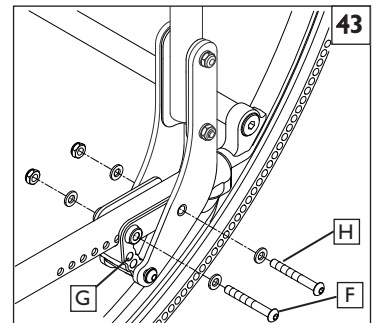
**AA. RAHMENTIEFE****1. Einstellung des Rückenteils** 43

- Entfernen Sie auf beiden Seiten des Rollstuhls die Schrauben (F & H) von der Befestigungsplatte des Rückenteils (G).
- Schieben Sie die Rückenlehne an der Sitzschiene entlang, auf beiden Seiten in die gleiche Position.
- Bringen Sie die Schrauben (F & H) wieder an und ziehen Sie sie fest, um sie auf beiden Seiten in der Position festzustellen.

WICHTIGER HINWEIS– Die Einstellung sollte auf jeder Seite des Rollstuhls genau gleich sein.

HINWEIS– Verwenden Sie ein Drehmoment von 120 in-lbs (13,56 Nm), wenn Sie die Einstellung der Tiefe der Rückenlehne vornehmen.

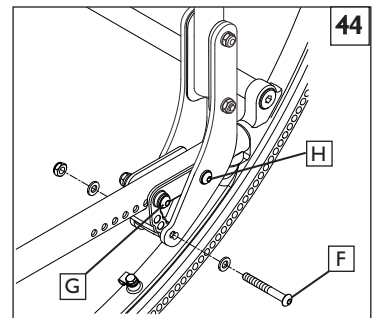
**2. Einstellung des Rückenlehnenwinkels** 44

- Entfernen Sie auf beiden Seiten des Rollstuhls die Schraube (F) und lockern (H) von der Befestigungsplatte des Rückenteils (G).
- Stellen Sie die Rückenlehne auf beiden Seiten in die gleiche Position ein, indem Sie eins der drei abgebildeten Einstelllöcher verwenden.
- Ziehen Sie die Schrauben (F & H) fest, um sie auf beiden Seiten in der Position festzustellen.

3. Einstellung der Hängeraufnahme 45

- Lockern und entfernen Sie beide Innensechskantschrauben (I) von der Sitzschiene.
- Schieben Sie die Hängeraufnahme (J) auf der Sitzschiene bis in die gewünschte Position.
- Bringen Sie die Innensechskantschrauben wieder an und ziehen Sie sie fest.
- Wiederholen Sie diesen Vorgang auf der anderen Seite.

WICHTIGER HINWEIS– Diese Einstellungen erfordern möglicherweise auch eine Neupositionierung der Wippe auf dem Grundrahmen. Bitte schlagen Sie im Leitfaden der Bestellung die empfohlene Position nach.

WICHTIGER HINWEIS– Die Einstellung sollte auf jeder Seite genau gleich sein.

HINWEIS– Verwenden Sie ein Drehmoment von 120 in-lbs (13,56 Nm), wenn Sie die Hängeraufnahme einstellen.

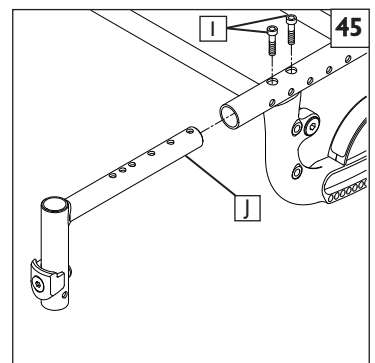

BB. BREITENVERSTELLUNG XLOCK™ 46

- I. Rahmenbreitenverstellung entweder 2,5 cm (nur eine Seite einstellen) oder 5 cm (beide Seiten einstellen).
 - a. Die Sechskantschrauben und Unterlegscheiben (A) aus der linken und/oder rechten vorderen Lasche des Seitenrahmens nehmen, je nachdem, ob Sie eine Verstellung um 2,5 cm oder 5 cm wünschen.
 - b. Die Sechskantschrauben und Unterlegscheiben (B) aus den vorderen und hinteren Strebenverriegelungsrohren nehmen.
 - c. Die XLOCK-Baugruppe wieder zu den richtigen Einstellbohrungen ausrichten.
 - d. Die Sechskantschrauben (A) und Unterlegscheiben durch die Laschenbohrungen in den XLOCK-Bügel einsetzen und verschrauben.
 - e. Die Sechskantschrauben (B) an der neuen Breite in die Schließstreben einschrauben.
 - f. Alle Sechskantschrauben mit 13,5 Nm (120 in-lbs) anziehen.

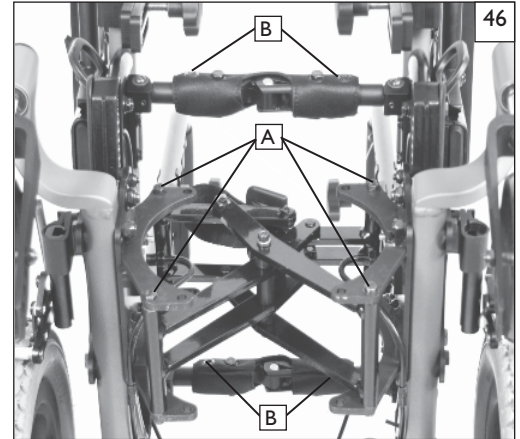
**CC. RAHMENBREITE** 47 48

Der Rahmen des IRIS ist in seiner Bauweise darauf ausgerichtet, Wachstum anzupassen, indem die Wachstumskit-Komponenten verwendet werden..

1) Einstellung der Breite des festen Strebenrohrs (Wippe)

- a. Entfernen Sie bei allen Strebenrohren die Bolzen (A) von beiden Enden der Strebenrohre (B).
- b. Bringen Sie die Strebenrohre mit der entsprechenden Länge an.
- c. Ziehen Sie die Bolzen (A) an jedem Ende fest.
- d. Wiederholen Sie dies bei jedem Strebenrohr (B).

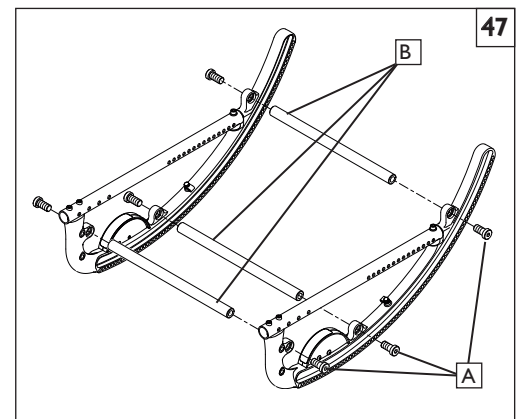

HINWEIS– Verwenden Sie ein Drehmoment von 200 in-lbs (22,6 Nm), wenn Sie die Befestigungselemente festziehen (A).

2) Einstellung der Breite des festen Strebenrohrs (Gleitrollen)

- a. Entfernen Sie bei allen Strebenrohren die Bolzen (C) von beiden Enden der Strebenrohre (D).
- b. Bringen Sie die Strebenrohre mit der entsprechenden Länge an.
- c. Ziehen Sie die Bolzen (C) an jedem Ende fest.
- d. Wiederholen Sie dies bei jedem Strebenrohr (D).

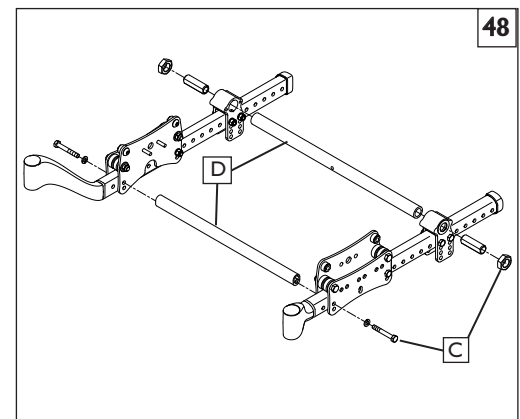

HINWEIS– Verwenden Sie ein Drehmoment von 200 in-lbs (22,6 Nm), wenn Sie die Befestigungselemente festziehen (C).

3) Einstellung der Breite des verstellbaren Strebenrohrs (Wippe) 49

- a. Entfernen Sie die Befestigungselemente (E) von allen drei Strebenrohren (F) und stellen Sie bei allen drei Strebenrohren den gleichen Abstand ein.
- b. Wenn Sie sicher sind, dass die Breite bei allen drei verstellbaren Rohren gleich ist, dann ziehen Sie die Befestigungselemente mit einem Drehmoment von 150 in-lbs (16,95 Nm) fest, nachdem Sie die Strebenrohre eingestellt haben.

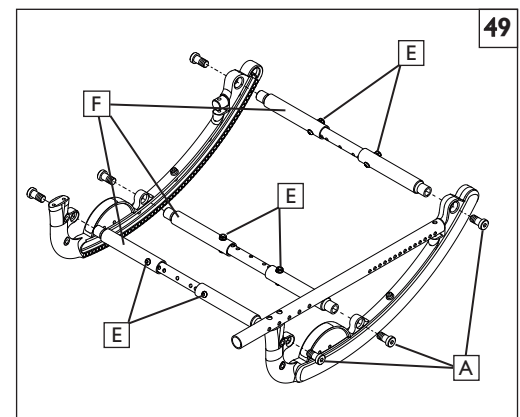

HINWEIS– Verwenden Sie ein Drehmoment von 200 in-lbs (22,6 Nm), wenn Sie die Befestigungselemente festziehen (A).

4) Einstellung der Breite des verstellbaren Strebenrohrs (Gleitrollen) 50

- a. Entfernen Sie die Befestigungselemente (G), (H) und (I) von den Strebenrohren.
- b. Stellen Sie alle drei Strebenrohre auf einen gleichen Abstand ein und ziehen Sie die Befestigungselemente mit einem Drehmoment von 150 in-lbs (16,95 Nm) wieder fest, nachdem Sie die Strebenrohre eingestellt haben.

HINWEIS Verwenden Sie ein Drehmoment von 200 in-lbs (22,6 Nm), wenn Sie die Befestigungselemente festziehen (J).

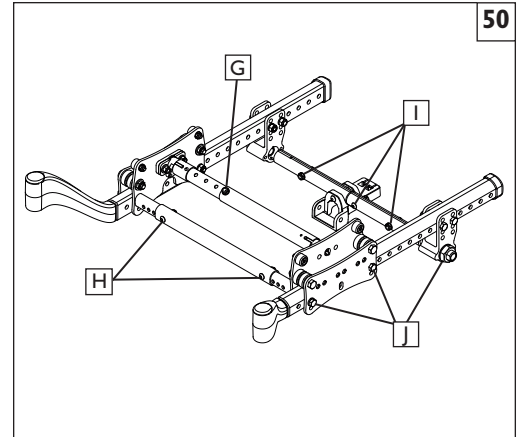
**DD. SITZSCHALE** 51 52

Die Sitzschale von IRIS ist so konzipiert, dass eine Einstellung der Tiefe möglich ist.

Einstellung der Tiefe

- a. Lockern und entfernen Sie alle Bolzen (A).
- b. Stellen Sie die gewünschte Tiefe der Sitzschale ein.
- c. Bringen Sie alle Bolzen wieder an und ziehen Sie sie fest.

HINWEIS–Verwenden Sie die Löcher, bei denen alle Bolzen so weit wie möglich von einander entfernt positioniert sind.

Einstellung der Breite

- a. Lockern und entfernen Sie alle Bolzen (B).
- b. Stellen Sie die gewünschte Breite des Rollstuhls ein.
- c. Bringen Sie alle Bolzen wieder an und ziehen Sie sie fest.

EE. ABNEHMBARE SITZSCHALE 53 54**I. Abnahme und Befestigung der Sitzschale**

- a) Zum Abnehmen ziehen Sie die Sicherungsstifte (C) heraus, lösen die zwei Knöpfe (D) auf der Unterseite der Sitzschale, ergreifen die Vorder- und Rückseite der Sitzschale und ziehen sie nach oben, bis sich die Sitzbefestigungsklammern aus dem Rahmen lösen.
- b) Zum erneuten Befestigen positionieren Sie die Sitzschale so auf der Rahmenschiene, dass die vorderen Rillen auf den Befestigungsbeschlägen in die Knöpfe auf beiden Seiten des Rahmens geschoben werden. Positionieren Sie die hinteren Befestigungsklammern auf dem Rahmen und schieben Sie diese fest auf die Sitzschale. Achten Sie darauf, dass alle vier Befestigungspunkte auf den Rahmenschienen einrasten. Ziehen Sie die Knöpfe fest und setzen Sie die Sicherungsstifte wieder ein.

⚠ WARNHINWEIS

Überprüfen Sie das Einrasten, indem Sie leicht an der Sitzschale ziehen. Sie sollte sich nicht nach oben bewegen. Wenn nicht auf das Einrasten überprüft wird, kann das zu einer Verletzung führen, falls die Sitzbefestigungsklammern nicht vollständig eingesetzt sind.

2. Anpassung der Sitzschalenbreite

- a) Nehmen Sie die Metallteile (F) ab, die jede Sitzbefestigungsklammer (G) an der Sitzschale sicher befestigen.
- b) Positionieren Sie die Sitzbefestigungsklammern in der gewünschten Position und bringen Sie die Schrauben wieder an. Der Abstand zwischen den Löchern beträgt 1,26 cm.

HINWEIS - Ziehen Sie die Schrauben auf ein Drehmoment von 100 in.lbs. fest.

- c) Wiederholen Sie die Schritte „a“ und „b“ für jede Befestigungsklammer.

HINWEIS - Beide Seiten müssen in derselben Lochposition befestigt werden.

3. Anpassung der Sitzschalentiefe

- a) Lösen Sie die zwei Kontermuttern (H) auf der Unterseite der Sitzschale, welche die vordere Sitzschalenplatte an der hinteren Sitzschalenplatte befestigen.
- b) Positionieren Sie die Sitzschale in der gewünschten Tiefe neu und befestigen Sie die Kontermutter erneut.

HINWEIS - Ziehen Sie die Kontermuttern auf ein Drehmoment von 100 in.lbs. fest.

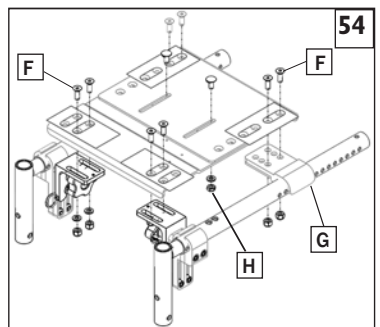
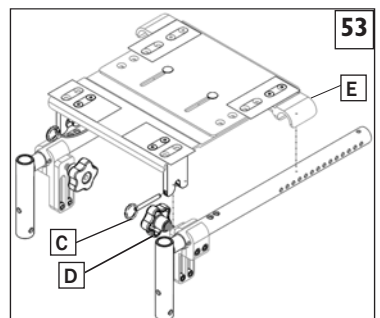
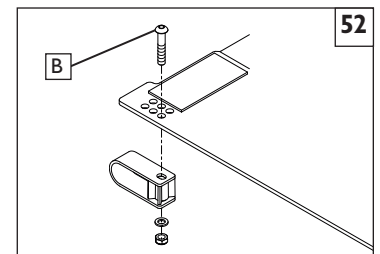
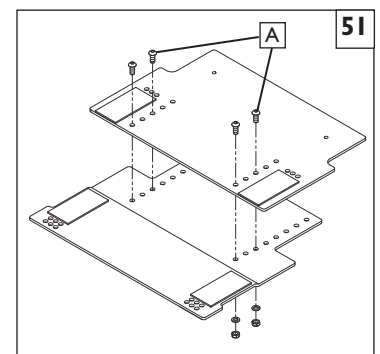

FF. WIPPE 55 56

Die Wippe des IRIS kann so eingestellt werden, dass der Neigungsbereich vorher festgelegt wird.

1. Einstellen

- Lockern und entfernen Sie die Bolzen C & D.
- Stellen Sie den gewünschten Bereich der Wippe ein, indem Sie die entsprechenden Löcher verwenden.
- Bringen Sie alle Bolzen wieder an und ziehen Sie sie fest.

WICHTIGER HINWEIS– Die Einstellung sollte auf jeder Seite des Rollstuhls genau gleich sein.

HINWEIS– Verwenden Sie ein Drehmoment von 120 in-lbs (13,56 Nm), wenn Sie die Wippe einstellen.

2. Bereich und Einstellung - 55°

- 5° bis 50°: Verwenden Sie die Löcher E & H
- 0° bis 55°: Verwenden Sie die Löcher E & G
- 5° bis 60°: Verwenden Sie die Löcher F & G

3. Bereich und Einstellung - 40°

- 5° bis 35°: Verwenden Sie die Löcher E & H
- 0° bis 40°: Verwenden Sie die Löcher E & G
- 5° bis 45°: Verwenden Sie die Löcher F & G

HINWEIS– Es wird dringend empfohlen, beide Rollen in jeder Wippe gleichzeitig anzubringen. Verwenden Sie bei keiner Baueinheit irgendwelche Schmiermittel. k.

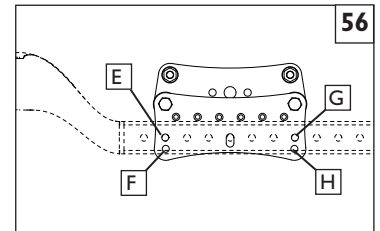
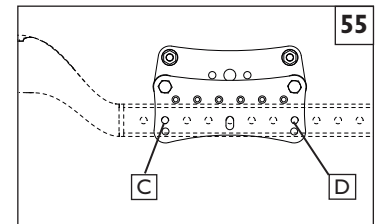
**4. Obere Gleitrolle ersetzen** 57

HINWEIS– Weitere Informationen über die Montage des Rollenlagers auf dem faltbaren Zippie IRIS finden Sie online auf Sunparts auf der Sunrise Medical Homepage.

- Lockern Sie beide Befestigungsmuttern der Raststifte.
- Lockern und entfernen Sie beide unteren Gleitrollenmutter (I), Fahrwerkverbindungsmuttern (J) und Strebenbefestigungsbolzen (K) auf beiden Seiten. Entfernen Sie die Strebenbefestigung.
- Schieben Sie die innere Wippenplatte (L) aus den Befestigungselementen heraus zur Mitte des Rollstuhls hin.
- Lockern und entfernen Sie beide Halbrundsrauben (M) der Gleitrolle.
- Entfernen Sie die alten oberen Gleitrollen (N) aus den oberen Gleitrollenwellen (O) und ersetzen Sie sie durch neue obere Gleitrollen (P).
- Bringen Sie die oberen Gleitrollenwellen (O) wieder auf der inneren Wippenplatte (L) an, indem Sie beide Halbrundsrauben befestigen (M).
- Führen Sie die Wippenplatte (L) wieder auf den Rahmen. Bringen Sie die Muttern (I, J) und die Strebenbolzen (K) an.
- Stellen Sie sicher, dass der Raststift zentriert ist und in ein Wippenloch einrastet, und dass die Befestigungsmuttern der Raststifte festgezogen sind.
- Wiederholen Sie dies auf der anderen Seite des Rollstuhls, soweit erforderlich.

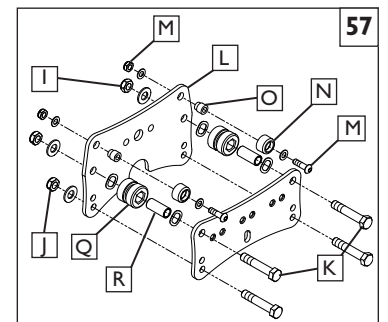
**5. . Untere Gleitrolle ersetzen** 58

HINWEIS– Weitere Informationen über die Montage des Rollenlagers auf dem faltbaren Zippie IRIS finden Sie online auf Sunparts auf der Sunrise Medical Homepage.

- Lockern Sie beide Befestigungsmuttern der Raststifte.
- Lockern und entfernen Sie beide unteren Gleitrollenmutter (I), Fahrwerkverbindungsmuttern (J) und Strebenbefestigungsbolzen (K).
- Schieben Sie die innere Wippenplatte (L) aus den Befestigungselementen heraus zur Mitte des Rollstuhls hin.
- Entfernen Sie die alten unteren Gleitrollen (N) aus den Rollbuchsen (R) und ersetzen Sie sie durch neue untere Gleitrollen (S).
- Führen Sie die Wippenplatte (L) wieder auf den Rahmen. Bringen Sie die Muttern (I, J) und die Bolzen (K) an.
- Stellen Sie sicher, dass der Raststift in einem Wippenloch zentriert ist und ziehen Sie die Befestigungsmuttern der Raststifte fest.
- Wiederholen Sie dies auf der anderen Seite des Rollstuhls, soweit erforderlich.

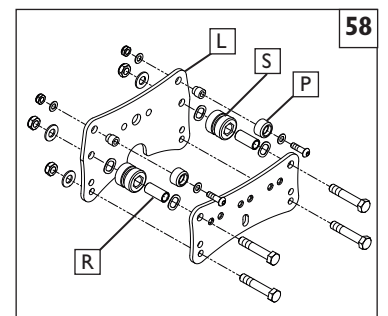

HINWEIS– Verwenden Sie ein Drehmoment von 120 in-lbs (16,95 Nm), wenn Sie die Befestigungselemente der unteren Gleitrolle festziehen (J) (K).

GG. INSTALLATION DER FESTSTELLBREMSE FÜR DEN BEGLEITER 59

1. Bauen Sie die Räder aus dem Rollstuhl aus.
2. Befestigen Sie die Baugruppe Befestigungsklammer/Kabel mit Hilfe des $\frac{1}{4}$ Zoll x $1\frac{3}{4}$ Zoll Bolzens (Posten 1) mit Mutter und Unterlegscheiben am Achsenstrebenrohr.
3. Wenn bereits Feststellbremsen installiert sind, die durch Drücken arretiert werden, entfernen Sie die M6-Bolzen (Posten 2) und die Justiermutter (Posten 3), lassen Sie die Führungsschienen am Stuhl montiert und gehen Sie direkt zu Schritt 5. Wenn noch keine Feststellbremsen installiert sind, machen Sie mit Schritt 4 weiter.
4. Befestigen Sie die Führungsschienen der Feststellbremsen an den Gleitrollen auf jeder Seite des Stuhls mit Hilfe der $\frac{1}{4}$ Zoll Sechskantbolzen (Posten 4) und des Befestigungsblocks (Posten 5). Wenn die Hinterradachse über dem Rohr des Rahmens liegt, richten Sie die Führungsschienen nach oben. Wenn die Hinterradachse unter dem Rohr des Rahmens liegt, richten Sie die Führungsschienen nach unten. Die Schiene kann wie für die verschiedenen Radgrößen erforderlich nach vorn oder hinten gerichtet werden.
5. Befestigen Sie die linken und rechten Bremsgruppen (Posten 6) unter Verwendung der Distanzstücke für die Feststellbremsen des Begleiters (Posten 7), der M6 x 60 Schrauben (Posten 2), der Sicherungsscheiben (Posten 8) und der Justiermutter (Posten 3) an den Führungsschienen. Die mit „R“ und „L“ markierten Justiermutter sind rechts bzw. links am Rollstuhl zu montieren. Das kleinere vorstehende ovale Teil auf den Muttern sollte in den Schlitz der Führungsschiene gleiten. Ziehen Sie die Schrauben nicht fest. Schieben Sie das Bremsteil so weit wie möglich nach vorne.k.
6. Montieren Sie die Räder und schieben Sie das Bremsteil nach hinten, bis der Reibungsblock des Bremsteils im nicht festgestellten Zustand etwa 6 mm vom Reifen entfernt ist. Wenn die Bremse in dieser Position nicht eingestellt werden kann, muss die Position der Führungsschiene neu eingestellt werden, bis die Justierung wie beschrieben durchgeführt werden kann. Wenn die Bremsen korrekt positioniert sind, die Schrauben festziehen.
7. Befestigen Sie die Kabel an den Bremsteilen, indem der Stift am Ende des Kabels in den Schlitz am Bremsteil eingesteckt wird. Ziehen Sie die Kabelummantelung zurück und schieben Sie das Ende der Kabelummantelung wie gezeigt in die Vertiefung auf dem Distanzstück für die Feststellbremse des Begleiters (Posten 3). Achten Sie darauf, dass die Kabelführung von allen beweglichen Teilen entfernt verläuft. Befestigen Sie die Kabel am Rollstuhl mit Hilfe der mitgelieferten Kabelbinder.
8. Stellen Sie die Kabeljustierschrauben (Posten 9) nach Bedarf ein um sicherzustellen, dass die Bremsen bei Betätigung des Pedals ihre maximal ausgefahrene Position erreichen. Die Position des Bremsteils muss in Abhängigkeit von der verwendeten Reifenart u.U. nachjustiert werden, um die erforderliche Pedalkraft optimal einzustellen. Wenn zur Betätigung des Pedals übermäßig viel Kraft benötigt wird, wird die Lebensdauer des Kabels u.U. reduziert. Wenn die gewünschte Einstellung erzielt ist, arretieren Sie die Kabeljustierschraube durch Festziehen der Kontermutter gegen den Befestigungsbloc

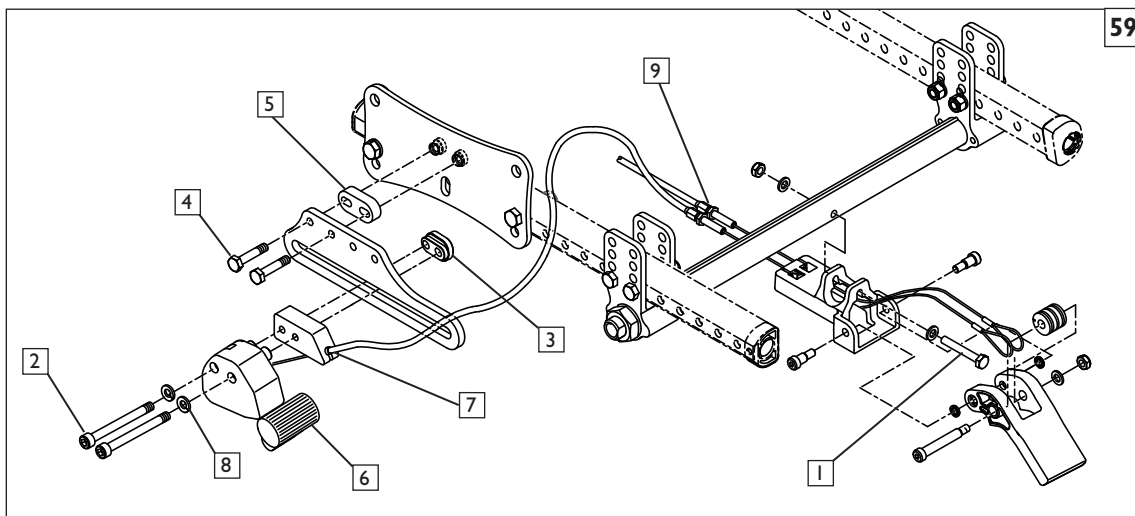

HH. WINKELVERSTELLBARE FUSSPLATTE 60 61 62

Die winkelverstellbare Fußplatte (A) kann vom Händler eingebaut werden. Dieses Teil dient hauptsächlich der Höheneinstellung unter Verwendung von Fußplatten mit Fronthalterungen auf einer Schnellspann-Aufhängung. Die Platte kann umgekehrt werden, wodurch ihr Einstellbereich erweitert wird.

I. Höheneinstellung der Trittfläche

- a. Entfernen Sie die Schrauben (B, C) und nehmen Sie die Fußplatte und die Einheit der Adapterplatte ab.
- b. Bewegen Sie die Fußplatte (D) und die Baueinheit nach oben oder unten in die gewünschte Position. Verwenden Sie dabei die Tabelle. Einstellung der vorderen Halterungsaufhängung“ und (Abbildung 32).
- c. Setzen Sie die Schrauben (B, C) wieder ein und ziehen Sie sie bis zu einem Drehmoment von (?) fest.
- d. Wiederholen Sie den Vorgang bei der anderen Aufhängung und Fußplatte.

HINWEIS– In den meisten Fällen sollten Sie sicherstellen, dass beide Fußplatten so eingestellt sind, dass sie auf beiden Seiten jeweils die gleiche Höhe aufweisen.

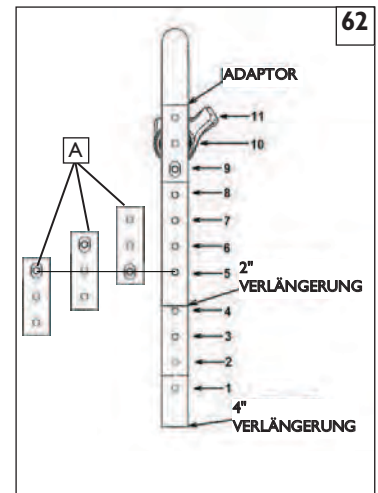
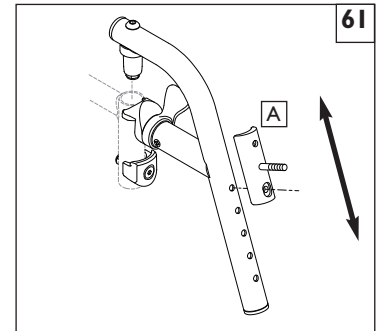
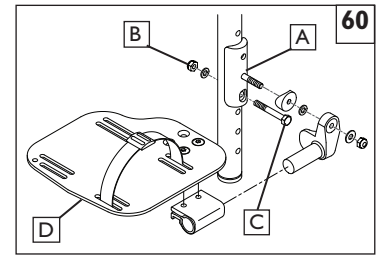

FRONTMONTAGEHALTERUNG SETUP											
AUFHÄNGER OPTION	4" VERLÄNGERUNG				STANDARD AUFHÄNGLÖCHERN					FUSSPLATTE ADAPTER	
			2" VERLÄNGERUNG		5	6	7	8	9	10	11
LOCH	1	2	3	4	5	6	7	8	9	10	11
70D	16	15	14	13	11 1/2	10 1/2	9 1/2	9	8	7	6
80D	16 1/2	15 1/2	14 1/2	13 1/2	12	11	10	9	8	7	6
90D	-	-	-	-	11 1/2	10 1/2	9 1/2	8 1/2	7 1/2	6 1/2	5 1/2

II. ANWEISUNGEN ZUM BECKENGURT 63 64 65 66

HINWEIS– Beckengurte werden als Positionierungshilfen eingestellt und sind nicht als Sicherheitsgurte geeignet..

Bausatz für den Positionierungsgurt

Der Bausatz für den Positionierungsgurt enthält: einen Positionierungsgurt (A), drei Gurtschnallen (B), zwei Kabelbinder (C).

1. Nehmen Sie den Positionierungsgurt und fädeln Sie ihn durch die Gurtschnallen, um den Positionierungsgurt zusammenzubauen. Tun Sie dies an beiden Seiten des Positionierungsgurts.
2. Nehmen Sie den Positionierungsgurt und führen Sie ihn um das hintere Aufnahmeohr.
3. Fädeln Sie den Positionierungsgurt durch die Gurtschnalle, um eine Lasche um das hintere Aufnahmeohr zu bilden. Den Positionierungsgurt wie dargestellt durch die Gurtschnalle fädeln.
4. So befestigen Sie den Positionierungsgurt am Stuhl: Nehmen Sie einen der mitgelieferten Kabelbinder und fädeln Sie ihn durch den Positionierungsgurt. Dann führen Sie ihn um den Rahmen und schließen Sie den Gurt. Ziehen Sie den Positionierungsgurt NICHT zu fest an. Wiederholen Sie die Schritte 2–4 mit beiden Enden des Positionierungsgurts.
5. Verwenden Sie die Gurtschnallen und die Schließschnalle des Gurts, um den Positionierungsgurt einzustellen.
6. Der Positionierungsgurt ist so einzustellen, dass sich die Schließschnalle in der Bauchmitte befindet.
7. Der Positionierungsgurt ist so einzustellen, dass zwischen Benutzer und Gurt eine Hand passt.

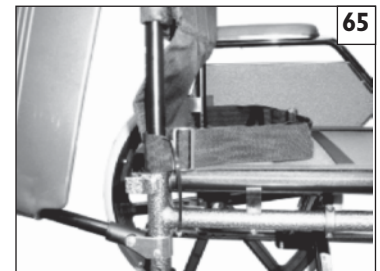
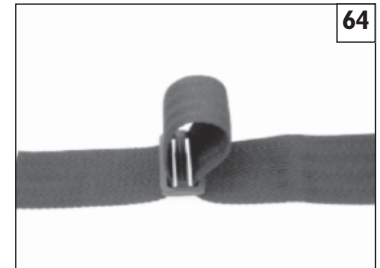
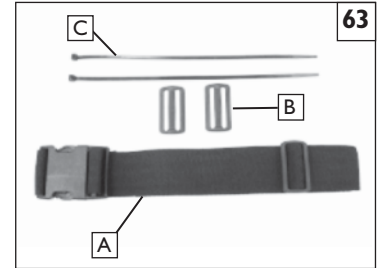

WARNHINWEIS

Der Positionierungsgurt darf nur von autorisierten Sunrise Medical-Händlern / -Vertretern eingestellt werden. Der Positionierungsgurt sollte nur von einem Fachmann oder einem autorisierten Sunrise Medical-Händler / -Vertreter eingestellt werden. Der Positionierungsgurt muss täglich überprüft werden um sicherzustellen, dass er korrekt eingestellt ist (siehe Schritt 6) und dass keine Behinderungen oder Verschleiß vorliegen. Sunrise Medical rät von der Beförderung von Personen in einem Kraftfahrzeug unter Verwendung dieses Positionierungsgurts als Sicherheitsgurt ab. Bitte schlagen Sie in der Sunrise Medical-Broschüre zur Beförderung nach, um weitere Information zu erhalten.

Wartung Beckengurt

Überprüfen Sie den Beckengurt und die Befestigungskomponenten regelmäßig auf Anzeichen von Beschädigung oder Ausfransen. Tauschen Sie sie ggf. aus.

HINWEIS– Der Beckengurt ist, wie oben beschrieben, auf den Benutzer einzustellen. Sunrise Medical empfiehlt die regelmäßige Überprüfung von Länge und Passung des Gurts, um die Gefahr einer versehentlichen, zu lockeren Einstellung des Gurts durch den Benutzer zu vermeiden.

JJ. ÜBERPRÜFEN

Sobald der Rollstuhl montiert und eingestellt ist, sollte er reibungslos und leicht rollen. Alle Zubehörteile sollten ebenfalls problemlos funktionieren. Falls irgendwelche Probleme auftreten, gehen Sie folgendermaßen vor:

1. Überprüfen Sie die Abschnitte zu Montage und Einstellungen, um sicherzustellen, dass der Rollstuhl richtig aufgestellt wurde.
2. Überprüfen Sie den Leitfaden zur Fehlerbehebung.
3. Falls das Problem weiterhin besteht, kontaktieren Sie Ihren autorisierten Händler. Falls das Problem, nachdem Sie Ihren autorisierten Händler kontaktiert haben, weiterhin besteht, kontaktieren Sie den Kundenservice von Sunrise. Auf der Einleitungsseite finden Sie weitere Informationen darüber, wie Sie Ihren autorisierten Händler oder den Kundenservice von Sunrise kontaktieren.

A. AUF LEBENSZEIT**Garantie für Rahmen und Querverstrebung (falls zutreffend):**

1. Obwohl die geschätzte Lebensdauer dieses Rollstuhls fünf Jahre beträgt, gewährt Sunrise eine lebenslange Garantie auf den Rahmen und die Querverstrebung gegen Material- und Herstellungsfehler, sofern der Besitzer des Rollstuhls der ursprüngliche Käufer ist.
2. In folgenden Fällen gilt diese Garantie nicht:
 - a. Bei unsachgemäßer Verwendung des Rollstuhls.
 - b. Wenn die im Benutzerhandbuch vorgeschriebene Wartung nicht eingehalten wurde.
 - c. Wenn der Rollstuhl vom ursprünglichen Käufer auf eine andere Person übertragen wurde.

B. FÜR EIN (1) JAHR

Wir gewähren auf alle von Sunrise hergestellten Teile und Komponenten dieses Rollstuhls gegen Material- und Herstellungsfehler eine einjährige Garantie ab dem ersten Kaufdatum.

C. BESCHRÄNKUNGEN

1. Wir gewähren keine Garantie auf:
 - a. Reifen und Rohre, Polsterung, Polster und Handschiebegriffe
 - b. Schäden aufgrund von Nachlässigkeit, Unfall, Fehlgebrauch oder durch unsachgemäße Installation oder Reparatur.
 - c. Produkte, die ohne die schriftliche Zustimmung von Sunrise Medicals verändert wurden.
 - d. Schäden durch Überschreiten der Gewichtsbeschränkung.
2. Diese Garantie ist UNGÜLTIG, wenn das Original-Schild mit der Seriennummer des Rollstuhls entfernt oder verändert wurde.
3. Diese Garantie gilt nur in den USA. Wenden Sie sich an ihren Händler, um zu erfahren, ob internationale Garantien gelten.
4. Diese Garantie ist nicht übertragbar und gilt nur für den Erstbesitzer dieses Rollstuhls, der diesen von einem autorisierten Sunrise Medical Händler gekauft hat.

D. WAS WIR TUN WERDEN

Wir haften einzig für die Reparatur und den Austausch von in der Garantie eingeschlossenen Teilen. Dies ist der ausschließliche Anspruch auf Folgeschäden.

E. WAS SIE TUN MÜSSEN

1. Während der Gültigkeit dieser Garantie, müssen Sie sich von uns die vorherige Zustimmung für die Rücksendung oder Reparatur von in der Garantie eingeschlossenen Teilen einholen.
2. Der Rollstuhl oder Teile des Rollstuhls sind frachtfrei an die Sunrise Produktabteilung Sunrise Mobility Products Division an folgende Anschrift zurück zu senden: 2842 Business Park Avenue, Fresno, CA 93727-1328.
3. Sie zahlen die Arbeitskosten für die Reparatur, Entfernung oder Installation von Teilen.

F. HINWEIS FÜR DEN BENUTZER

1. Sofern gesetzlich zugelassen, ersetzt diese Garantie alle anderen Garantien (schriftlich oder mündlich, ausdrücklich oder konkludent, einschließlich einer Gewährleistung der Gebrauchstauglichkeit oder der Eignung für einen bestimmten Zweck).
2. Diese Garantie gewährt Ihnen bestimmte gesetzliche Rechte. Sie können ebenso über andere Rechte verfügen, die von Bundesstaat zu Bundesstaat variieren.

Tragen Sie hier Ihre Seriennummer für zukünftige Referenzzwecke ein:

Sunrise Medical (US) LLC
2842 Business Park Ave.
Fresno, CA 93727
USA
(800) 333-4000
In Canada (800) 263-3390
www.sunrisemedical.com

Sunrise Medical S.L.
Polígono Bakiola, 41
48498 Arrankudiaga – Vizcaya
ESPAÑA
Tel.: +34 (0) 902 14 24 34
www.sunrisemedical.es

Sunrise Medical AS
Dynamitveien 14B
1400 Ski
NORGE
Tel.: +47 66 96 38 00
www.sunrisemedical.no

Sunrise Medical, Inc.
237 Romina Drive, Unit 3
Concorde, Ontario L4K 4V3
CANADA
(800) 263-3390
www.sunrisemedical.ca

Sunrise Medical SAS
ZI de la Vrillonnerie
17 Rue Michaël Faraday
37170 Chambray-lès tours
FRANCE
Tel.: +33 (0) 247 55 44 00
www.sunrisemedical.com

Sunrise Medical AB
Box 9232
400 95 Goteborg
SVERIGE
Tel.: +46 (0) 31-748 37 00
www.sunrisemedical.se

Sunrise Medical Limited
Thorns Road
Brierley Hill West Midlands
DY5 2LD United Kingdom
Phone: +44 (0) 845 605 6688
www.sunrisemedical.com

Sunrise Medical S.r.l.
Via Riva 20, Montale
29122 Piacenza
ITALIA
Tel.: +39 (0) 0523 573111
www.sunrisemedical.it

Sunrise Medical B.V.
Groningehaven 18-20
3433 PE Nieuwegein
The NETHERLANDS
Tel.: +31 (0)30 – 60 82 100
www.sunrisemedical.com

Sunrise Medical GmbH+Co.KG
Kahlbachring 2-4 D-69254
Malsch/Heidelberg
DEUTSCHLAND
Tel.: +49 (0) 72 53/980-0
www.sunrisemedical.com

Sunrise Medical AG
Lückhalde 14
CH-3074 Muri/Bern
SCHWEIZ
Tel.: +41 (0) 31-958-3838
www.sunrisemedical.ch

Sunrise Medical Australia Pty Ltd.
6 Healey Circuit, Huntingwood
NSW 2148
Phone: (02) 9678 6600
Sunrise Medical QLD
15 Leda Drive, Burleigh Heads
QLD 4220
Phone: (07) 5576 0888



This product is manufactured to comply with the 'Medical Device Directive' 93/42/EEC.

Questo prodotto è stato fabbricato in conformità alla direttiva 93/42/CEE relativa ai dispositivi medici.

Denna produkt har tillverkats i enlighet med EU:s direktiv om medicintekniska produkter nummer 93/42/EEC.

Dieses Produkt ist in Konformität mit der 'Richtlinie für Medizinprodukte' 93/42/EEC hergestellt.



Customer Service: 800.333.4000
www.SunriseMedical.com

©2017 Sunrise Medical (US) LLC
02.17 MK-100151 Rev. D