

Quickie[®] SR45[®]

avec option pour le transport

sans option pour le transport

Fournisseur : Ce manuel doit être remis à l'utilisateur du fauteuil roulant.

Utilisateur : Avant d'utiliser votre fauteuil, lisez attentivement ce manuel dans son intégralité et conservez-le pour pouvoir vous y référer ultérieurement.

Manuel de l'utilisateur



SUNRISE MEDICAL EST À VOTRE ÉCOUTE

Merci d'avoir choisi un fauteuil roulant Quickie. N'hésitez pas à nous faire parvenir vos questions et commentaires sur ce manuel, sur la sécurité et la fiabilité de votre fauteuil et sur la prestation de service de votre détaillant Sunrise. N'hésitez pas à nous appeler ou à nous écrire à l'adresse indiquée ci-dessous :

Sunrise Medical (US) LLC
Customer Service Department
2842 N. Business Park Ave
Fresno, CA 93727
(800) 333-4000

N'oubliez pas d'enregistrer votre fauteuil roulant et prévenez-nous si vous changez d'adresse. Cela nous permettra de vous faire parvenir diverses informations en lien avec la sécurité, les options et nouveaux produits, afin de vous faire apprécier davantage l'utilisation de votre appareil. Si vous avez égaré votre formulaire de garantie, appelez-nous ou écrivez-nous et nous serons heureux de vous en faire parvenir un nouveau.

EN RÉPONSE À VOS QUESTIONS

Votre détaillant agréé connaît mieux que quiconque votre fauteuil roulant et pourra ainsi répondre à la plupart de vos questions concernant la sécurité, l'utilisation et l'entretien de celui-ci. Remplissez le formulaire ci-dessous et conservez-le précieusement. Il pourra vous servir ultérieurement.

Détaillant : _____

Adresse : _____

Téléphone : _____

Numéro de série : _____ Date d'achat : _____

AUTRES INFORMATIONS UTILES

Tous les composants de ce fauteuil sont exempts de caoutchouc naturel (latex).

II. TABLE DES MATIÈRES

I. INTRODUCTION.....	2	J. ESSIEUX À DÉCLENCHEMENT RAPIDE.....	12
II. TABLE DES MATIÈRES	3	K. ESSIEUX ARRIÈRE.....	12
III. VOTRE FAUTEUIL ET SES COMPOSANTS.....	4	L. FREINS DE STATIONNEMENT ARRIÈRE.....	12
IV. AVIS – À LIRE AVANT UTILISATION.....	4	M. SYSTÈMES D'ASSISE MODIFIÉS.....	12
A. CHOISIR LE BON FAUTEUIL ET LES OPTIONS DE SÉCURITÉ.....	4	VIII. UTILISATION ET ENTRETIEN.....	13
B. CONSULTEZ CE MANUEL RÉGULIÈREMENT	4	A. INTRODUCTION.....	13
C. AVERTISSEMENTS	4	B. CONTRÔLES DE SÉCURITÉ ESSENTIELS.....	13
V. AVERTISSEMENTS D'ORDRE GÉNÉRAL	5	C. CHARTE D'ENTRETIEN	13
A. CHARGE DE POIDS MAXIMALE.....	5	D. NETTOYAGE.....	13
B. USAGE PREVU.....	5	E. TABLEAU DE DÉPANNAGE.....	13
C. ACCOMPAGNATEURS ET PERSONNEL SOIGNANT.....	5	F. MONTAGE ET DÉMONTAGE DES ROUES ARRIÈRE.....	14
D. ACCESSOIRES.....	5	G. INSTALLATION DU COUSSIN.....	14
E. SE FAMILIARISER AVEC SON FAUTEUIL.....	5	H. FREINS DE STATIONNEMENT	14
F. RÉDUIRE LE RISQUE D'ACCIDENT.....	5	I. ANTI-BASCULANTS - ARRIÈRE	14
G. LISTE DE CONTRÔLE.....	5	J. ACCOUDOIRS À DOUBLE MONTANT	15
H. MODIFICATIONS ET RÉGLAGES.....	5	K. ACCOUDOIRS A HAUTEUR REGLABLE (en option).....	15
I. CONDITIONS ENVIRONNEMENTALES.....	6	L. POTENCES/REPOSE-PIEDS ESCAMOTABLES	16
J. TERRAIN	6	M. REPOSE-JAMBES ARTICULÉS (en option).....	16
K. UTILISATION SUR ROUTE.....	6	N. REPOSE-JAMBES ÉLÉVATEUR (en option).....	16
L. SÉCURITÉ A BORD D'UN VÉHICULE AUTOMOBILE	6	O. MÉCANISME D'INCLINAISON.....	17
M. BESOIN D'AIDE ?	6	P. EXTENSION DE LA POIGNÉE DE POUSSÉE STYLE « POUSSETTE » (en option).....	17
VI. AVERTISSEMENTS RELATIFS À LA SÉCURITÉ : CHUTES ET BASCULEMENTS.....	7	Q. DOSSIER INCLINABLE.....	17
A. CENTRE DE GRAVITÉ.....	7	R. CONTRÔLE.....	17
B. S'HABILLER OU CHANGER DE VÊTEMENTS.....	7	IX. RÉGLAGES ET ENTRETIEN RÉALISÉS PAR LE DÉTAILLANT AGRÉÉ18	
C. OBSTACLES	7	A. RÉVISION EFFECTUÉE PAR UN DÉTAILLANT AGRÉÉ.....	18
D. SOULÈVEMENT DES ROUES AVANT	7	B. CONSEILS D'ENTRETIEN	18
E. SE METTRE EN EXTENSION OU SE PENCHER.....	7	C. NETTOYAGE.....	18
F. RECULER.....	7	D. ESSIEU ARRIÈRE.....	18
G. ESCALIERS ROULANTS	8	E. FREINS DE STATIONNEMENT	19
H. RAMPES D'ACCÈS, PENTES ET INCLINAISONS.....	8	F. RÉCEPTEUR DE L'ACCOUDOIR À MONTANT UNIQUE.....	19
I. TRANSFERT	8	G. RÉGLAGE DE LA HAUTEUR DU REPOSE-PIED ESCAMOTABLE.....	19
J. TROTTOIRS ET MARCHES SIMPLES.....	9	H. SUPPORT D'ADAPTATEUR DE PALETTE DE REPOSE-PIED.....	20
K. MONTER UN TROTTOIR OU UNE MARCHÉ SIMPLE.....	9	I. REPOSE-JAMBES ÉLÉVATEUR / COMPENSATEUR	20
L. DESCENDRE UN TROTTOIR OU UNE MARCHÉ SIMPLE.....	9	J. MÉCANISME D'INCLINAISON.....	21
M. ESCALIERS	10	K. DOSSIER ET POIGNÉE DE POUSSÉE STYLE « POUSSETTE ».....	21
N. MONTER DES ESCALIERS	10	L. ENSEMBLE FOURCHE/ROUE AVANT.....	22
O. DESCENDRE DES ESCALIERS	10	M. PROFONDEUR DU CHÂSSIS.....	22
P. INCLINER LE FAUTEUIL	10	N. LARGEUR DU CHÂSSIS	23
VII. AVERTISSEMENTS : COMPOSANTS ET OPTIONS.....	11	O. PLAQUE D'ASSISE.....	23
A. ANTI-BASCULANTS (optionnel).....	11	P. CHARIOT.....	24
B. ACCOUDOIRS.....	11	Q. INSTALLATION DU FREIN DE STATIONNEMENT DE L'ACCOMPAGNATEUR.....	25
C. POIGNEES DE POUSSÉE	11	R. INSTRUCTIONS RELATIVES À LA CEINTURE PELVIENNE DE SÉCURITÉ.....	26
D. POIGNÉE DE POUSSÉE STYLE « POUSSETTE »	11	S. CONTRÔLE.....	26
E. COUSSINS	11	T. SOUTIEN AUX MEMBRES.....	26
F. FIXATIONS.....	11	X. GARANTIE DE SUNRISE LIMITED.....	27
G. REPOSE-PIEDS.....	11		
H. PNEUS	12		
I. CEINTURES PELVIENNES DE SÉCURITÉ (en option).....	12		

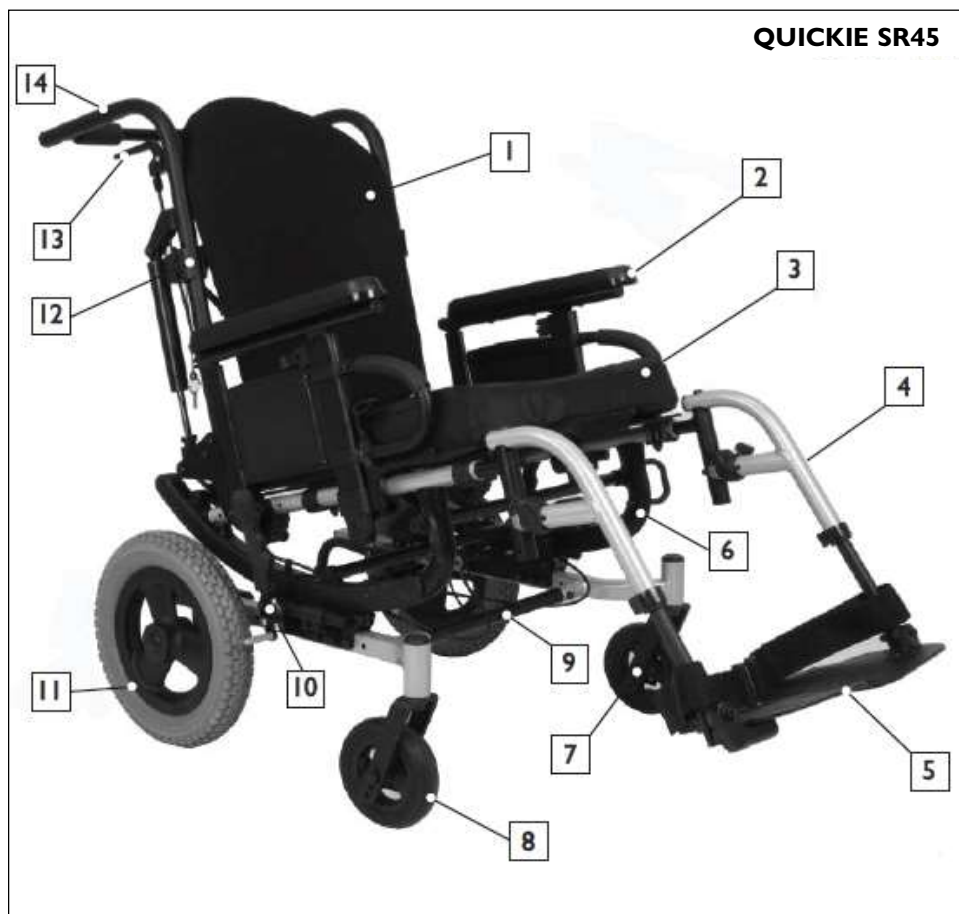

1. Dossier Contour (En option)
2. Accoudoir à double montant
3. Coussin (Optionnel)
4. Potence de repose-jambe
5. Palette d'appui-pied
6. Transport
7. Fourche de la roue avant
8. Pneu de la roue avant
9. Tube cylindrique réglable
10. Frein de stationnement
11. Roue arrière de 12 pouces
12. Canne de dos
13. Levier de basculement
14. Poignée de poussée

Remarque – Ce ne sont pas toutes les options qui sont disponibles sur les deux modèles de Quickie® SR45®. Pour connaître les options spécifiques disponibles, reportez-vous au bon de commande.

IV. AVIS – À LIRE AVANT UTILISATION

A. CHOISIR LE BON FAUTEUIL ET LES OPTIONS DE SÉCURITÉ

Sunrise propose une vaste gamme de fauteuils roulants pour mieux répondre à vos besoins. Ce produit est destiné à être utilisé par une seule et même personne. Le choix final quant au meilleur type de produit, options et réglages, repose exclusivement sur votre décision et sur les conseils promulgués par votre professionnel de la santé. Le choix du fauteuil le mieux adapté à vos besoins de mobilité uniques et à vos capacités dépendra des facteurs suivants :

1. Votre degré de handicap, votre force, votre équilibre et votre coordination.
2. Les types de danger qui devront être surmontés lors de l'utilisation quotidienne de votre fauteuil (à votre domicile, au travail ou dans tout autre endroit où vous serez amené à l'utiliser).
3. La nécessité d'avoir des options pour améliorer votre positionnement, votre sécurité et votre confort (tels que les anti-basculants, les ceintures de positionnement ou les systèmes d'assise spéciaux).

B. CONSULTEZ CE MANUEL RÉGULIÈREMENT

Avant d'utiliser cet appareil, toute personne susceptible de vous assister et vous-même devez lire attentivement ce manuel, dans le respect de toutes ses consignes. Lisez régulièrement les avertissements et les consignes contenus dans ce manuel jusqu'à ce que vous les ayez bien assimilés.

C. AVERTISSEMENTS

Le mot « Avertissement » fait référence aux risques ou pratiques dangereuses pouvant entraîner de blessures graves, voire fatales, pour vous ou toute autre personne. Les « avertissements » sont classés en trois sections principales, comme suit :

1. V. AVERTISSEMENTS GÉNÉRAUX

Il s'agit d'une liste de contrôle de sécurité et d'un récapitulatif des risques encourus à connaître avant d'utiliser votre fauteuil.

2. VI. AVERTISSEMENTS RELATIFS À LA SÉCURITÉ : CHUTES ET BASCULEMENTS

Vous vous familiariserez ici avec les bonnes pratiques d'usage de votre fauteuil pour le rendre sécuritaire, afin d'éviter de tomber ou de basculer durant vos activités quotidiennes.

3. VII. AVERTISSEMENTS – COMPOSANTS ET OPTIONS

Vous apprendrez à connaître les composants de votre fauteuil et à sélectionner les options vous assurant une sécurité accrue. N'hésitez pas à demander à votre détaillant agréé et au professionnel de la santé qui vous suit de vous conseiller sur les meilleures configurations et options pour une utilisation sûre de votre dispositif.

REMARQUE – Si applicable, vous trouverez également des « Avertissements » dans différentes sections de ce manuel. Respectez ces avertissements. À défaut de quoi, vous pourriez tomber, basculer ou perdre le contrôle de votre fauteuil, ce qui pourrait entraîner de graves blessures, pour vous ou toute autre personne.

V. AVERTISSEMENTS D'ORDRE GÉNÉRAL

A. CHARGE DE POIDS MAXIMALE

AVERTISSEMENT

Ne dépassez JAMAIS la charge de poids maximale précisé par Sunrise Medical. Le charge de poids maximale indiquée par le fabricant correspond au poids combiné du patient et des composants du fauteuil. Si vous ne respectez pas cette limite de poids, vous risquez de tomber, de basculer ou de perdre le contrôle de votre fauteuil, ce qui pourrait entraîner de graves blessures, pour vous ou toute autre personne.

Capacité de poids :

Quickie SR45 - 265 lb (120 kg)

B. USAGE PREVU

La série Quickie SR45 est prévue pour permettre le déplacement des personnes à mobilité réduite.

AVERTISSEMENT

N'utilisez PAS cet appareil à d'autres fins que celles prévues par le fabricant.

1. Ce fauteuil n'est pas prévu pour être utilisé pendant des séances de musculation car il ne garantit pas la stabilité minimale requise pour ce genre d'exercice. La pratique de la musculation en position assise dans le fauteuil pourrait nuire considérablement à la stabilité de celui-ci et contribuer à le faire basculer.
2. NE PAS se tenir debout sur le châssis du fauteuil.
3. NE laissez JAMAIS personne se mettre debout sur votre fauteuil ou utiliser votre fauteuil en guise de marchepied.
4. Ce fauteuil roulant a été conçu uniquement pour un seul occupant.
5. La modification et l'utilisation non autorisées de pièces ou d'accessoires n'ayant pas été fournis ou approuvés par Sunrise Medical peut modifier la structure de votre fauteuil. Ceci aura pour effet d'annuler la validité de la garantie et peut s'avérer être très dangereux. Le non-respect de ces directives pourrait endommager votre fauteuil et entraîner de graves blessures pour l'utilisateur qui utiliserait le fauteuil à d'autres fins que celles prévues.

C. ACCOMPAGNATEURS ET PERSONNEL SOIGNANT

AVERTISSEMENT

Avant de porter assistance à un utilisateur du fauteuil roulant, lisez attentivement tous les avertissements énoncés dans le présent manuel et suivez rigoureusement les consignes. Faisant suite à votre entretien avec votre professionnel de la santé, vous devrez apprendre les bons gestes et les bonnes positions sécuritaires à adopter correspondant le mieux à vos capacités.

D. ACCESSOIRES

AVERTISSEMENT

Toute modification ou utilisation non autorisée de pièces ou d'accessoires n'ayant pas été fournis ou approuvés par Sunrise Medical pourrait modifier la structure de votre fauteuil. Ceci aura pour effet d'annuler la validité de la garantie et peut s'avérer être très dangereux.

Voici quelques exemples de problèmes susceptibles de se produire :

1. L'utilisation de roues ou de pneus inadaptés pourrait entraîner des risques de chute ou de bascule pour l'utilisateur.
2. L'ajout d'un composant sur le châssis pourrait modifier l'intégrité structurelle du fauteuil.
3. Toute modification ou désassemblage à l'appareil pourrait potentiellement mettre à risque l'utilisateur ou l'accompagnateur.

E. SE FAMILIARISER AVEC SON FAUTEUIL

AVERTISSEMENT

Chaque fauteuil est différent. Prenez le temps d'apprendre à bien le connaître avant de l'utiliser. Démarrez lentement, sans donner de coups brusques. Si vous avez l'habitude d'utiliser un autre fauteuil, démarrez prudemment en veillant à déployer la bonne force pour ne pas chuter. L'utilisation d'une force excessive risquerait de vous faire tomber, basculer ou perdre le contrôle de votre appareil, ce qui pourrait entraîner de graves blessures pour vous ou pour toute autre personne.

F. RÉDUIRE LE RISQUE D'ACCIDENT

AVERTISSEMENT

1. AVANT d'utiliser ce fauteuil, le professionnel de la santé qui vous suit doit vous apprendre à l'utiliser en toute sécurité.
2. Entraînez-vous à vous pencher, ainsi qu'à monter et descendre du fauteuil pour connaître vos habiletés et limites. Faites-vous aider jusqu'à ce que vous connaissiez bien toutes les situations susceptibles de vous faire tomber ou basculer et jusqu'à ce que vous sachiez comment les éviter.
3. Vous devez développer vos propres méthodes d'utilisation sécuritaire, adaptées à vos besoins et à vos capacités physiques.
4. N'essayez JAMAIS d'effectuer une nouvelle manœuvre de votre propre gré et avant de vous être assuré qu'elle ne comporte aucun risque.
5. Apprenez à connaître les endroits où vous comptez utiliser votre fauteuil. Évaluez les dangers et apprenez à les éviter.
6. Sunrise recommande l'utilisation permanente d'anti-basculants.

Si vous ne respectez pas ces consignes, vous risquez de tomber, de basculer ou de perdre le contrôle de votre fauteuil, ce qui pourrait entraîner de graves blessures, pour vous ou toute autre personne.

G. LISTE DE CONTRÔLE

AVERTISSEMENT

Avant d'utiliser votre fauteuil :

1. Veuillez-vous assurer que le fauteuil avance sans gêne et que tous les composants du fauteuil fonctionnent normalement. Vérifiez l'éventuelle présence de bruits, de vibrations ou tout changement dans l'aisance à manier votre fauteuil. (Cela peut être un signe de faible pression des pneus, de fixations desserrées ou d'un ennui d'ordre mécanique).
2. Cherchez à connaître la cause du moindre problème. Votre détaillant agréé peut vous aider à identifier et à régler le problème.
3. Vérifiez que les deux essieux arrière à déclenchement rapide sont verrouillés. Lorsqu'ils sont verrouillés, les boutons d'essieux « sortent » complètement. Si elles ne sont pas verrouillées, les roues risquent de se détacher du fauteuil et de vous faire chuter.
4. Si votre fauteuil est doté d'anti-basculants, verrouillez-les.

H. MODIFICATIONS ET RÉGLAGES

AVERTISSEMENT

1. Demandez à votre professionnel de la santé d'ajuster les composants de l'assise à chaque fois qu'un changement ou un ajustement doit être effectué.
2. Toute modification ou utilisation non autorisée de pièces n'ayant pas été fournies ou approuvées par Sunrise peut modifier la structure de votre fauteuil. Ceci aura pour effet d'annuler la validité de la garantie et peut s'avérer être très dangereux.

Le non-respect de ces consignes risquerait de vous faire tomber, basculer ou perdre le contrôle de votre fauteuil, ce qui pourrait entraîner de graves blessures pour vous ou toute autre personne.

I. CONDITIONS ENVIRONNEMENTALES**⚠ AVERTISSEMENT**

1. Soyez d'autant plus vigilant si vous devez utiliser votre fauteuil sur une surface mouillée ou glissante. Si vous n'êtes pas sûr de vous, demandez de l'aide.
2. L'exposition prolongée à l'eau et à l'humidité excessive risquent de faire rouiller votre fauteuil. Dans la mesure du possible, évitez d'utiliser le fauteuil dans des conditions météorologiques extrêmes.
 - a. N'utilisez pas votre fauteuil sous la douche, dans une piscine ou dans d'autres espaces ayant de l'eau. La structure et les pièces de votre fauteuil n'étant pas étanches, de la rouille ou de la corrosion pourrait apparaître.
 - b. Évitez les lieux à humidité excessive (par exemple, ne laissez pas votre fauteuil dans une salle de bain humide pendant que vous vous douchez).
 - c. Si votre fauteuil a pris l'eau ou si vous l'avez nettoyé, asséchez-le rapidement.

Le non-respect de ces consignes risquerait de vous faire tomber, basculer ou perdre le contrôle de votre fauteuil, ce qui pourrait entraîner de graves blessures pour vous ou toute autre personne.

J. TERRAIN**⚠ AVERTISSEMENT**

1. Sur la base des essais ANSI/RESNA réalisés, Sunrise Medical recommande l'utilisation de roues avant ayant un diamètre minimum de 5 pouces (127 mm) s'il est prévu que le fauteuil doit régulièrement franchir des obstacles allant jusqu'à un demi pouce (12,7 mm).
2. Votre fauteuil a été conçu pour une utilisation sur des surfaces fermes et planes telles que du béton, de l'asphalte, de la moquette et autres surfaces intérieures de plancher.
3. N'utilisez pas votre fauteuil dans le sable, sur un sol mou ou sur un terrain rocailleux.
4. En cas d'utilisation du fauteuil sur un terrain accidenté et non conforme à la description fournie ci-dessus, les vis et boulons risquent de se desserrer et d'endommager les roues et essieux, ce qui, à terme, représenterait un risque de chute, de basculement ou de perte de contrôle du fauteuil pour l'utilisateur.

Le non-respect de ces consignes risquerait de vous faire tomber, basculer ou perdre le contrôle de votre fauteuil, ce qui pourrait entraîner de graves blessures pour vous ou toute autre personne.

K. UTILISATION SUR ROUTE**⚠ AVERTISSEMENT**

1. Ce produit n'est pas prévu pour être utilisé sur les routes et voies publiques.
2. Évitez autant que possible de l'utiliser sur la route.
3. Utilisez le fauteuil sur les trottoirs et respectez la réglementation applicable aux piétons.
4. Soyez conscient des dangers que représentent les véhicules automobiles dans les stationnements et lorsque vous devez traverser la route.

Le non-respect de ces consignes peut vous faire tomber, basculer ou perdre le contrôle de votre fauteuil et entraîner de graves blessures, pour vous ou toute autre personne.

L. SÉCURITÉ A BORD D'UN VÉHICULE AUTOMOBILE

1 2

Dans la mesure du possible, l'utilisateur doit prendre place dans le siège du véhicule et utiliser la ceinture de sécurité du véhicule.

Sunrise Medical fournit un système d'ancrage et de retenue conforme à la norme WC-19, appelé option Transit. Afin de déterminer si votre fauteuil possède l'option Transit, recherchez les quatre points d'arrimage. Deux points à l'avant (A) et deux points à l'arrière (B). Ces points de fixation sont identifiés par des autocollants apposés sur ou à proximité de ceux-ci. Si votre fauteuil roulant est équipé de l'option Transit, reportez-vous au dépliant additionnel livré avec votre fauteuil pour obtenir des informations et instructions complémentaires concernant la procédure d'arrimage. Si vous n'avez pas accès à ce dépliant additionnel, vous pouvez vous en procurer un exemplaire auprès de votre détaillant agréé ou appeler Sunrise Medical au 1 800 333-4000.

⚠ AVERTISSEMENT

Si votre fauteuil N'est PAS équipé de l'option « Transit » :

1. NE laissez JAMAIS quiconque s'asseoir dans le fauteuil durant le transport, à bord d'un véhicule.
 - a. Installez TOUJOURS l'utilisateur du fauteuil dans un siège prévu à cet effet pendant le transport.
 - b. Attachez TOUJOURS l'utilisateur avec les ceintures de sécurité appropriées ou avec tout autre système de retenue adéquat.
2. En cas d'accident ou d'arrêt soudain, l'utilisateur pourrait être éjecté du fauteuil. Les ceintures de fauteuils roulants n'ont pas été conçues pour amortir les chocs violents et l'utilisateur pourrait être blessé par la ceinture ou la sangle.
3. Ne JAMAIS placer le fauteuil sur le siège avant d'un véhicule. Il pourrait basculer et gêner le conducteur.
4. TOUJOURS attacher le fauteuil de sorte qu'il ne puisse pas rouler ou bouger.
5. N'utilisez jamais un fauteuil qui se trouvait à bord d'un véhicule automobile impliqué dans un accident. Le châssis ou certains composants pourraient avoir été endommagés au cours de l'accident. Ces composants pourraient être courbés, desserrés ou cassés à la suite d'un impact.

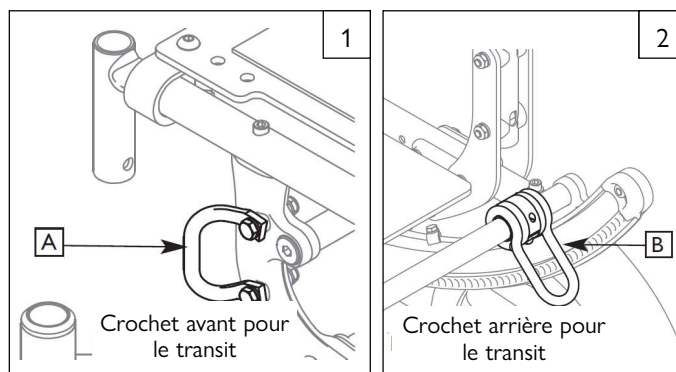

Repérez ce symbole sur votre fauteuil. Il indique les points d'ancrage du fauteuil conformément à la norme ANSI/RESNA (1998) V.1 - Section 19.

M. BESOIN D'AIDE ?**⚠ AVERTISSEMENT**

Pour l'utilisateur : Veillez à ce que toutes les personnes qui vous accompagnent lors de vos déplacements aient bien pris connaissance des consignes et des avertissements, et s'engagent à les respecter.

Pour les accompagnateurs :

1. Demandez au professionnel de la santé qui suit l'utilisateur du fauteuil de vous apprendre les méthodes sûres et appropriées à vos capacités et à celles de l'utilisateur.
2. Indiquez toujours à l'utilisateur ce que vous avez l'intention de faire et expliquez ce que vous attendez de lui. Ceci le mettra en confiance et réduira les risques d'accident.
3. Le fauteuil doit impérativement être équipé de poignées de poussée. Elles vous permettent de contrôler fermement l'arrière du fauteuil pour éviter qu'il ne bascule ou ne chute. Vérifiez que les poignées de poussée ne tournent pas dans le vide et ne glissent pas.
4. Pour éviter de vous blesser au dos, adoptez une bonne posture et des mouvements appropriés du corps. Lorsque vous soulevez, soutenez ou inclinez l'utilisateur du fauteuil, pliez légèrement les genoux et maintenez votre dos aussi droit que possible.
5. Rappelez à l'utilisateur qu'il doit se pencher vers l'arrière lorsque vous inclinez le fauteuil vers l'arrière.
6. Lorsque vous descendez un trottoir ou une simple marche, descendez le fauteuil lentement et avec souplesse. Ne le laissez pas retomber brutalement au sol. Ceci pourrait l'abîmer ou blesser l'utilisateur.
7. Pour éviter de trébucher, déverrouillez et faites pivoter les anti-basculants de sorte qu'ils ne vous gêne pas.
8. Lorsque le fauteuil est laissé sans surveillance, pensez TOUJOURS à activer les freins de stationnement pour verrouiller les roues arrière et les anti-basculants.

En cas de doute, n'hésitez pas à demander de l'aide pour éviter tout risque de chute, de basculement ou de perte de contrôle de votre fauteuil susceptible d'entraîner de graves blessures, pour vous ou toute autre personne.

VI. AVERTISSEMENTS RELATIFS À LA SÉCURITÉ : CHUTES ET BASCULEMENTS

A. CENTRE DE GRAVITÉ

AVERTISSEMENT

Le point de chute du fauteuil vers l'avant, l'arrière ou latéralement dépend de son point d'équilibre et de sa stabilité. Les réglages de votre fauteuil, les options que vous avez sélectionnées et les modifications que vous avez apportées sont autant d'éléments qui ont un impact sur les risques de chute ou de basculement.

1. Le réglage le plus important est :
L'emplacement des roues arrière. Plus vous avancez les roues arrière, plus vous risquez de basculer vers l'arrière.
2. **Les éléments suivants ont également un impact sur le point d'équilibre de votre fauteuil :**
 - a. Un changement de configuration de votre fauteuil, y compris :
 - La hauteur du siège et son angle d'inclinaison.
 - L'angle d'inclinaison du dossier.
 - b. Un changement dans la position de votre corps, de votre posture ou de la répartition du poids.
 - c. Le fait que vous roulez sur une rampe d'accès ou une pente.
 - d. L'utilisation d'un sac à dos ou autre accessoire et le cumul de poids.
3. **Pour réduire le risque d'accident :**
 - a. Consultez votre professionnel de la santé pour savoir quelle position de roues avant et quels types d'essieux correspondent le mieux à vos besoins.
 - b. Contactez votre détaillant agréé AVANT de procéder à un quelconque réglage ou modification de votre fauteuil. Vous serez peut être amené à procéder à des modifications supplémentaires pour rectifier le point d'équilibre.
 - c. Faites-vous accompagner par quelqu'un jusqu'à ce que vous connaissiez bien le point d'équilibre de votre fauteuil et sachiez comment éviter de basculer.
 - d. Utilisez les anti-basculants.

Le non-respect de ces avertissements présente un risque élevé de bascule ou de perte de contrôle de votre fauteuil, ce qui pourrait entraîner de graves blessures, pour vous ou toute autre personne.

B. S'HABILLER OU CHANGER DE VÊTEMENTS

AVERTISSEMENT

La répartition de votre poids risque de se déplacer si vous vous habillez ou changez de vêtements dans le fauteuil.

Pour réduire le risque de chute ou de bascule :

1. Faites tourner les roues avant de sorte qu'elles soient situées le plus en avant possible. Cela permet de stabiliser le fauteuil.
2. Verrouillez les anti-basculants. (Si votre fauteuil n'est pas doté d'anti-basculants, adossez-le contre un mur et verrouillez les deux roues arrière).

Le non-respect de cette consigne peut vous faire tomber, basculer ou perdre le contrôle de votre fauteuil, ce qui pourrait entraîner de graves blessures, pour vous ou toute autre personne.

C. OBSTACLES

AVERTISSEMENT

Le franchissement de trottoirs ou d'obstacles peuvent faire basculer le fauteuil et entraîner de graves blessures. Si vous avez le moindre doute quant à votre capacité à franchir en toute sécurité un trottoir ou un obstacle, **DEMANDEZ TOUJOURS DE L'AIDE**. Soyez conscient de vos capacités et de vos limites personnelles. Approfondissez votre maîtrise du fauteuil uniquement en présence d'une tierce personne.

Pour éviter les dangers lors du franchissement d'obstacles-

1. Soyez alerte au moindre signe de danger – regardez loin devant vous lorsque vous vous déplacez en fauteuil.
2. À votre domicile et sur votre lieu de travail, assurez-vous que les sols et les surfaces sont bien à niveau et ne présentent aucune obstruction.
3. Enlevez ou couvrez les bandes de seuil entre les pièces.
4. Installez une rampe d'accès aux portes d'entrée et de sortie. Vérifiez qu'il n'y a aucun dénivelé au bas de la rampe d'accès.
5. Pour vous aider à corriger votre point d'équilibre :
 - a. Penchez le haut de votre corps légèrement vers l'AVANT au moment de FRANCHIR un obstacle.
 - b. Penchez le haut de votre corps vers l'ARRIÈRE lorsque vous DESCENDEZ d'un niveau supérieur à un niveau inférieur.

6. Si votre fauteuil est équipé d'anti-basculants, ne franchissez jamais un obstacle sans être accompagné.
7. Gardez fermement vos mains sur les cerceaux de conduite de votre fauteuil lorsque vous franchissez un obstacle.
8. Ne jamais pousser ou tirer sur un objet (tels un meuble ou l'embrasure d'une porte) pour propulser votre fauteuil.

Le non-respect de ces consignes risquerait de vous faire tomber, basculer ou perdre le contrôle de votre fauteuil, ce qui pourrait entraîner de graves blessures pour vous ou toute autre personne.

D. SOULÈVEMENT DES ROUES AVANT

AVERTISSEMENT

Il peut arriver que les roues avant, ordinairement en contact avec le sol, se soulèvent intentionnellement ou non, tandis que les roues arrière restent au sol. Il convient de ne **JAMAIS** procéder au contrôle du tannage (partiel ou total) sans avoir préalablement consulté votre professionnel de la santé et en l'absence d'anti-basculants.

Le non-respect de cet avertissement présente un risque élevé d'endommagement, de bascule ou de perte de contrôle de votre fauteuil, ce qui pourrait entraîner de graves blessures, pour vous ou toute autre personne.

E. SE METTRE EN EXTENSION OU SE PENCHER

AVERTISSEMENT

À chaque fois que vous vous penchez ou vous vous mettez en extension, vous déplacez le point d'équilibre de votre fauteuil. Vous pourriez alors tomber ou faire basculer votre fauteuil. En cas de doute, demandez de l'aide ou utilisez un accessoire permettant d'étendre votre portée.

1. **NE** vous mettez JAMAIS en extension et NE vous penchez JAMAIS si cela vous oblige à déplacer la répartition de votre poids ou à vous soulever de votre siège.
2. **NE** vous mettez JAMAIS en extension et NE vous penchez JAMAIS si cela nécessite de votre part que vous avanciez sur votre siège. Votre fessier doit toujours rester en contact avec le dossier.
3. **N'essayez** JAMAIS d'attraper un objet avec les deux mains (vous seriez incapable de vous rattraper si le fauteuil venait à basculer).
4. **NE** vous penchez JAMAIS en arrière avant d'avoir vérifié que les anti-basculants sont bien verrouillés.
5. **NE** vous penchez PAS par-dessus le dossier. Ceci pourrait endommager la structure de votre dossier et vous faire basculer.
6. Si vous devez vous pencher ou tendre le bras pour atteindre un objet quelconque :
 - a. Ne verrouillez pas les roues arrière. Cela créerait un point de bascule qui pourrait entraîner un risque de chute.
 - b. Ne prenez pas appui sur les repose-pieds.
 - c. Déplacez votre fauteuil le plus proche possible de l'objet que vous souhaitez rejoindre.
 - d. N'essayez pas de ramasser un objet au sol en vous penchant vers l'avant. Vous risqueriez moins de basculer en vous penchant vers le côté.
 - e. Faites tourner les roues avant de sorte qu'elles soient situées le plus en avant possible. Cela permet de stabiliser le fauteuil.
 - f. Saisir fermement une roue arrière ou un accoudoir d'une main. Ceci vous éviterait de tomber si le fauteuil venait à basculer.

Le non-respect de ces consignes risquerait de vous faire tomber, basculer ou perdre le contrôle de votre fauteuil, ce qui pourrait entraîner de graves blessures pour vous ou toute autre personne.

F. RECULER

AVERTISSEMENT

Soyez extrêmement vigilant lorsque vous reculez. Votre fauteuil est au plus stable lorsque vous avancez. Si l'une des roues arrière venait à heurter un objet, vous risqueriez de perdre le contrôle de votre fauteuil ou de basculer.

1. Reculez votre fauteuil lentement et sans mouvement brusque.
2. Si votre fauteuil est doté d'anti-basculants, assurez-vous qu'ils soient en place.
3. Faites des pauses régulières et assurez-vous que la voie est dégagée.

Le non-respect de cet avertissement présente un risque élevé d'endommagement, de bascule ou de perte de contrôle de votre fauteuil, ce qui pourrait entraîner de graves blessures, pour vous ou toute autre personne.

G. ESCALIERS ROULANTS

⚠ AVERTISSEMENT

N'utilisez JAMAIS ce fauteuil dans un escalier roulant, même si vous êtes accompagné. Vous pourriez tomber ou faire basculer le fauteuil.

Le non-respect de cet avertissement peut entraîner des blessures pour vous et vos accompagnateurs.

H. RAMPES D'ACCÈS, PENTES ET INCLINAISONS 3 4 5 6**⚠ AVERTISSEMENT**

Dans la mesure du possible, évitez d'avoir à rouler en pente, ce qui inclut une rampe ou une descente latérale. Ceci aurait pour effet de modifier le centre de gravité du fauteuil. Votre fauteuil est moins stable et plus difficile à manœuvrer lorsqu'il est incliné. Lorsque vous gravissez une côte, les anti-bascu- lants ne peuvent pas toujours prévenir une chute ou une bascule du fauteuil.

1. **N'UTILISEZ PAS** votre fauteuil sur des pente de plus de 10° d'inclinaison.
2. Évitez les pentes latérales. **N'utilisez pas** votre fauteuil sur une pente de plus de 6° d'inclinaison.
3. Avancez **TOUJOURS** le plus droit possible, aussi bien en montant qu'en descendant. Ne « tournez pas les coins » sur une pente ou sur une rampe d'accès.
4. **NE** tournez PAS et ne changez pas de direction lorsque vous êtes sur une pente.
5. **NE** vous arrêtez JAMAIS en plein milieu d'une pente très inclinée. Vous pourriez perdre le contrôle de votre fauteuil.
6. **N'utilisez JAMAIS** les freins de stationnement arrière pour ralentir ou immobiliser votre fauteuil. Cela pourrait le faire déporter.
7. Soyez **TOUJOURS** attentif à ce qui suit :
 - a. Surfaces mouillées ou glissantes.
 - b. Tout changement observé dans le degré d'inclinaison d'une pente (quelconque renflement, bosse, crevasse ou trou). Vous pourriez tomber ou faire basculer votre fauteuil.
 - c. Aux dénivelés en bas des pentes ou des rampes d'accès. Un dénivelé, même s'il n'est que de 3/4 pouce (19 mm) peut bloquer une roue avant et faire basculer votre fauteuil vers l'avant.
8. Pour réduire le risque de chute ou de bascule :
 - a. Penchez toujours votre corps vers le haut de la pente. Ceci vous permettra de compenser le changement de point d'équilibre du fauteuil, provoqué par la pente ou l'inclinaison.
 - b. Tenez fermement les cerceaux de conduite pour contrôler votre vitesse lorsque vous descendez une pente. Si vous allez trop vite, vous risquez de perdre le contrôle de votre fauteuil.
 - c. Si vous doutez de vos capacités, DEMANDEZ DE L'AIDE autour de vous.
9. Les rampes d'accès au domicile et au travail - Pour votre sécurité, les rampes d'accès à votre domicile et sur votre lieu de travail doivent respecter les exigences légales de votre région.
 - a. Évitez les dénivelés. Pensez à rajouter une section au haut ou au bas d'une rampe pour adoucir la transition.
 - b. Restez au centre de la rampe d'accès et contrôlez votre vitesse.
10. Si vous devez emprunter une rampe d'accès, placez-vous toujours au CENTRE de la rampe. La rampe doit être suffisamment large pour ne pas risquer d'en tomber.

Le non-respect de ces consignes peut entraîner des risques de chute, de basculement ou de perte de contrôle de votre fauteuil susceptible d'entraîner de graves blessures, pour vous ou toute autre personne.

I. TRANSFERT 7 8**⚠ AVERTISSEMENT**

Il est dangereux de monter et de descendre du fauteuil lorsque vous êtes seul. Cela nécessite un bon équilibre et de l'agilité. Sachez qu'à chaque fois que vous faites un transfert, il y a toujours un bref instant où le siège du fauteuil n'est pas en dessous de vous. Pour éviter de tomber :

1. Travaillez avec votre professionnel de la santé pour apprendre les méthodes de transfert sûres.
 - a. Apprenez à bien positionner votre corps durant un transfert.
 - b. Faites-vous aider jusqu'à ce que vous maîtrisiez les méthodes de transfert.
2. Avant de monter ou de descendre du fauteuil, pensez à verrouiller les roues arrière.
3. Soyez avisé que votre fauteuil peut quand même glisser ou basculer. Les freins de stationnement des roues arrière empêchent le fauteuil de se déplacer durant un transfert.
4. Veillez à ce que les pneus soient correctement gonflés. Si les pneus sont mal gonflés, les freins de stationnement adhèrent moins bien à la roue (voir le tableau à la Section G « Pneus »)
5. Placez le fauteuil très proche du siège sur lequel vous voulez vous asseoir. Si possible, utilisez une planche de transfert.
6. Faites tourner les roues avant de sorte qu'elles soient situées le plus en avant possible.
7. Si vous le pouvez, enlevez les repose-pieds ou rabattez-les.
 - a. Faites attention de ne pas vous coincer les pieds entre les repose-pieds.
 - b. Évitez de prendre appui en mettant du poids sur les repose-pieds. Cela pourrait faire basculer le fauteuil.
8. Pensez à enlever ou à écarter les accoudoirs pour qu'ils ne vous gênent pas.
9. Veillez à vous placer le plus au fond possible du siège. Cela réduira le risque de voir le fauteuil basculer ou glisser.

Le non-respect de ces consignes peut entraîner des risques de chute, de basculement ou de perte de contrôle de votre fauteuil susceptible d'entraîner de graves blessures, pour vous ou toute autre personne.

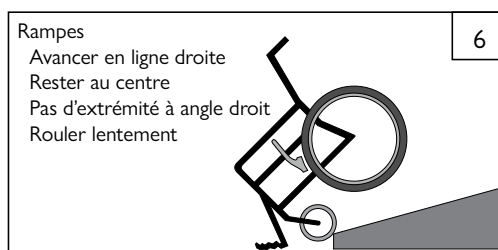
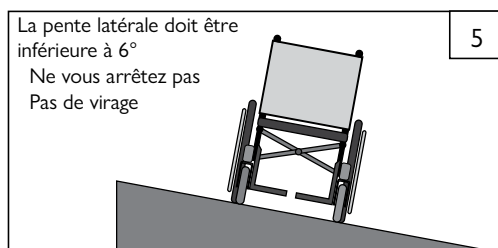
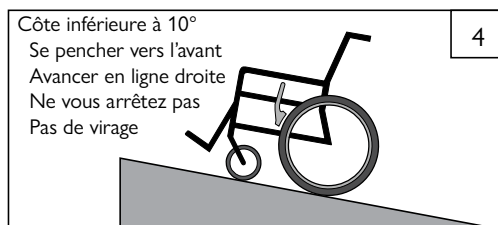
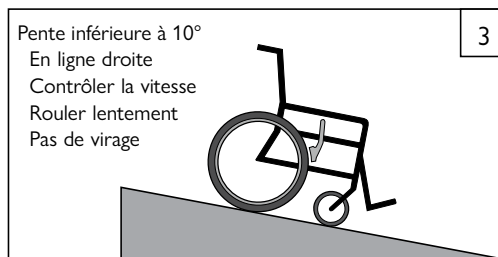

Position de transfert optimale

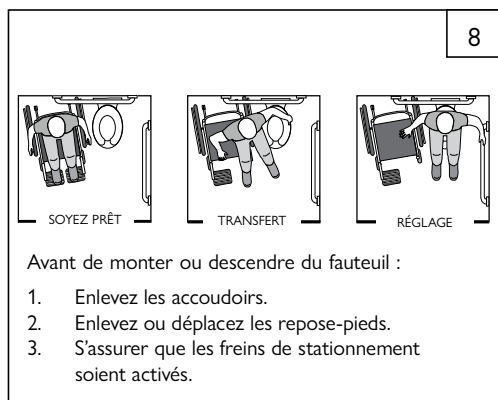

VI. AVERTISSEMENTS RELATIFS À LA SÉCURITÉ : CHUTES ET BASCULEMENTS

J. TROTTOIRS ET MARCHES SIMPLES 9

AVERTISSEMENT

Avant de monter une chaîne de trottoir ou la moindre marche, demandez TOUJOURS une assistance. Le franchissement de trottoirs et de marches peut faire basculer le fauteuil et entraîner de graves blessures. En cas de doute quant à votre capacité à éviter ou à surmonter un obstacle, demandez toujours de l'aide. Soyez conscient de vos capacités et de vos limites personnelles. Approfondissez votre maîtrise du fauteuil uniquement en présence d'une tierce personne.

Pour l'accompagnateur : Toute personne susceptible d'aider l'utilisateur à franchir des trottoirs et des marches doit lire et respecter toutes les instructions et les avertissements adressés aux accompagnateurs et aux professionnels de la santé.

1. N'essayez pas de monter un trottoir ou une marche de plus de 4 pouces (102 mm) de haut. À MOINS d'être accompagné. Votre fauteuil pourrait aller outre son point d'équilibre et basculer.
2. Lorsque vous montez et descendez un trottoir ou une marche, veillez toujours à vous diriger bien droit. Si vous êtes de biais, vous risquez de tomber ou de faire basculer le fauteuil.
3. N'oubliez pas que l'impact subi par votre fauteuil lorsque vous descendez un trottoir ou une marche peut endommager celui-ci ou desserrer ses fixations.

Le non-respect de ces consignes peut entraîner des risques de chute, de basculement ou de perte de contrôle de votre fauteuil susceptible d'entraîner de graves blessures, pour vous ou toute autre personne.

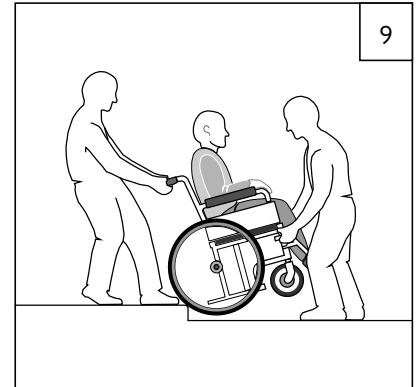

K. MONTER UN TROTTOIR OU UNE MARCHÉ SIMPLE 9

AVERTISSEMENT

Pour l'accompagnateur : Suivez les étapes ci-dessous pour aider l'utilisateur à monter un trottoir ou une marche simple EN MARCHÉ ARRIÈRE :

1. Restez derrière le fauteuil.
2. Reculez jusqu'à ce que les roues arrière touchent le trottoir ou la marche. Tirez le dispositif vers le haut de sorte que les roues arrière viennent reposer sur le haut du trottoir ou de la marche.
3. Continuez à reculer jusqu'à ce que les roues avant aient dépassé la bordure du trottoir, et abaissez le dispositif pour le ramener à sa position de déplacement normale.

Le non-respect de ces consignes risquerait de vous faire tomber, basculer ou perdre le contrôle de votre fauteuil, ce qui pourrait entraîner de graves blessures pour vous ou toute autre personne.

L. DESCENDRE UN TROTTOIR OU UNE MARCHÉ SIMPLE 9

AVERTISSEMENT

Pour l'accompagnateur : Suivez les étapes ci-dessous pour aider l'utilisateur à descendre un trottoir ou une marche EN MARCHÉ AVANT :

1. Restez derrière le fauteuil.
2. Avant d'atteindre le bord du trottoir ou de la marche, faites légèrement basculer le fauteuil et tirez-le en arrière.
3. Lorsque le fauteuil est à son point d'équilibre, avancez lentement jusqu'à ce que les roues arrière atteignent le bord du trottoir ou de la marche. Laissez ensuite les roues arrière glisser lentement le long du trottoir ou de la marche.
4. Poussez le fauteuil jusqu'à ce que vous ayez vous-même atteint le trottoir ou la marche.
5. Une fois que les roues arrière sont en bas du trottoir ou de la marche, inclinez le fauteuil en son point d'équilibre.

Le non-respect de ces consignes risquerait de vous faire tomber, basculer ou perdre le contrôle de votre fauteuil, ce qui pourrait entraîner de graves blessures pour vous ou toute autre personne.

M. ESCALIERS 10**⚠ AVERTISSEMENT**

1. N'utilisez JAMAIS votre fauteuil dans les escaliers, À MOINS d'être accompagné. Vous pourriez tomber ou faire basculer votre fauteuil.
2. Pour des raisons de sécurité, le franchissement d'un escalier exige la présence d'au moins 2 accompagnateurs.

Le non-respect de ces consignes risquerait de vous faire tomber, basculer ou perdre le contrôle de votre fauteuil, ce qui pourrait entraîner de graves blessures pour vous ou toute autre personne.

⚠ AVERTISSEMENT

Avant d'assister un utilisateur de fauteuil roulant, lisez les avertissements « Accompagnateur » de la section VI, partie K et respectez les consignes. Vous devrez apprendre les méthodes sûres et appropriées à vos capacités.

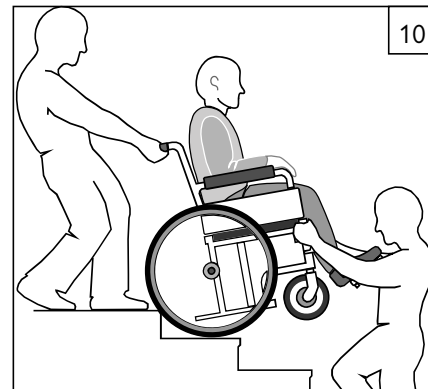
**N. MONTER DES ESCALIERS****⚠ AVERTISSEMENT**

1. Deux personnes au moins doivent être présentes pour monter un fauteuil et son occupant en haut d'un escalier.
2. Le fauteuil et son occupant doivent faire DOS à l'escalier.
3. La personne située à l'arrière dirige la manœuvre. C'est elle qui incline le fauteuil en son point d'équilibre.
4. Une deuxième personne placée à l'avant tient le fauteuil par une partie non amovible du châssis avant et soulève le fauteuil, en montant une marche à la fois.
5. Les deux personnes montent une marche à la fois, jusqu'au palier voulu.

Le non-respect de ces consignes risquerait de vous faire tomber, basculer ou perdre le contrôle de votre fauteuil, ce qui pourrait entraîner de graves blessures pour vous ou toute autre personne.

O. DESCENDRE DES ESCALIERS**⚠ AVERTISSEMENT**

1. Deux personnes au moins doivent être présentes pour descendre un fauteuil et son occupant en bas d'un escalier.
2. Le fauteuil et son occupant doivent descendre en faisant FACE à l'escalier.
3. La personne située à l'arrière dirige la manœuvre. Elle incline le fauteuil en son point d'équilibre et le fait avancer jusqu'au bord de la marche du haut.
4. La seconde personne se tient sur la troisième marche en partant du haut et attrape le châssis du fauteuil. Elle descend le fauteuil une marche à la fois en laissant à chaque fois les roues arrière reposer sur le rebord de la marche.
5. Les deux personnes descendent une marche à la fois, jusqu'en bas de l'escalier.

Le non-respect de ces consignes risquerait de vous faire tomber, basculer ou perdre le contrôle de votre fauteuil, ce qui pourrait entraîner de graves blessures pour vous ou toute autre personne.

P. INCLINER LE FAUTEUIL**⚠ AVERTISSEMENT**

AVANT d'actionner le mécanisme de basculement :

1. Assurez-vous que les bras de l'utilisateur reposent sur les accoudoirs ou à proximité.
2. Assurez-vous que les jambes de l'utilisateur reposent confortablement sur le repose-pieds/repose-jambes.
3. Ne placez jamais vos mains, vos pieds ou tout autre objet dans le mécanisme d'inclinaison.
4. Ne poussez jamais le fauteuil si le siège est incliné vers l'avant.
5. N'ajoutez jamais d'accessoires qui ne sont pas spécifiquement prévus pour le fauteuil SR45.
6. N'inclinez jamais le fauteuil au point que le dossier se trouve parallèle au sol.

Si vous ne respectez pas ces consignes, vous risquez de tomber, de basculer ou de perdre le contrôle de votre fauteuil, ce qui pourrait entraîner de graves blessures, pour vous ou toute autre personne.

VII. AVERTISSEMENTS : COMPOSANTS ET OPTIONS

A. ANTI-BASCULANTS (OPTIONNEL)

AVERTISSEMENT

Les anti-basculants permettent de stabiliser votre fauteuil dans la plupart des conditions normales d'utilisation, évitant ainsi que celui-ci ne bascule vers l'arrière.

1. Sunrise recommande fortement l'utilisation d'anti-basculants :
2. Lorsqu'ils sont installés (en position basse), les anti-basculants doivent être ENTRE 1,5 pouce (38,1 mm) et 2 pouces (50,8 mm) du sol.
 - a. Au-delà de 2 pouces (50,8 mm), les anti-basculants n'empêcheront pas le fauteuil de basculer.
 - b. En-deçà de 2 pouces (50,8 mm), ils risquent d'accrocher des obstacles et d'entraîner le basculement du fauteuil ou la chute de l'utilisateur.
3. Si vous devez monter ou descendre un trottoir ou franchir un obstacle, demandez à un accompagnateur de vérifier que les anti-basculants soient bien relevés et ne risquent pas d'entraver le passage du fauteuil et de compromettre sa stabilité.

Le non-respect de ces consignes risquerait de vous faire tomber, basculer ou perdre le contrôle de votre fauteuil, ce qui pourrait entraîner de graves blessures pour vous ou toute autre personne.

B. ACCOUDOIRS

AVERTISSEMENT

Les accoudoirs sont amovibles et ne sont pas prévus pour supporter le poids du fauteuil.

1. NE SOULEVEZ JAMAIS le fauteuil par les accoudoirs. Ceux-ci pourraient se détacher ou casser.
2. Soulevez toujours le fauteuil en saisissant des parties fixes, non amovibles du châssis.

Le non-respect de ces consignes risquerait de vous faire tomber, basculer ou perdre le contrôle de votre fauteuil, ce qui pourrait entraîner de graves blessures pour vous ou toute autre personne.

C. POIGNEES DE POUSSÉE

AVERTISSEMENT

Lorsque vous êtes accompagné, veillez à ce que le fauteuil soit doté de poignées de poussée.

1. Elles permettent à l'accompagnateur de tenir fermement l'arrière du fauteuil pour éviter qu'il ne bascule.
2. Vérifiez que les poignées de poussée ne tournent pas dans le vide et ne glissent pas.

Le non-respect de ces consignes risquerait de vous faire tomber, basculer ou perdre le contrôle de votre fauteuil, ce qui pourrait entraîner de graves blessures pour vous ou toute autre personne.

D. POIGNÉE DE POUSSÉE STYLE « POUSSETTE »

AVERTISSEMENT

1. Veillez à ne pas vous coincer les doigts dans le mécanisme de verrouillage situé au bas des cannes de dos lorsque vous pliez ou déliez ce dernier.
2. Veillez à ne pas vous coincer les doigts dans la charnière lorsque vous ajustez la poignée de poussée réglable.

E. COUSSINS

AVERTISSEMENT

1. Les coussins en mousse standard du Quickie ne sont pas prévus pour soulager la pression.
2. Si vous souffrez d'escarres ou êtes un sujet à risque, peut-être aurez-vous besoin d'un système d'assise spécial ou d'un dispositif pour le contrôle de votre posture. Consultez votre professionnel de la santé pour savoir si un tel dispositif est nécessaire à votre bien-être.
3. L'utilisateur ne doit pas s'asseoir à même la plaque d'assise. Il convient de placer un coussin ou autre sur la plaque d'assise avant d'utiliser le fauteuil.

Si vous ne respectez pas ces consignes, vous risquez de tomber, de basculer ou de perdre le contrôle de votre fauteuil, ce qui pourrait entraîner de graves blessures, pour vous ou toute autre personne.

F. FIXATIONS

AVERTISSEMENT

La plupart des vis, boulons et écrous de ce fauteuil sont des fixations ultra résistantes. L'utilisation de fixations inadéquates pourra nuire au bon fonctionnement de votre fauteuil.

1. N'utilisez QUE des fixations fournies par un détaillant agréé (ou tout autre type de fixation et de résistance similaire, tels qu'indiqués sur les têtes).
2. Des fixations trop ou pas assez serrées peuvent entraîner une défaillance ou endommager certains composants de votre fauteuil.
3. Si les boulons ou les vis se desserrent, resserrez-les immédiatement.

Le non-respect de ces consignes risquerait de vous faire tomber, basculer ou perdre le contrôle de votre fauteuil, ce qui pourrait entraîner de graves blessures pour vous ou toute autre personne.

G. REPOSE-PIEDS

AVERTISSEMENT

1. En leur point le plus bas, les repose-pieds doivent être AU MOINS à 50,8 mm (2 pouces) du sol. S'ils sont trop BAS, ils heurteront les obstacles que vous pourrez rencontrer en condition normale aux cours de vos déplacements. Votre fauteuil risquerait de s'arrêter brusquement et de basculer vers l'avant.
2. Pour éviter de trébucher ou de tomber lorsque vous montez ou descendez de votre fauteuil :
 - a. Veillez à ne pas vous coincer les pieds dans l'espace situé entre les repose-pieds.
 - b. Évitez de prendre appui en mettant du poids sur les repose-pieds, car le fauteuil pourrait basculer vers l'avant.
 - c. Pensez à rabattre ou à enlever les repose-pieds avant de monter ou de descendre du fauteuil.
3. NE soulevez jamais le fauteuil par les repose-pieds. Ils sont amovibles et ne sont pas prévus pour supporter le poids du fauteuil. Soulevez toujours le fauteuil en saisissant des parties fixes, non amovibles du châssis.

Le non-respect de ces consignes risquerait de vous faire tomber, basculer ou perdre le contrôle de votre fauteuil, ce qui pourrait entraîner de graves blessures pour vous ou toute autre personne.

H. PNEUS

AVERTISSEMENT

Un bon gonflage prolongera la durée de vie de vos pneus et facilitera l'utilisation et les manœuvres de votre fauteuil.

1. N'utilisez pas ce fauteuil si l'un de vos pneus est sous ou surgonflé. Contrôlez hebdomadairement la pression des pneus en vous référant aux valeurs de gonflage indiquées sur le flanc du pneu.
2. Si la pression d'un pneu arrière est faible, le frein de stationnement de la roue correspondante risque de ne pas adhérer et de laisser la roue tourner à un moment où vous ne vous y attendez pas.
3. Une faible pression dans l'un des pneus risque de déporter le fauteuil, entraînant une perte de contrôle de celui-ci.
4. Un pneu surgonflé risque d'éclater.

Le non-respect de ces consignes risquerait de vous faire tomber, basculer ou perdre le contrôle de votre fauteuil, ce qui pourrait entraîner de graves blessures pour vous ou toute autre personne.

Pressions de pneus recommandées	Quickie SR45	Pressions ou plage de pressions recommandée	
		kPa	PSI
Pneumatique - 12 pouces	x	276	40
Pneumatique - 16 pouces	x	241	35
Pneumatique - 20 pouces	x	448	65
Pneumatique - 22 pouces	x	448	65
Pneumatique - 24 pouces	x	517	75

I. CEINTURES PELVIENNES DE SÉCURITÉ**(en option)****▲ AVERTISSEMENT**

Les ceintures pelviennes de sécurité NE SERVENT QU'À maintenir la posture de l'utilisateur en place. Une mauvaise utilisation de ces ceintures peut entraîner de graves blessures, voire être fatale pour l'utilisateur.

1. S'assurer que l'occupant ne glisse pas du siège du fauteuil roulant. Cela pourrait comprimer sa cage thoracique ou entraîner une suffocation sous la pression de la ceinture.
2. Les ceintures doivent être bien ajustées sans être trop serrées, pour ne pas gêner la respiration. Vous devez être capable de glisser votre main ouverte, à plat, entre la ceinture et l'occupant.
3. Une cale pelvienne ou un dispositif similaire peut aider à maintenir l'utilisateur en place dans le siège. Contactez le professionnel de la santé qui suit l'utilisateur pour savoir si un tel dispositif est nécessaire.
4. N'utilisez les ceintures qu'avec un utilisateur capable de réagir rapidement en cas de besoin. L'utilisateur doit être capable de détacher facilement la ceinture en cas d'urgence.
5. N'utilisez JAMAIS les ceintures pelviennes de sécurité :
 - a. Comme système de retenue de l'occupant du fauteuil. Cela nécessite une prescription médicale.
 - b. Si l'utilisateur est comateux ou agité.
 - c. Comme système de retenue dans un véhicule automobile. En cas d'accident ou d'arrêt soudain, l'utilisateur pourrait être éjecté du fauteuil. Les ceintures de fauteuils roulants n'ont pas été conçues pour amortir les chocs violents et l'utilisateur pourrait être blessé par la ceinture ou la sangle.

Le non-respect de ces consignes risquerait de vous faire tomber, basculer ou perdre le contrôle de votre fauteuil, ce qui pourrait entraîner de graves blessures pour vous ou toute autre personne.

J. ESSIEUX À DÉCLENCHEMENT RAPIDE**▲ AVERTISSEMENT**

1. N'utilisez pas le fauteuil avant d'avoir vérifié que les deux essieux à déclenchement rapide sont enclenchés.
2. L'essieu n'est verrouillé qu'une fois que le bouton à déclenchement rapide sort complètement. Si l'essieu n'est pas entièrement enfoncé, la roue pourrait se détacher lorsque le fauteuil roulant est mobile, mettant ainsi son occupant en danger.
3. Il convient de régulièrement nettoyer et inspecter les essieux à déclenchement rapide afin de vérifier leur bon fonctionnement et de déceler tout éventuel signe d'usure ou de torsion. Changez-les si nécessaire.

Le non-respect de ces consignes risquerait de vous faire tomber, basculer ou perdre le contrôle de votre fauteuil, ce qui pourrait entraîner de graves blessures pour vous ou toute autre personne.

K. ESSIEUX ARRIÈRE**▲ AVERTISSEMENT**

Tout changement dans le montage des roues arrière est susceptible de modifier le point d'équilibre de votre fauteuil.

1. Plus vous avancez les essieux arrière, plus vous risquez de basculer vers l'arrière.
2. Demandez au professionnel de la santé qui vous suit quelle est la meilleure configuration pour les essieux arrière de votre fauteuil. Ne modifiez pas les réglages À MOINS d'être certain que vous ne risquez pas de basculer.
3. Après tout changement effectué aux essieux arrière, n'oubliez pas d'ajuster les freins de stationnement arrière en conséquence.
 - a. Le cas échéant, les freins de stationnement pourraient ne pas fonctionner.
 - b. Vérifiez que les bras de freinage, lorsqu'ils sont actionnés, s'enfoncent bien dans les pneus d'au moins 1/8 de pouce (3 mm).

Le non-respect de ces consignes risquerait de vous faire tomber, basculer ou perdre le contrôle de votre fauteuil, ce qui pourrait entraîner de graves blessures pour vous ou toute autre personne.

L. FREINS DE STATIONNEMENT ARRIÈRE**▲ AVERTISSEMENT**

Les freins de stationnement arrière n'ont pas été conçus pour ralentir ou immobiliser un fauteuil en déplacement. Ils servent à maintenir votre fauteuil immobilisé une fois que vous êtes à l'arrêt complet.

1. N'utilisez jamais les freins de stationnement arrière pour ralentir ou arrêter le fauteuil en déplacement. Vous pourriez tomber ou faire basculer votre fauteuil.
2. Pour empêcher les roues arrière de tourner, activez les deux freins de stationnement arrière lorsque vous montez ou descendez de votre fauteuil.
3. Si la pression d'un pneu arrière est faible, le frein de stationnement du pneu en question pourrait ne pas accrocher et laisserait la roue tourner à un moment où vous ne vous y attendez pas.
4. Vérifiez que les bras de freinage, lorsqu'ils sont actionnés, s'enfoncent bien dans les pneus d'au moins 1/8 de pouce (3 mm). Le cas échéant, les freins pourraient ne pas fonctionner.

Le non-respect de ces consignes risquerait de vous faire tomber, basculer ou perdre le contrôle de votre fauteuil, ce qui pourrait entraîner de graves blessures pour vous ou toute autre personne.

M. SYSTÈMES D'ASSISE MODIFIÉS**▲ AVERTISSEMENT**

L'utilisation d'un système d'assise non approuvé par Sunrise Medical pourrait avoir une incidence sur le point d'équilibre de votre fauteuil Et pourrait le faire basculer.

1. Ne modifiez pas le système d'assise de votre fauteuil sans avoir PRÉALABLEMENT consulté votre détaillant agréé.
2. Il est interdit d'utiliser un système d'assise non fourni par Sunrise pendant le transit.

Le non-respect de ces consignes risquerait de vous faire tomber, basculer ou perdre le contrôle de votre fauteuil, ce qui pourrait entraîner de graves blessures pour vous ou toute autre personne.

VIII. UTILISATION ET ENTRETIEN

AVERTISSEMENT

Il incombe au propriétaire ou à l'accompagnateur de confier les réglages et la configuration du fauteuil roulant à un technicien qualifié exécutant les recommandations émises par un professionnel de la santé. Le fauteuil peut nécessiter un entretien régulier ou certains réglages à effectuer en cours d'utilisation par le propriétaire ou l'accompagnateur.

A. INTRODUCTION

- Un bon entretien améliorera la performance et prolongera la durée de vie de votre fauteuil.
- Nettoyez votre fauteuil régulièrement. Ceci vous permettra de vérifier que les pièces ne sont pas desserrées ni usées. Ceci facilitera la manipulation de votre fauteuil. Pour le nettoyage, vous aurez besoin d'un détergent doux et de chiffons.
- Faites immédiatement réparer ou remplacer toute pièce desserrée, usée, tordue ou endommagée **avant d'utiliser votre fauteuil.**
- Pour protéger votre investissement, assurez-vous de faire faire toutes les tâches d'entretien et de réparation par votre détaillant agréé.
- Inspectez et entretenez votre fauteuil conformément à la charte d'entretien fournie.**
- En cas de problème, commandez les pièces auprès de votre détaillant agréé et confiez à ce dernier les inspections et les réparations avant de réutiliser votre fauteuil.**
- Minimalement une fois par année, faites faire une inspection complète de votre fauteuil et un contrôle de sécurité par un détaillant agréé.**

B. CONTRÔLES DE SÉCURITÉ ESSENTIELS

- Pression des pneus :**
Vérifiez la pression des pneus au moins **UNE FOIS PAR SEMAINE.** La pression des pneus est indiquée sur le flanc des pneus. Si les pneus sont sous-gonflés, la performance des freins de stationnement sera réduite.
- Essieux et gaines d'essieux :**
Lorsque vous vérifiez les essieux et gaines d'essieux tous les six mois, assurez-vous qu'ils sont propres et bien serrés. Des gaines desserrées sont susceptibles d'endommager la plaque d'essieu et de compromettre la bonne performance de votre fauteuil.

C. CHARTE D'ENTRETIEN

Hebdomadaire	3 mois	6 mois	Annuel	Sécurité et vérification du bon fonctionnement
<input checked="" type="checkbox"/>				Niveau de pression des pneus
<input checked="" type="checkbox"/>				Freins de stationnement
	<input checked="" type="checkbox"/>			Toutes les fixations (pour détecter tout signe d'usure et vérifier l'étanchéité)
		<input checked="" type="checkbox"/>		Accoudoirs
		<input checked="" type="checkbox"/>		Essieux et gaines d'essieux
	<input checked="" type="checkbox"/>			Essieux à déclenchement rapide
	<input checked="" type="checkbox"/>			Roues, pneus et rayons
	<input checked="" type="checkbox"/>			Roues avant
	<input checked="" type="checkbox"/>			Anti-basculants
		<input checked="" type="checkbox"/>		Châssis
<input checked="" type="checkbox"/>				Roulettes
<input checked="" type="checkbox"/>				Câbles d'inclinaison et piston
<input checked="" type="checkbox"/>				Bras oscillant
			<input checked="" type="checkbox"/>	Entretien effectué par détaillant agréé

D. NETTOYAGE

- Peinture de finition**
 - Nettoyez les surfaces peintes avec de l'eau savonneuse ou un détergent doux au moins une fois par mois.
 - Protégez la peinture en appliquant une couche de cire non abrasive tous les trois mois.

2. Essieux et pièces mobiles

- À **CHAQUE SEMAINE**, nettoyez autour des essieux et des pièces mobiles avec un chiffon humide (et non mouillé).
- Essuyez ou enlevez les peluches, poussières ou saletés accumulées autour des essieux et des pièces mobiles.

3. Toile

- Lavage à la main (le lavage à la machine risque d'abîmer le tissu).
- Laissez sécher naturellement. **NE PAS UTILISER** la sècheuse car la chaleur détériore le tissu.

4. Entretien de base - Matériel disponible dans les commerces

- Pompe à pneu
- Chiffon de nettoyage ou tissu en coton
- Lubrifiant à base de Téflon®
- Détergent doux

REMARQUE- Vous n'avez pas besoin de graisser ou de lubrifier le fauteuil.

E. TABLEAU DE DÉPANNAGE

SYMPTÔME								SOLUTION
	Le fauteuil tire vers la gauche	Le fauteuil tire vers la droite	Le fauteuil est instable	Virages lents	Grincements et claquements	Flottement des roues avant	Le fauteuil s'incline trop facilement et rapidement et il est difficile de le ramener dans sa position initiale.	
<input checked="" type="checkbox"/>	<input checked="" type="checkbox"/>	<input checked="" type="checkbox"/>	<input checked="" type="checkbox"/>	<input checked="" type="checkbox"/>				Vérifiez que la pression des pneus est correcte et qu'elle est la même pour les deux roues arrière et les deux roues avant.
		<input checked="" type="checkbox"/>	<input checked="" type="checkbox"/>	<input checked="" type="checkbox"/>	<input checked="" type="checkbox"/>			Vérifiez que les écrous et boulons soient bien vissés.
		<input checked="" type="checkbox"/>		<input checked="" type="checkbox"/>				Vérifiez que les rayons et raccords sont bien serrés sur les roues radiales.
				<input checked="" type="checkbox"/>				Passez du lubrifiant Tri-Flow à base de Téflon® entre les connexions du châssis et les différentes pièces.
<input checked="" type="checkbox"/>	<input checked="" type="checkbox"/>		<input checked="" type="checkbox"/>		<input checked="" type="checkbox"/>			Vérifiez si la plaque de la roue avant nécessite d'être ajustée. Reportez-vous aux instructions relatives au réglage de la plaque de la roue avant.
<input checked="" type="checkbox"/>	<input checked="" type="checkbox"/>					<input checked="" type="checkbox"/>		Vérifiez que les deux roues avant touchent bien le sol en même temps. Si tel n'est pas le cas, ajoutez des bagues d'espacement entre le roulement inférieur de la plaque de la roue et l'écrou de la tige de la fourche jusqu'à ce que les deux roues avant touchent le sol simultanément. Placez votre fauteuil sur une surface plane lorsque vous effectuez cette opération.
						<input checked="" type="checkbox"/>		Contactez un détaillant agréé afin d'ajuster le centre de gravité/CR vers l'avant.

F. MONTAGE ET DÉMONTAGE DES ROUES ARRIÈRE 11**⚠ AVERTISSEMENT**

N'utilisez pas le fauteuil AVANT d'avoir vérifié que les deux essieux à déclenchement rapide sont verrouillés. Un essieu déverrouillé risque de se détacher pendant l'utilisation du fauteuil et de faire tomber l'utilisateur.

1. Pour installer la roue

- Appuyez à fond sur le bouton à déclenchement rapide (A). Cela libère la tension sur les roulements à billes situés à l'autre extrémité.
- Insérez l'essieu dans le moyeu de la roue arrière (B).
- Enfoncez le bouton (A) tout en faisant glisser l'essieu (C) dans la gaine de l'essieu (D).
- Relâchez le bouton pour verrouiller l'essieu à l'intérieur de la gaine d'essieu. Ajustez l'essieu si celui-ci ne se verrouille pas.
- Répétez ces étapes pour l'autre roue.

REMARQUE-L'essieu n'est verrouillé que si le bouton à libération rapide (A) sort complètement.

2. Pour retirer la roue

- Appuyez à fond sur le bouton à déclenchement rapide (A).
- Retirez la roue en faisant glisser l'essieu (C) hors de la gaine d'essieu (D).
- Répétez ces étapes pour l'autre roue.

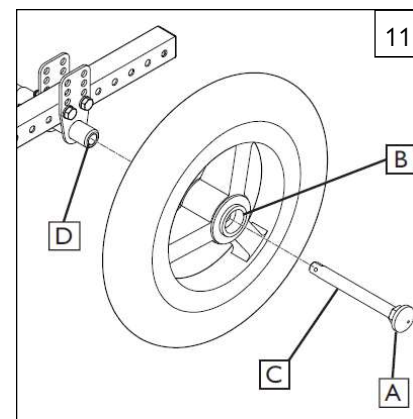
**G. INSTALLATION DU COUSSIN**

- Placez le coussin sur la plaque de siège avec le tissu adhérent contre le siège. Le côté biseauté du coussin doit être positionné à l'avant. Appuyez sur le dessus du coussin pour bien le caler.

H. FREINS DE STATIONNEMENT 12**⚠ AVERTISSEMENT**

Les freins de stationnement sont installés en usine et doivent être ajustés par votre technicien qualifié. Inspectez les freins de stationnement une fois par semaine, conformément à la charte d'entretien. N'utilisez pas votre fauteuil AVANT d'avoir vérifié le bon fonctionnement des deux freins de stationnement. Un frein de stationnement mal ajusté peut entraîner un déplacement du fauteuil ou le faire tourner de manière inattendue. Les freins de stationnement doivent être ajustés après s'être assuré que les pneus sont gonflés à la bonne pression. Lorsque le frein est serré, pour fonctionner efficacement, son bras doit s'enfoncer dans le pneu d'au moins 3 mm (1/8 de pouce). S'il apparaît que les freins de stationnement glissent ou ne fonctionnent pas correctement, communiquez avec votre fournisseur de services pour les faire ajuster.

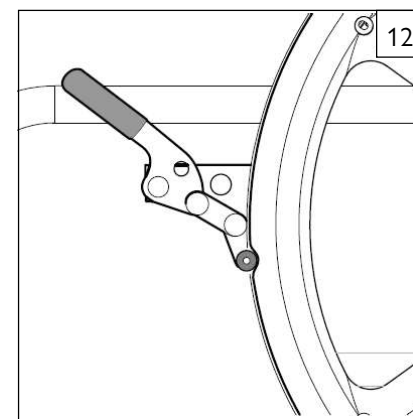
**I. ANTI-BASCULANTS - ARRIÈRE** 13 14

Il est recommandé d'avoir des anti-basculants sur tous les fauteuils roulants. N'essayez jamais de franchir des obstacles sans la présence d'un accompagnateur.

1. Insertion des anti-basculants dans le récepteur

- Appuyez sur la goupille de déverrouillage arrière (E) de sorte que les deux goupilles de déverrouillage se rétractent vers l'intérieur.
- Insérez l'anti-basculant dans le récepteur prévu à cet effet (F).
- Tournez l'anti-basculant vers le bas jusqu'à ce que la goupille de déverrouillage apparaisse à travers le trou du récepteur.
- Insérez l'autre anti-basculant de la même façon.

2. Relever les anti-basculants

Vous devez rabattre les anti-basculants vers le haut chaque fois qu'un accompagnateur pousse votre fauteuil et quand vous voulez franchir des obstacles ou monter des bordures de trottoirs.

- Enfoncez le bouton arrière (E) de l'anti-basculant.
- Tout en maintenant le bouton (E) enfoncé, faites pivoter l'anti-basculant vers le haut (G).
- Relâchez le bouton.
- Répétez l'opération pour l'autre anti-basculant.
- Rappelez à l'accompagnateur de rabaisser les anti-basculants après avoir complété toute manœuvre.

3. Réglage des anti-basculants

Vous devrez éventuellement élever ou abaisser les anti-basculants pour obtenir une bonne garde au sol comprise entre 1,5 pouce (38,1 mm) et 2 pouces (50,8 mm) de hauteur.

- Appuyez sur le bouton de déverrouillage (H) des anti-basculants de sorte que la goupille de déverrouillage se rétracte vers l'intérieur.
- Abaissez ou élevez les anti-basculants à la hauteur désirée, dans l'un des trois trous pré-perçés.
- Relâchez le bouton (H).
- Ajustez le deuxième anti-basculant de la même façon. Les deux anti-basculants doivent être exactement à la même hauteur.

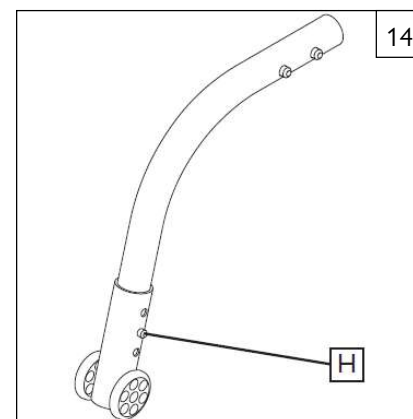
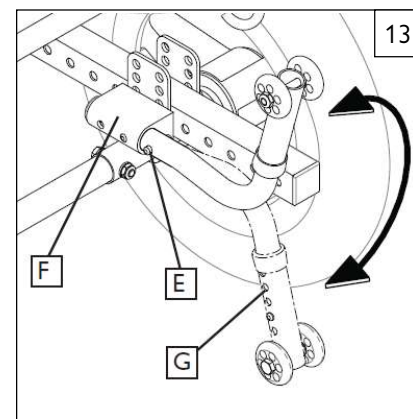

VIII. UTILISATION ET ENTRETIEN

J. ACCOUDOIRS À DOUBLE MONTANT 15 16**1. Installation ou retrait**

- a. L'ensemble de l'accoudoir est solidement maintenu en place lorsque le loquet de fixation (A) est orienté vers l'extérieur.
- b. Pour l'ouvrir, poussez le loquet de fixation (A) vers l'avant.
- c. Insérez ou retirez l'accoudoir.
- d. Resserrez le loquet de fixation en position verrouillée.

2. Réglage de la hauteur (en option)

- a. Desserrez le levier de fixation supérieur (C).
- b. Ajustez l'accoudoir à la hauteur désirée.
- c. Resserrez le loquet de fixation en position verrouillée.
- d. Montez ou baissez l'accoudoir de sorte qu'il s'enclenche.

3. Accoudoir escamotable (en option)

- a. Desserrez le loquet de fixation avant (A).
- b. Rabattez l'accoudoir. Il reste fixé au montant arrière.
- c. Pour enlever complètement l'accoudoir, levez le loquet de fixation arrière (B).
- d. Placez l'accoudoir à la position désirée.
- e. Resserrez le loquet de fixation en position verrouillée.

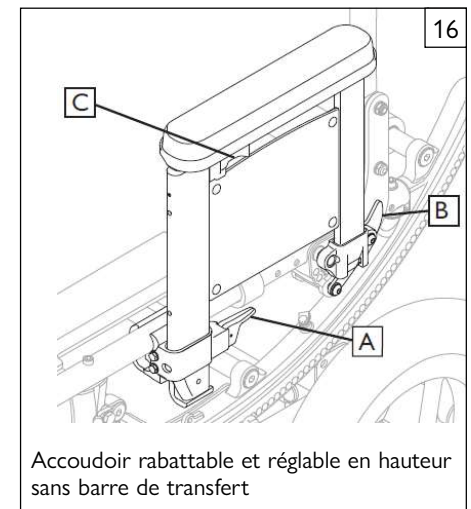
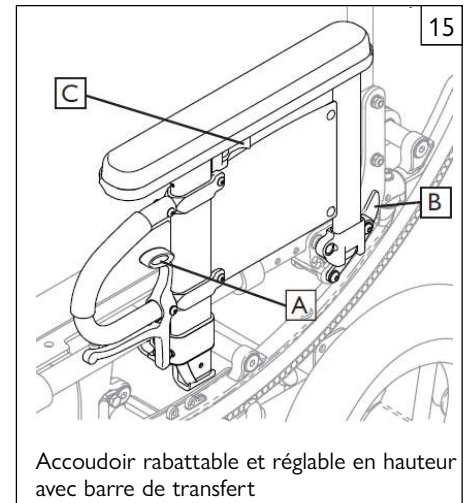
K. ACCOUDOIRS A HAUTEUR REGLABLE (en option) 17**1. Installation**

- a. Faites glisser le montant extérieur (1) dans le récepteur (7) fixé au châssis du fauteuil.
- b. L'accoudoir s'enclenche automatiquement.

2. Réglage de la hauteur

- a. Faites pivoter le levier de déverrouillage (2) jusqu'à la deuxième butée.
- b. Montez ou baissez l'accoudoir (4) à la hauteur désirée.
- c. Ramenez le levier (2) en position verrouillée contre le montant.
- d. Enfoncez l'accoudoir jusqu'à enclenchement du montant supérieur.

3. Retrait de l'accoudoir

- a. Actionnez le levier de déverrouillage (3) et tirer pour sortir l'accoudoir.

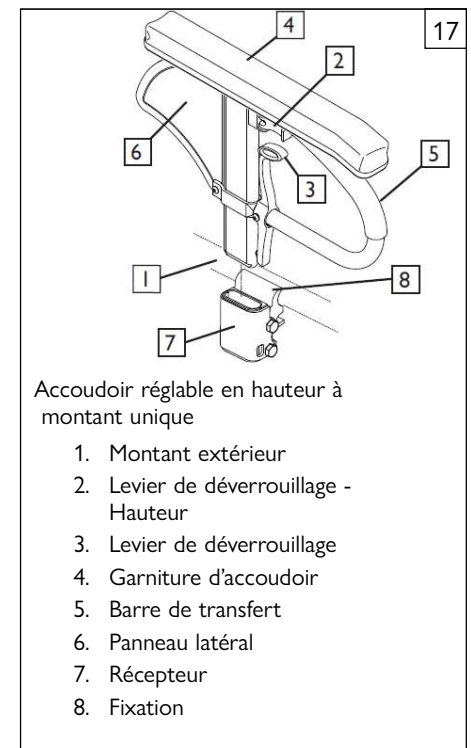

L. POTENCES/REPOSE-PIEDS ESCAMOTABLES 18

Potences et repose-pieds rabattables vers l'intérieur et l'extérieur (70°, 80°)

1. Installation

- Placez le pivot de potence dans le récepteur avant (A) avec le repose-pied orienté vers l'intérieur ou l'extérieur du châssis.
- Faites pivoter le repose-pied vers l'intérieur jusqu'à ce qu'il s'enclenche dans la plaque de verrouillage.

2. Retrait

- Pour retirer le repose-pied, libérez le loquet (B) en tirant le levier vers le haut ou en l'enfonçant vers le bas.
- Pivotez le repose-pied vers l'intérieur ou l'extérieur, puis soulevez-le.

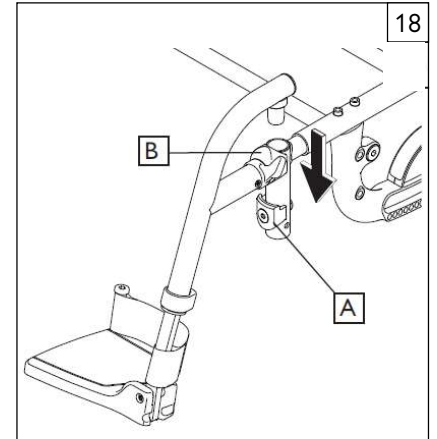
**M. REPOSE-JAMBES ARTICULÉS (en option)** 19**1. Installation ou retrait**

Pour installer ou retirer le repose-jambes articulé, reportez-vous aux instructions relatives à l'installation de repose-pieds rabattable.

2. Réglage de la hauteur

- Pour relever les repose-jambes, soulevez-les à la hauteur désirée. Les repose-jambes s'enclencheront automatiquement à la hauteur désirée.
- Pour abaisser les repose-jambes pendant que vous êtes assis dans le fauteuil, appuyez sur le loquet de déverrouillage (C) et abaissez les repose-jambes à la hauteur désirée. Les repose-jambes s'enclencheront automatiquement à la hauteur désirée.

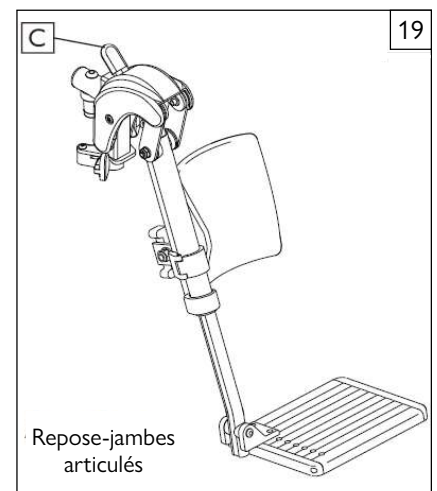
**N. REPOSE-JAMBES ÉLÉVATEUR (en option)** 20**1. Installation ou retrait**

Pour installer ou retirer le repose-jambes élévateur, reportez-vous aux instructions relatives à l'installation de repose-pieds escamotables.

2. Réglage de la hauteur

- Pour relever les repose-jambes, soulevez-les à la hauteur désirée. Les repose-jambes s'enclencheront automatiquement à la hauteur désirée.
- Pour abaisser les repose-jambes pendant que vous êtes assis dans le fauteuil, appuyez sur le loquet de déverrouillage (D) et abaissez le repose-jambes à la hauteur désirée. Les repose-jambes s'enclencheront automatiquement à la hauteur désirée.

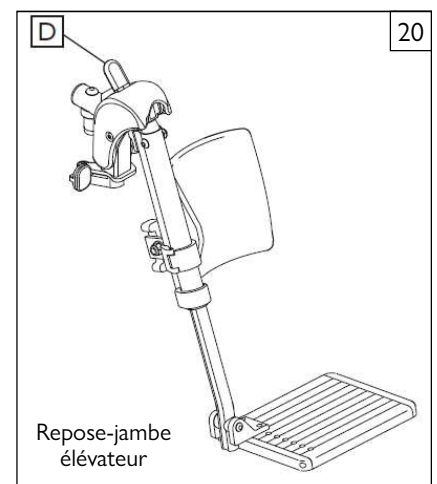

VIII. UTILISATION ET ENTRETIEN

O. MÉCANISME D'INCLINAISON

Le mécanisme d'inclinaison est installé par Sunrise. Deux mécanismes à câble et gâchettes permettent d'incliner le fauteuil dans une fourchette allant de 0° à 45°, selon le réglage sélectionné.

1. Opération inclinaison 21

- a. Appuyez simultanément sur les deux gâchettes (A) pour libérer le mécanisme de verrouillage et permettre au siège et au dossier de pivoter. Une fois la position souhaitée obtenue, relâchez les deux gâchettes pour immobiliser le balancier.
- b. Le degré approximatif de l'inclinaison du siège est affiché sur l'indicateur de basculement (C).
- c. Pour bloquer la fonction d'inclinaison et éviter tout basculement accidentel, pensez à insérer les goupilles de sécurité (B) dans les supports des gâchettes une fois l'inclinaison désirée obtenue.

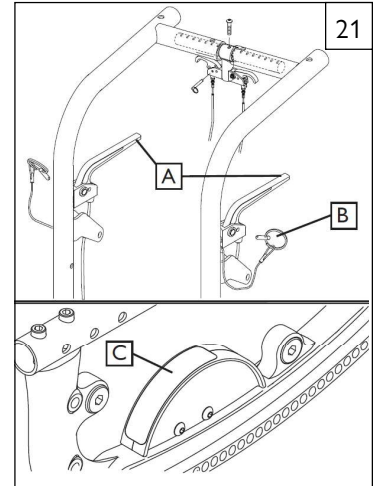
2. Déverrouillage par le pied 22

- a. Appuyer sur la pédale (D) a pour effet de débloquer le mécanisme de verrouillage et permet de faire pivoter le siège et le dossier. Relâcher la pédale a pour effet de bloquer le balancier.
- b. Le degré approximatif de l'inclinaison du siège est affiché sur l'indicateur de basculement (C).

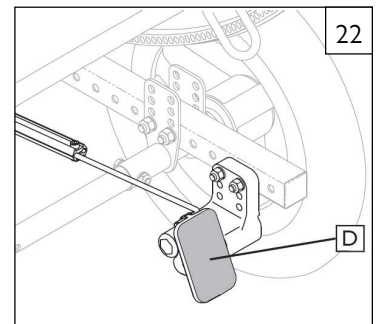
P. EXTENSION DE LA POIGNÉE DE POUSSÉE STYLE « POUSSETTE » (EN OPTION) 23 24

Installation

- a. Appuyez sur le bouton (E) de la poignée de poussée de sorte que les goupilles de verrouillage se rétractent à l'intérieur du tube.
- b. Insérez le tube dans le tube du récepteur arrière (F) jusqu'à ce que la goupille ressorte par l'un des trous du montant.

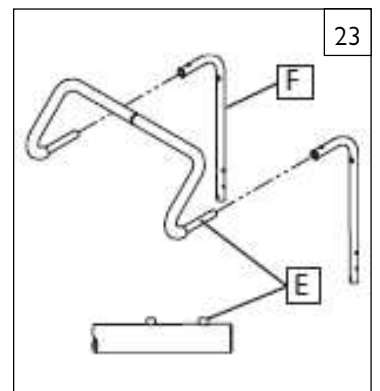

Q. DOSSIER INCLINABLE

Le mécanisme d'inclinaison à double gâchette est installé par Sunrise.

Pour incliner ou redresser le dossier

- a. Appuyez simultanément sur les deux gâchettes (G). Relâchez les deux gâchettes pour immobiliser le dossier une fois l'inclinaison souhaitée obtenue dans l'amplitude de 45°.
- b. Pour désactiver la fonction de réglage d'inclinaison, insérez la goupille de verrouillage (H) dans le support de la gâchette.

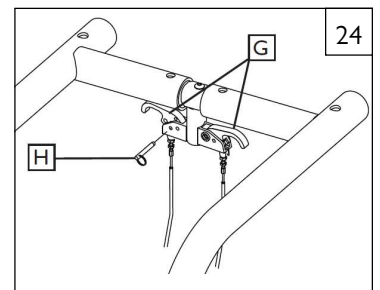

REMARQUE - Pensez à TOUJOURS verrouiller le mécanisme d'inclinaison à double gâchette après avoir positionné le dossier.

R. CONTRÔLE

Une fois que le fauteuil est assemblé et ajusté, il doit avancer doucement et sans gêne. Tous les accessoires doivent également fonctionner correctement. Si vous détectez une anomalie, suivez la procédure suivante :

1. Reportez-vous aux sections d'assemblage et d'ajustements pour vous assurer d'avoir préparé le fauteuil correctement.
2. Consultez le guide de dépannage.
3. Si le problème persiste, contactez votre détaillant agréé. Si, après avoir contacté votre détaillant agréé Sunrise, vous éprouvez encore des problèmes, contactez le service client de Sunrise. Pour obtenir les coordonnées de votre détaillant agréé ou du service client de Sunrise, reportez-vous à la page d'introduction au début du présent manuel.

⚠ AVERTISSEMENT

Il incombe au propriétaire de confier les réglages et la configuration du fauteuil à un professionnel qualifié exécutant les recommandations émises par un professionnel de la santé. L'inspection ou les ajustements doivent être conformes aux recommandations émises par un professionnel de la santé. Utilisez toujours, pour ce fauteuil, des pièces ou des accessoires recommandés et approuvés par Sunrise Medical.

A. RÉVISION EFFECTUÉE PAR UN DÉTAILLANT AGRÉÉ

1. Au moins une fois par année, faites faire une inspection complète de votre fauteuil et un contrôle de sécurité par un détaillant agréé.
2. Si vous décelez la présence d'une pièce desserrée, usée, tordue ou endommagée, réparez-la ou remplacez-la par une pièce approuvée **avant de confier l'inspection de votre fauteuil à un détaillant agréé.**
3. Tous les travaux d'entretien et de réparation doivent être effectués par un détaillant agréé.

B. CONSEILS D'ENTRETIEN

1. Serrage dynamométrique :

Le serrage dynamométrique correspond au serrage optimal devant être appliqué à une fixation particulière. Il est important de respecter les valeurs de couple de serrage indiquées. En l'absence d'indication spécifique, le couple de serrage est de 6,8 Nm (60 pouces/lb).

2. Détaillant/réparateur et matériel nécessaire

Rendez-vous sur www.SunriseMedical.com pour accéder aux manuels des pièces détachées, fiches d'instructions et tutoriels qui seront très utiles pour les éventuelles réparations de votre fauteuil Quickie.

C. NETTOYAGE

1. Peinture de finition

- a. Nettoyez les surfaces peintes avec de l'eau savonneuse ou un détergent doux.
- b. Protégez la peinture en appliquant une couche de cire d'auto non abrasive.

2. Essieux et pièces mobiles

- a. Nettoyez autour des essieux et des pièces mobiles avec un chiffon humide (non mouillé).
- b. Essuyez ou enlevez les peluches, poussières ou saletés accumulées autour des essieux et des pièces mobiles.
- c. Pour la lubrification, N'UTILISEZ PAS une huile 3-en-Un ou WD-40®. Utilisez exclusivement un lubrifiant à base de Téflon® pour ce fauteuil roulant.

D. ESSIEU ARRIÈRE 25

1. Réglage de l'essieu de la roue arrière

Pour un bon fonctionnement du fauteuil, veillez à ce que les gaines d'essieu restent toujours bien serrés.

- a. Pour régler l'essieu (A) vous aurez besoin d'une clé $\frac{3}{4}$ de pouce (B) afin de tourner les écrous d'essieu extérieurs (C).
- b. Vous aurez également besoin d'une clé de 1/2 pouce pour bloquer l'autre extrémité de l'essieu (D) et l'empêcher de tourner pendant le réglage de l'écrou.
- c. Tournez l'écrou extérieur de l'essieu dans le sens horaire des aiguilles d'une montre pour le resserrer.
- d. Il ne devrait y avoir que 10 millièmes de pouce (.010 pouces) de jeu.

2. Ajustement de l'essieu arrière pour la répartition des poids

La répartition du poids entre les roues avant et arrière s'ajuste essentiellement en faisant tourner les essieux arrière vers l'avant et l'arrière sur le châssis. Déplacer les essieux VERS L'ARRIÈRE assure une plus grande stabilité vers l'avant et l'arrière. Déplacer les essieux VERS L'AVANT permet de transférer une plus grande quantité de poids de l'utilisateur vers les roues ARRIÈRE, ce qui représente les avantages suivants : l'avant du fauteuil est allégé, réduisant ainsi les efforts à fournir lors de la manipulation du fauteuil et le rayon de braquage est réduit du fait de l'empattement réduit.

ATTENTION - Le déplacement des essieux arrière peut avoir une incidence sur la stabilité du fauteuil. Vérifiez TOUJOURS la stabilité du fauteuil avec l'occupant à bord avant de mettre le fauteuil en service.

REMARQUE IMPORTANTE - Les deux essieux doivent être ajustés exactement de la même façon des deux côtés du fauteuil.

REMARQUE - Pour le réglage de la plaque d'essieu, le serrage dynamométrique sera de 13,6 Nm (120 pouces/lb).

REMARQUE - Veillez à maintenir le châssis horizontal pendant le réglage de la hauteur. Pour connaître les réglages appropriés, reportez-vous à la matrice du bon de commande.

3. Réglage de la position de l'essieu 26

- a. Retirez les deux roues du fauteuil.
- b. Retirez les boulons (E) de la plaque d'essieu (F) des deux côtés du fauteuil.
- c. Remplacez la plaque d'essieu à la position désirée.
- d. Insérez et revissez les boulons (E).



LES OUTILS DONT VOUS AUREZ BESOIN

1. Jeu de clés hexagonales (mesures impériales)
2. Jeu de clés hexagonales (mesures métriques)
3. Jeu de clés plates (mesures impériales)
4. Jeu de clés plates (mesures métriques)
5. Clé dynamométrique
6. Jeu de douilles hexagonales (mesures impériales)
7. Jeu de douilles hexagonales (mesures métriques)
8. Tournevis plats et cruciformes

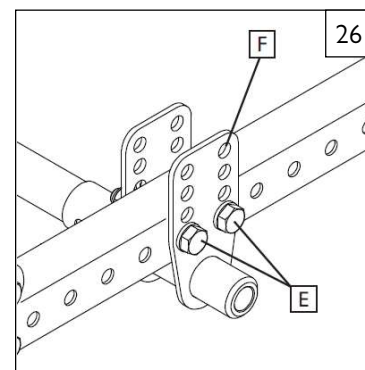
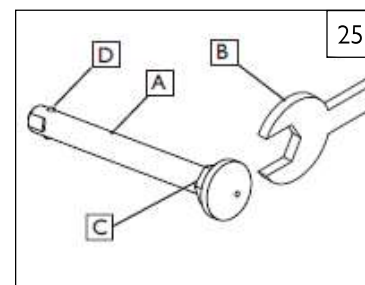

IX. RÉGLAGES ET ENTRETIEN RÉALISÉS PAR LE DÉTAILLANT AGRÉÉ

4. Réglage de la hauteur de l'essieu 26

- a. Desserrez et retirez les boulons (E).
- b. Ajustez l'essieu à la hauteur désirée à l'aide des trous pré-perçés dans la plaque d'essieu (B) et ce, des deux côtés.
- c. Replacez et revissez les boulons.

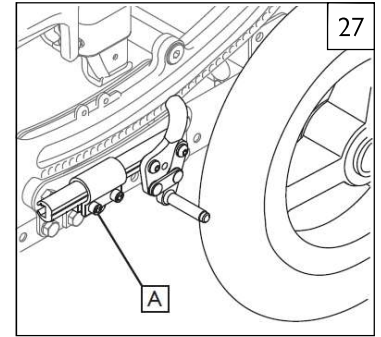

E. FREINS DE STATIONNEMENT 27

Réglage

- a. Desserrez les deux vis (A) de manière uniforme. N'essayez pas d'enlever une vis à la fois.
- b. Faites glisser l'assemblage vers la roue arrière jusqu'à ce que la pince s'arrime dans le pneu, afin d'éviter que les roues ne tournent en position stationnaire.
- c. Resserrez les vis (A).

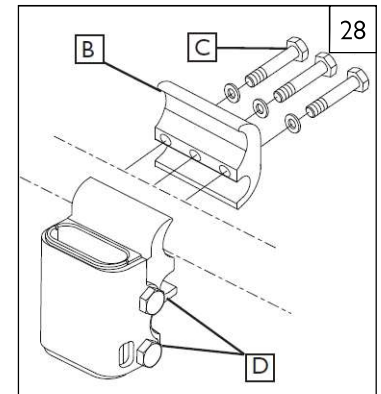

F. RÉCEPTEUR DE L'ACCUDOIR À MONTANT UNIQUE 28

1. Réglage de la taille du récepteur de l'accoudoir

Pour réduire ou élargir la taille du montant extérieur de l'accoudoir dans le récepteur :

- a. Desserrez les boulons situés sur les côtés du récepteur (D).
- b. L'accoudoir étant dans le récepteur, serrez ce dernier jusqu'à l'obtention du réglage désiré.
- c. Resserrez les quatre boulons (D).

2. Déplacement de la position du récepteur

- a. Desserrez les 3 boulons (C) qui maintiennent ensemble les deux moitiés de la fixation (B) (ne les enlevez pas).
- b. Faites glisser la fixation pour que l'accoudoir soit à la bonne position.
- c. Resserrez les 3 boulons (C).

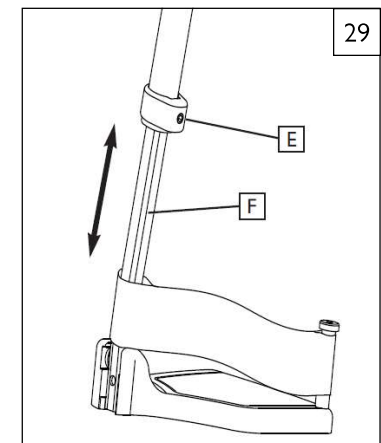

G. RÉGLAGE DE LA HAUTEUR DU REPOSE-PIED ESCAMOTABLE 29

Réglage de la hauteur

REMARQUE - il est recommandé de laisser un espace minimum de 50.8 mm (2 pouces) entre les repose-pieds et le sol.

- a. Desserrez la vis de réglage (E) à l'aide d'une clé hexagonale de 3/16 de pouces.
- b. Glissez le tube d'extension du repose-pieds (F) vers le haut ou le bas à la hauteur désirée.
- c. Resserrez la vis (E). Appliquez un serrage dynamométrique de 16,27 Nm (144 pouce/lb)

H. SUPPORT D'ADAPTATEUR DE PALETTE DE REPOSE-PIED 30 31 32

Le détaillant peut installer une fixation pour adaptateur de palette (A). Cette pièce permet de régler la hauteur tout en utilisant des palettes à montage frontal sur une potence à libération rapide. Il est également possible d'inverser la palette afin d'accroître la fourchette de réglage.

1. Réglage de la hauteur de la palette de repose-pied

- Enlevez les vis (B, C) ainsi que la palette (D) et la fixation de l'adaptateur.
- Relevez ou abaissez la palette (D) et ses composants à la hauteur désirée, en vous référant au tableau intitulé « Valeurs de montage des potences frontales » (Fig. 32).
- Réinsérez et resserrez les vis (B, C) au couple de 10,8 Nm (96 pouces/lb).
- Répétez la procédure pour l'autre palette.

REMARQUE – En général, il est conseillé de régler les deux palettes à la même hauteur.

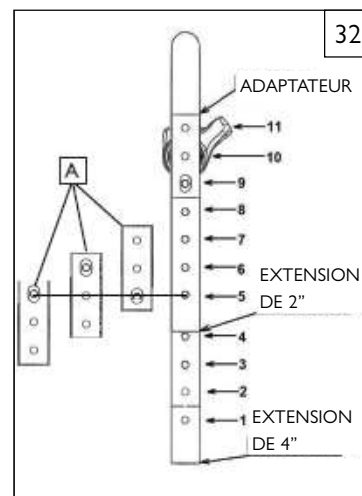
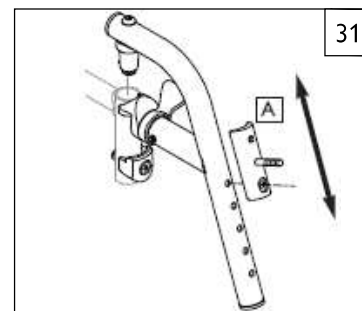
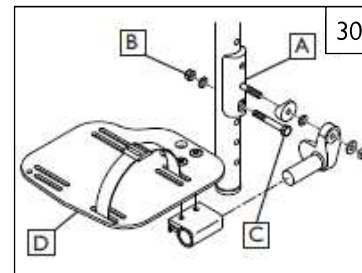

AJUSTEMENT DES REPOSE-JAMBES À MONTURE DIRECTE											
Option Repose-jambes	Extension de 4 pouces				Trous de repose-jambes standard						Adaptateur de palette de repose-pieds
			Extension de 2 pouces								
Trou	1	2	3	4	5	6	7	8	9	10	11
70°	16 pouces	15 pouces	14 pouces	13 pouces	11 1/2 pouces	10 1/2 pouces	9 1/2 pouces	9 pouces	8 pouces	7 pouces	6 pouces
80°	16 1/2 pouces	15 1/2 pouces	14 1/2 pouces	13 1/2 pouces	12 pouces	11 pouces	10 pouces	9 pouces	8 pouces	7 pouces	6 pouces
90°	—	—	—	—	11 1/2 pouces	10 1/2 pouces	9 1/2 pouces	8 1/2 pouces	7 1/2 pouces	6 1/2 pouces	5 1/2 pouces

I. REPOSE-JAMBES ÉLÉVATEUR / COMPENSATEUR 33

1. Réglage de la hauteur du coussinet pour mollet

- Desserrez l'écrou de retenue (G) situé au dos du support du coussinet pour mollet.
- Faites glisser le support de l'appui-mollet vers le haut ou le bas.
- Une fois que le coussinet est à la position désirée, resserrez l'écrou de retenue (G).

2. Réglage de la hauteur avec le tube d'extension

- (Voir la section G « Réglage de la hauteur du repose-pied escamotable »)

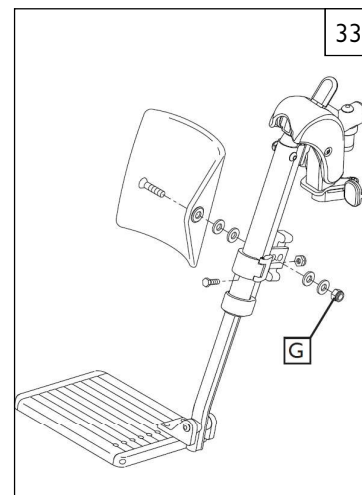

IX. RÉGLAGES ET ENTRETIEN RÉALISÉS PAR LE DÉTAILLANT AGRÉÉ

J. MÉCANISME D'INCLINAISON

Le mécanisme d'inclinaison est installé par Sunrise. Deux mécanismes à câble et gâchettes permettent d'incliner le fauteuil dans une fourchette allant de 0° à 45°, selon le réglage sélectionné.

1. Retrait du couvercle de la bascule 34

- Retirez les (4 ou 5) vis (A) qui fixent le couvercle sur le châssis de la bascule (B).
- Retirez le couvercle (C) et rangez-le avec les vis pour un usage ultérieur.

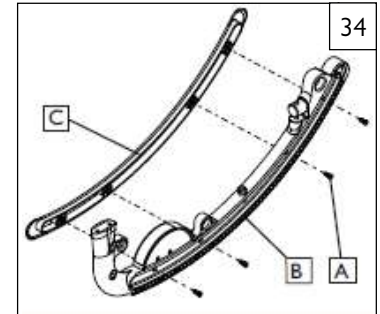

2. Réglage des blocages antérieurs de bascule 35

REMARQUE – En présence des blocages antérieurs de bascule, vous devez préalablement enlever le couvercle de la bascule.

Vous pouvez régler le fauteuil de manière à en limiter l'inclinaison (rotation), et ce grâce aux blocages antérieurs de bascule (E).

- Dévissez et retirez la vis de fixation (D).
- Placez les blocages antérieurs de bascule à la limite antérieure et postérieure désirée du fauteuil.
- Chaque moitié du blocage antérieur de bascule doit s'insérer dans les trous opposés de la bascule (B). Vissez-les à l'aide de la vis de fixation (D).

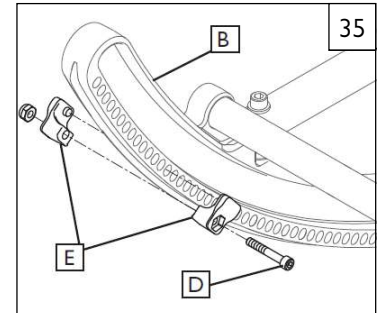

3. Réglage du câble 36

REMARQUE – N'appliquez aucun lubrifiant sur les composants du fauteuil.

- Desserrez le contre-écrou (G).
- Tourner le dispositif de réglage du câble (F) jusqu'à ce que le câble soit complètement tendu. Vérifiez que la goupille du piston peut s'étirer et se rétracter complètement après le réglage et que la goupille engage la bascule lorsque les gâchettes sont relâchées.
- Revissiez le contre-écrou (G).

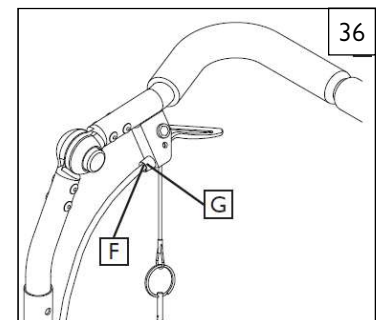

K. DOSSIER ET POIGNÉE DE POUSSÉE STYLE « POUSSETTE »

1. Réglage de l'angle d'inclinaison 37

- Desserrez le boulon arrière (H).
- Desserrez et retirez le boulon de réglage de l'angle d'inclinaison (I).
- Inclinez le dossier à l'angle désiré à l'aide des trous pré-perçés.
- Replacez et revissiez le boulon avant (I).
- Resserrez le boulon arrière (H).
- Répétez de l'autre côté.

REMARQUE IMPORTANTE- Le réglage doit être exactement le même des deux côtés du fauteuil.

REMARQUE – Pour le réglage de l'angle d'inclinaison de la poignée de poussée, le serrage dynamométrique sera de 27,1 Nm (240 pouces/lb).

REMARQUE – Il sera éventuellement nécessaire de régler la position du dossier afin de conserver un bon alignement du centre de gravité et une bonne stabilité.

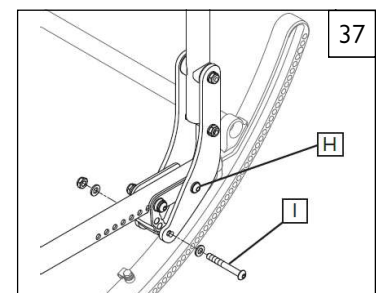

2. Réglage de l'angle d'inclinaison de la poignée de poussée style « poussette » 38

Appuyez simultanément sur les deux boutons poussoirs noirs (J). Cela permet de débloquer la poignée de poussée et de la faire pivoter librement. Relâchez les boutons poussoirs pour verrouiller la poignée de poussée à la position souhaitée.

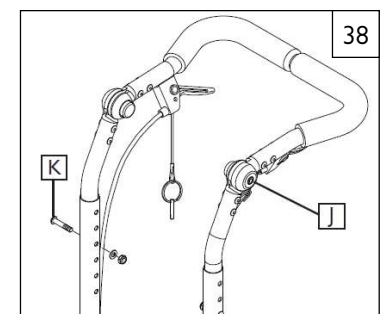

3. Réglage de la hauteur 38

- Retirez les deux boulons (K) des montants du dossier (un de chaque côté).
- Réajustez la hauteur du dossier.
- Resserrez les deux boulons (K) à la hauteur désirée.

4. Rabattement du dossier 39

- a. Pour rabattre complètement le dossier, tirez sur les goupilles de déverrouillage arrière (A) et couchez le dossier vers l'avant.
- b. Pour le remettre en place, levez le dossier jusqu'à ce qu'il s'enclenche dans sa position originale.

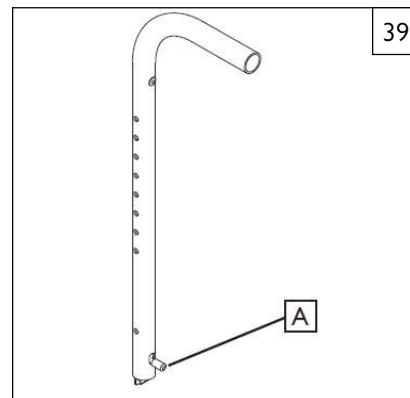

L. ENSEMBLE FOURCHE/ROUE AVANT 40

1. Installation

- a. Retirez le couvercle anti-poussière (B) de l'encastrement de fourche en faisant un mouvement de va-et-vient.
- b. La fourche est dotée d'un boulon (C) et d'une rondelle (juste en-dessous du boulon). Retirez le boulon et la rondelle.
- c. Insérez la tige de la fourche (E) dans l'encastrement de fourche (D) et placez la rondelle par-dessus la tige.
- d. Remplacez le boulon (C) sur la tige de la fourche et serrez jusqu'à ce qu'il n'y ait plus de jeu ; desserrez ensuite d'un 1/8ème de tour pour permettre un minimum de rotation.
- e. Remplacez le couvercle anti-poussière sur l'encastrement de fourche.

2. Réglage de la hauteur

- a. Desserrez et retirez le boulon (F).
- b. Réglez l'essieu à la hauteur désirée à l'aide des trous pré-perçés dans la fourche.
- c. Remplacez et revissez le boulon.
- d. Répétez de l'autre côté.

REMARQUE : Veillez à maintenir le châssis horizontal pendant le réglage de la hauteur. Pour connaître les réglages appropriés, reportez-vous à la matrice du bon de commande. Reportez-vous à la section Réglage de la hauteur de l'essieu arrière.

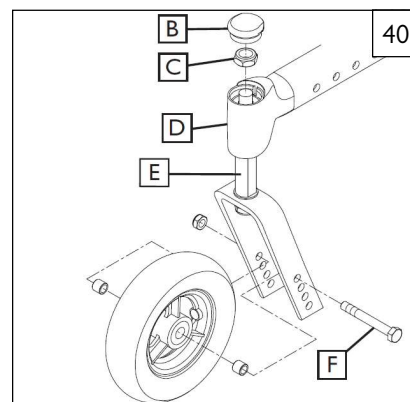

M. PROFONDEUR DU CHÂSSIS

1. Réglage du dossier 41

- a. Retirez les vis (G et I) de la plaque de montage arrière (H) pour les deux côtés du fauteuil.
- b. Faites glisser le dossier le long du rail du siège, à la même position des deux côtés.
- c. Réinsérez et serrez les vis (G et I) des deux côtés du fauteuil.

REMARQUE IMPORTANTE- Le réglage doit être exactement le même des deux côtés du fauteuil.

REMARQUE- Pour le réglage de la profondeur du dossier, le serrage dynamométrique sera de 13,6 Nm (120 pouces/lb).

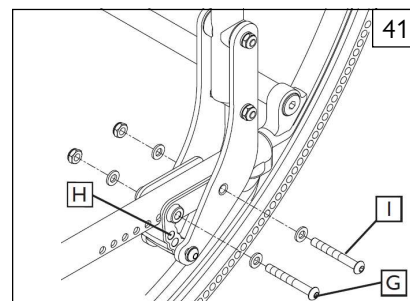

2. Réglage de l'angle d'inclinaison du dossier 42

- a. Retirez la vis (J) et desserrez-la (I) de la plaque de montage arrière (H) pour les deux côtés du fauteuil.
- b. Ajustez le dossier à la même position des deux côtés, en le réglant dans l'un des trois trous illustrés.
- c. Resserrez les vis (I et J) des deux côtés du fauteuil.

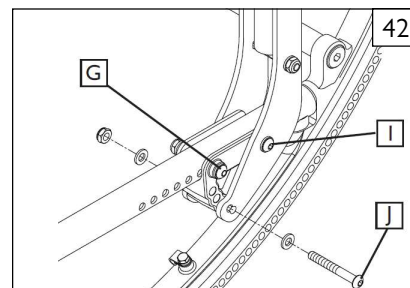

3. Réglage du récepteur de suspension 43

- a. Desserrez et enlevez les deux vis à tête creuse (K) du rail du siège.
- b. Faites glisser le récepteur de la potence (L) à l'intérieur du rail du siège à la position désirée.
- c. Remplacez et revissez les vis à tête creuse.
- d. Répétez la procédure pour le côté opposé.

REMARQUE IMPORTANTE- Ces réglages peuvent nécessiter de repositionner le chariot sur le châssis de base. Reportez-vous à la matrice du bon de commande pour connaître la position recommandée.

REMARQUE IMPORTANTE- L'ajustement doit être exactement le même des deux côtés.

REMARQUE- Pour le réglage du récepteur de la potence, le serrage dynamométrique sera de 13,6 Nm (120 pouces/lb).

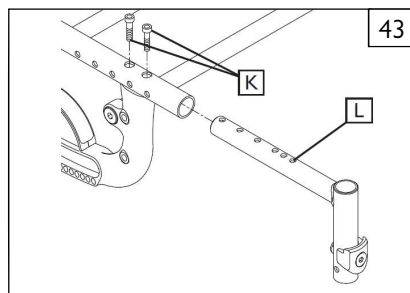

IX. RÉGLAGES ET ENTRETIEN RÉALISÉS PAR LE DÉTAILLANT AGRÉÉ

N. LARGEUR DU CHÂSSIS 44 45

Le châssis du fauteuil SR45 est conçu pour grandir et évoluer avec l'utilisateur grâce à l'ensemble de croissance.

1. Réglage de la largeur du tube cylindrique fixe (système à bascule)

- Retirez les boulons (A) des deux extrémités de tous les tubes cylindriques (B).
- Remplacez par des tubes cylindriques de la bonne longueur.
- Resserrez les boulons (A) à chaque extrémité.
- Répétez la même opération pour chaque tube (B).

REMARQUE– Pour les boulons (A), le serrage dynamométrique sera de 22,6 Nm (200 pouces/lb).

2. Réglage de la largeur du tube cylindrique fixe (Système à rouleau)

- Retirez les boulons (C) des deux extrémités de tous les tubes cylindriques (D).
- Remplacez par des tubes cylindriques de la bonne longueur.
- Resserrez les boulons (C) à chaque extrémité.
- Répétez la même opération pour chaque tube (D).

REMARQUE– Pour les boulons (A), le serrage dynamométrique sera de 22,6 Nm (200 pouces/lb).

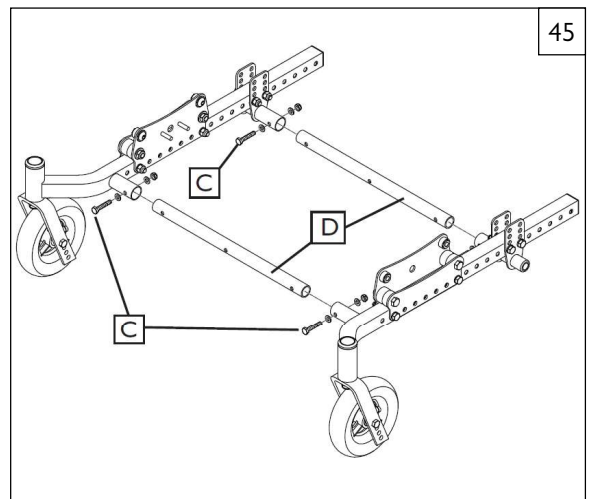
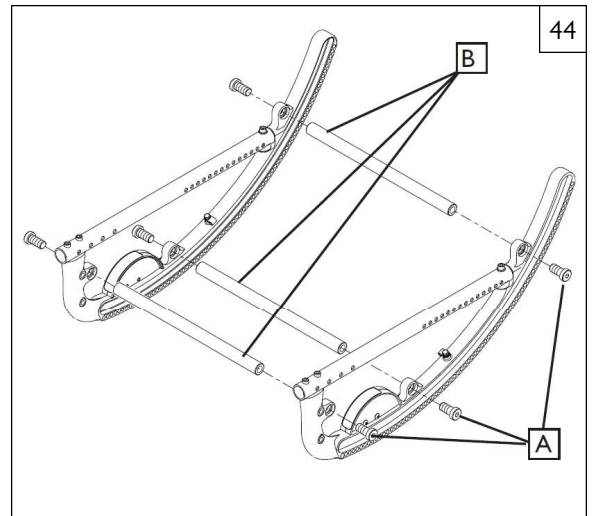

O. PLAQUE D'ASSISE 46

La plaque de siège du fauteuil SR45 a été conçue pour modifier la profondeur de siège.

Réglage de la profondeur

- Desserrez et retirez tous les boulons (E).
- Régalez la plaque de siège à la profondeur désirée.
- Replacez et revissez tous les boulons.

REMARQUE – Utilisez les trous qui positionnent les boulons le plus loin possible les uns des autres.

Réglage de la largeur

- Desserrez et retirez tous les boulons (E).
- Régalez le fauteuil à la largeur désirée.
- Replacez et revissez tous les boulons.

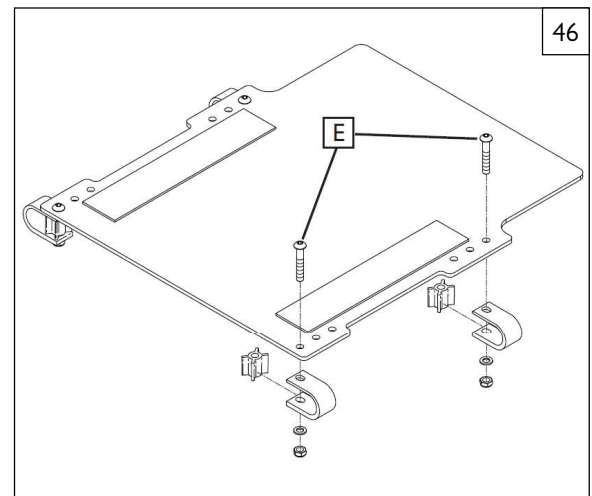

P. CHARIOT 47

Le chariot du fauteuil SR45 peut s'ajuster dans une amplitude prédéfinie d'inclinaison.

REMARQUE IMPORTANTE- Seul un détaillant agréé est habilité à effectuer ce réglage.

1. Ajustement de position

- Desserrez et retirez les boulons (A et B).
- Réglez le chariot à la plage d'inclinaison désirée à l'aide des trous prédéfinis.
- Remplacez et revissez tous les boulons.

REMARQUE IMPORTANTE- Le réglage doit être exactement le même des deux côtés du fauteuil.

REMARQUE- Pour le réglage du chariot, le serrage dynamométrique sera de 13,6 Nm (120 pouces/lb).

REMARQUE – Il est fortement recommandé de remplacer en même temps les deux rouleaux d'un même chariot.

N'utilisez jamais de lubrifiant.

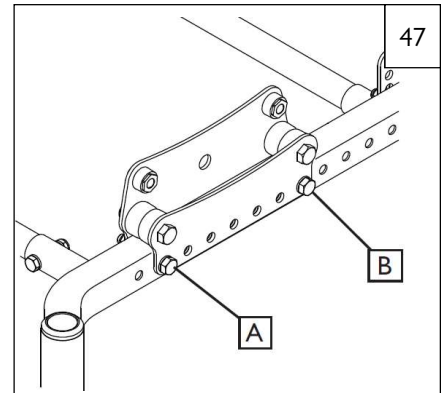
**2. Remplacement du rouleau supérieur** 48

- Desserrez les deux écrous du piston.
- Desserrez et enlevez les deux écrous inférieurs du rouleau (C), l'écrou du châssis (D) et les boulons du tube cylindrique (A et B) des deux côtés. Retirez le tube cylindrique.
- Sortez la plaque du chariot (F) en la faisant glisser hors des attaches, vers le centre du fauteuil.
- Des deux côtés, desserrez et enlevez la quincaillerie des rouleaux (G).
- Enlevez les anciens rouleaux supérieurs (H) de leurs porte-rouleaux (I) et remplacez-les par des rouleaux neufs.
- Remplacez les porte-rouleaux supérieurs (I) sur la plaque du chariot interne (F), en réinstallant la quincaillerie des rouleaux (G).
- Remplacez la plaque du chariot sur le châssis. Remplacez et revissez les écrous (C et D) et les boulons du tube cylindrique (A et B).
- Vérifiez que le piston est centré et bien inséré dans l'un des trous de la bascule, et que les écrous sont bien serrés.
- Répétez de l'autre côté du fauteuil, si nécessaire.

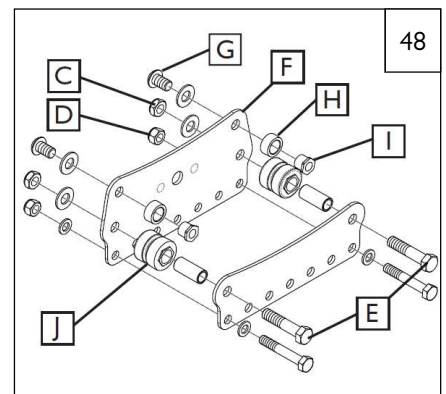
**3. Remplacement du rouleau inférieur** 49

- Desserrez les deux écrous du piston.
- Desserrez et enlevez les deux écrous inférieurs du piston (C), l'écrou du châssis (D) et les boulons du tube cylindrique (A et B).
- Sortez la plaque du chariot (F) en la faisant glisser hors des attaches, vers le centre du fauteuil.
- Retirez les anciens rouleaux inférieurs (J) des douilles (K) et remplacez-les par des nouveaux rouleaux.
- Remplacez la plaque du chariot (F) sur le châssis. Remplacez et revissez les écrous (C, D) et les boulons (A, B, E).
- Vérifiez que le piston est centré dans l'un des trous de la bascule. Resserrez les écrous du piston.
- Répétez de l'autre côté du fauteuil, si nécessaire.

REMARQUE- Pour la fixation du piston inférieur, le serrage dynamométrique sera de 16,9 Nm (150 pouces/lb).

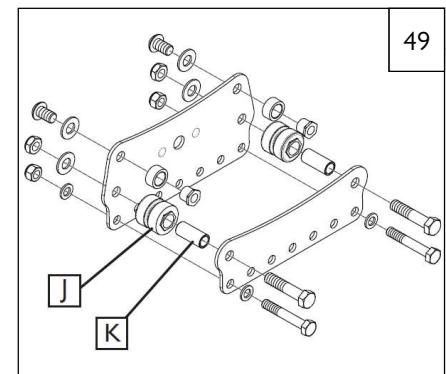

IX. RÉGLAGES ET ENTRETIEN RÉALISÉS PAR LE DÉTAILLANT AGRÉÉ

Q. INSTALLATION DU FREIN DE STATIONNEMENT DE L'ACCOMPAGNATEUR 50 51

1. Enlevez les roues du fauteuil.
2. Fixez l'assemblage support de montage/câble à l'essieu du tube cylindrique à l'aide d'un boulon de 1/4 pouce X 2 pouces (1) avec écrou et rondelles.
3. Si les freins de stationnement sont déjà installés, démontez-les en desserrant les vis de réglage et en faisant glisser les freins de stationnement hors de leur pince. Laissez la pince en place, puis passez à l'étape 5. En l'absence de freins de stationnement, passez à l'étape 4.
4. Fixez les attaches du frein de stationnement (9) à l'assemblage du rouleau à la position désirée, de chaque côté du fauteuil, à l'aide des boulons hexagonaux 5/16" (2).
5. Fixez les dispositifs de frein droit et gauche (4) sur les glissières à l'aide des espaceurs du frein de stationnement de l'accompagnateur (3), des vis M6 x 60 (6), des contre-écrous (5) et des rondelles plates (7). Les roues plus petites devront avoir une glissière orientée vers l'avant, tandis que les roues de plus grande taille devront avoir une glissière positionnée vers l'arrière. Revissez les boulons. Glissez les dispositifs de verrouillage dans les pinces de frein de stationnement.
6. Réinstallez les roues et glissez le blocage à distance vers l'arrière jusqu'à ce que le point de friction du blocage à distance soit situé à environ 6 mm du pneu lorsqu'il est déverrouillé. Si le frein ne peut pas être positionné à 6 mm, réglez la position de la pince du frein de stationnement de sorte à obtenir la position requise. Une fois la position requise obtenue, resserrez les boulons de la pince (8).
7. Fixez les câbles aux dispositifs de verrouillage en glissant le goujon à l'extrémité du câble dans l'emplacement prévu du frein. Tirez sur la gaine du câble et glissez l'extrémité de la gaine dans la poche de l'espaceur de frein de stationnement de l'accompagnateur (3), comme illustré. Vérifiez que les câbles soient détournés de tout composant mobile. Attachez les câbles sur le fauteuil à l'aide des attaches fournies. S'ils ne sont pas déjà installés, des essieux avec espaceurs devront être utilisés sur les roues arrière.
8. Ajustez les vis de réglage de câble (10) suffisamment pour garantir le plein déploiement des freins de stationnement lorsque la pédale est engagée. Selon le type de pneu utilisé, il pourra être nécessaire d'ajuster avec justesse la position du frein de stationnement afin d'optimiser la force requise pour engager la pédale. L'utilisation d'une force excessive pour engager la pédale aura pour effet d'écourter la durée de vie du câble. Une fois le bon réglage obtenu, bloquez la vis de réglage du câble de frein en serrant le contre-écrou contre le bloc de montage.

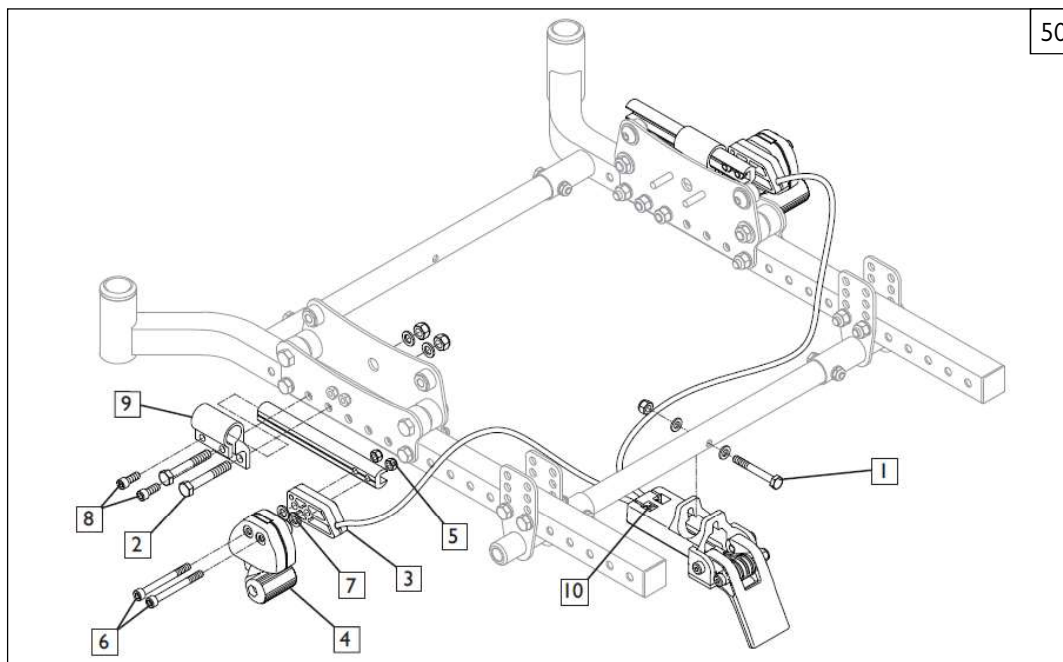
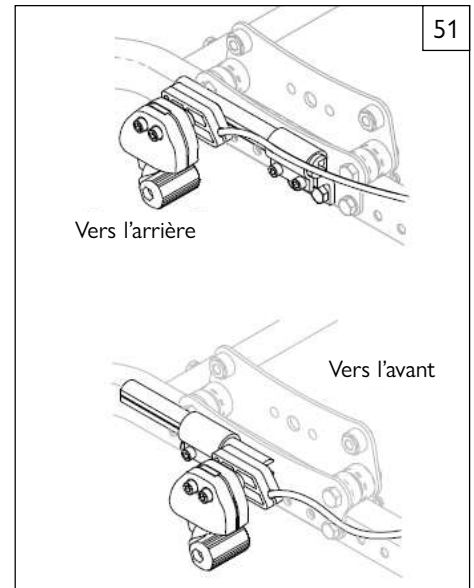

R. INSTRUCTIONS RELATIVES À LA CEINTURE PELVIENNE DE SÉCURITÉ

52 53 54 55

REMARQUE - Les ceintures pelviennes de sécurité ne sont destinées qu'à assurer un support postural à l'utilisateur du fauteuil et ne doivent en aucun cas être considérées comme un système de retenue durant le transport.

Kit de ceinture de positionnement

L'ensemble de ceinture pelvienne de sécurité comprend une ceinture de positionnement (A), trois boucles à passant (B), deux attaches de câble (C).

1. Pour assembler la ceinture pelvienne de sécurité, prenez la sangle de la ceinture et passez-la dans la boucle à passant. Répétez l'opération des deux côtés de la ceinture.
2. Pour installer la ceinture sur le fauteuil, prenez la courroie de celle-ci et enroulez-la autour du montant vertical.
3. Refaites passer la ceinture à travers le passant de sorte à former une boucle autour du montant. La sangle de positionnement de la ceinture doit être enfilée à travers la boucle, comme illustré.
4. Pour fixer la ceinture pelvienne de sécurité sur le fauteuil, prenez l'une des attaches de câble fournie et passez-la au travers de la ceinture. Enroulez-la ensuite autour du châssis et attachez-les ensemble. NE serrez PAS excessivement la ceinture. Répétez les étapes 2-4 de chaque côté de la ceinture.
5. Pour ajuster la ceinture, veuillez utiliser les passants et la boucle de serrage.
6. La ceinture devrait être ajustée de sorte que la boucle de serrage se trouve au centre de l'abdomen.
7. Ajustez la ceinture de manière à pouvoir passer la main entre l'utilisateur et la ceinture.

⚠ AVERTISSEMENT

La ceinture pelvienne de sécurité ne doit être installée que par un détaillant ou agent Sunrise Medical autorisé. La ceinture pelvienne de sécurité doit être ajustée par un professionnel uniquement, ou par un détaillant ou agent Sunrise Medical autorisé. La ceinture pelvienne de sécurité doit être inspectée quotidiennement afin de s'assurer qu'elle soit correctement ajustée (voir étape 6) et que son fonctionnement soit libre de toute obstruction ou signe d'usure. Sunrise Medical déconseille le transport de toute personne dans un véhicule utilisant la ceinture pelvienne de sécurité en tant que moyen de retenue. Veuillez consulter la brochure de transit de Sunrise Medical afin d'obtenir davantage de conseils sur le transport.

Entretien de la ceinture pelvienne de sécurité

Vérifiez régulièrement l'état de la ceinture et des composants de retenue afin de détecter l'apparition d'éventuels signes d'endommagement ou de déchirure. Remplacez la ceinture, si nécessaire.

REMARQUE : La ceinture pelvienne de sécurité doit être ajustée de façon à s'adapter à l'utilisateur (comme détaillé ci-dessus). Sunrise Medical recommande que la longueur et l'ajustement de la ceinture soient vérifiés régulièrement afin de réduire les risques que l'utilisateur décide de mettre une longueur excessive à celle-ci, par inadvertance.

S. CONTRÔLE

Une fois que le fauteuil est assemblé et ajusté, il doit avancer doucement et sans gêne. Tous les accessoires doivent également fonctionner correctement. Si vous détectez une anomalie, suivez la procédure suivante :

1. Reportez-vous aux sections d'assemblage et d'ajustements pour vous assurer d'avoir préparé le fauteuil correctement.
2. Consultez le guide de dépannage.
3. Si le problème persiste, contactez votre détaillant agréé. Si, après avoir contacté votre détaillant agréé Sunrise, vous éprouvez encore des problèmes, contactez le service client de Sunrise. Pour connaître les coordonnées de votre détaillant agréé ou du service client de Sunrise, reportez-vous à la page d'introduction.

T. SOUTIEN AUX MEMBRES 56

Voir Monture de repose-jambes/Repose-pieds escamotables pour connaître la procédure d'installation/de retrait du fauteuil.

1. Réglage de la hauteur 57

- a. Desserrez les 2 vis (A) sans les retirer. Faites glisser le montant vers le haut ou le bas, à la hauteur désirée.
- b. Resserrez les vis.

2. Réglage de l'angle

- a. Enfoncez le bouton (B). Ajustez l'inclinaison à l'angle désiré, puis relâchez le bouton.

3. Réglage de la longueur

- a. Desserrez les 2 vis (C) sans les retirer. Faites glisser la fixation vers l'avant ou l'arrière, à la longueur désirée.
- b. Resserrez les vis.

4. Réglage supplémentaire de la largeur ou de la longueur

- a. Retirez les 2 vis (D). Repositionnez à l'emplacement désiré, puis réinsérez les vis.
- b. Resserrez-les bien.

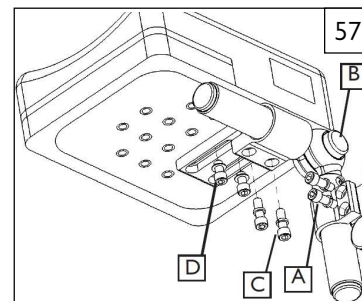
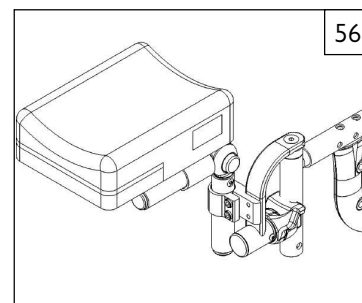
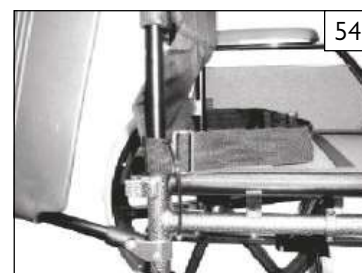
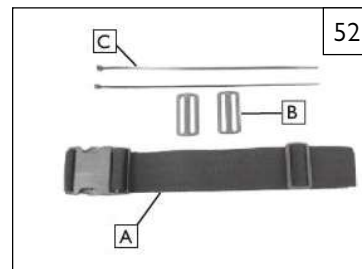

X. GARANTIE DE SUNRISE LIMITED

A. À VIE

Garantie du châssis et du croisillon (si applicable) :

1. Bien que la durée de vie anticipée de ce fauteuil roulant soit de cinq ans, Sunrise Medical garantit à vie le châssis et le croisillon contre tout vice de matériau et de fabrication ou tant et aussi longtemps que l'acheteur initial demeure le propriétaire de l'appareil.
2. Cette garantie ne s'applique pas si :
 - a. Le fauteuil a fait l'objet d'une utilisation abusive.
 - b. Le fauteuil n'est pas entretenu conformément aux consignes fournies dans le manuel d'utilisation.
 - c. Le fauteuil est cédé à un autre utilisateur que le propriétaire d'origine.

B. PENDANT UNE (1) ANNÉE

Sunrise Medical garantit toutes les pièces et les composants de l'appareil contre tout vice de matériau et de fabrication et ce, pendant une durée d'un an à compter de la date d'achat de l'acheteur initial.

C. RESTRICTIONS

1. La garantie ne couvre pas :
 - a. Les pneus et chambres à air, les garnitures (de siège, de dossier ou d'accouder) et les poignées de poussée.
 - b. Tout endommagement résultant de négligence, d'un accident, d'une utilisation inappropriée ou d'une mauvaise installation/réparation.
 - c. Les produits modifiés sans le consentement écrit de Sunrise Medical.
 - d. Les dommages résultant d'un dépassement de la limite de poids.
2. Cette garantie sera nulle si la plaque signalétique, portant le numéro de série de ce fauteuil, est enlevée ou modifiée.
3. Cette garantie n'est valable qu'aux États-Unis et au Canada. Vérifiez auprès de votre détaillant agréé si les conditions de garantie internationales sont applicables dans votre pays.
4. La garantie n'est pas transférable et n'est valide que pour l'acheteur initial du fauteuil qui se l'est procuré auprès d'un détaillant agréé Sunrise Medical.

D. CE QUE NOUS FERONS

Notre responsabilité se limite à la réparation ou au remplacement des pièces couvertes par la garantie. C'est la solution que nous offrons pour pallier certains dommages.

E. CE QUE VOUS DEVEZ FAIRE

1. Obtenir notre accord, pendant la période de validité de la garantie, avant de retourner ou de faire réparer les pièces couvertes par la garantie.
2. Retournez le fauteuil ou la (les) pièce(s), fret payé d'avance, à Sunrise Medical à : 2842 N. Business Park Avenue, Fresno, CA 93727-1328.
3. Payer les frais de main d'œuvre pour la réparation, le retrait ou l'installation de pièces.

F. AVIS AU CONSOMMATEUR

1. Si autorisé par la loi, cette garantie remplace toute autre garantie (écrite ou orale, expresse ou tacite, y compris une garantie de qualité marchande ou conçu pour un usage précis).
2. La présente garantie vous confère un certain nombre de droits légaux. Vous pouvez également bénéficier d'autres droits susceptibles de varier d'un État ou d'une province à l'autre.

Enregistrez ici le numéro de série de votre fauteuil roulant pour référence future :

Sunrise Medical • 2842 N. Business Park Ave. • Fresno, CA 93727 • USA
Au Canada 800 263.3390



Service client : 800.333.4000
www.SunriseMedical.com

©2018 Sunrise Medical (US) LLC
11,18 118611 Rev. D