

## Quickie® SEDEO® LITE

**Au Fournisseur:** Ce manuel doit être remis à l'utilisateur de ce fauteuil roulant.

**Utilisateur:** Avant d'utiliser ce fauteuil roulant, lisez l'intégralité de manuel et conserver pour référence future.

Manuel  
d'instructions

P/N 252852 Rev. D

**QUICKIE® SEDEO® LITE**  
Manuel d'utilisation  
du système d'assise

Manuel d'utilisation

**SUNRISE MEDICAL EST À VOTRE ÉCOUTE**

Merci d'avoir choisi un fauteuil Quickie®. N'hésitez pas à nous faire parvenir vos questions et commentaires sur ce manuel, sur la sécurité et la fiabilité de votre fauteuil et sur la prestation de service reçue de votre détaillant agréé Sunrise Medical. N'hésitez pas à nous écrire à l'adresse suivante ou à nous appeler au numéro indiqué ci-dessous :

**SUNRISE MEDICAL (US) LLC**

Customer Service Department  
12002 Volunteer Blvd.  
Mount Juliet, TN 37122, USA  
(800) 333-4000



[www.SunriseMedical.com/register](http://www.SunriseMedical.com/register)

N'oubliez pas d'enregistrer votre fauteuil roulant et de nous prévenir si vous changez d'adresse. Cela nous permettra de vous faire parvenir des informations sur la sécurité, sur les nouveaux accessoires et sur les options afin de vous aider à profiter pleinement de votre fauteuil roulant.

Vous pouvez également enregistrer votre produit sur : [www.SunriseMedical.com/register](http://www.SunriseMedical.com/register)

**LA RÉPONSE À VOS QUESTIONS**

Votre détaillant agréé connaît mieux que quiconque votre fauteuil roulant et il pourra répondre à la plupart de vos questions concernant la sécurité, l'utilisation et l'entretien.

Remplissez le formulaire ci-dessous et conservez-le précieusement. Il pourra vous servir ultérieurement.

Détaillant : \_\_\_\_\_

Adresse : \_\_\_\_\_

Téléphone : \_\_\_\_\_

Numéro de série : \_\_\_\_\_ Date d'achat : \_\_\_\_\_

**AUTRES INFORMATIONS UTILES**

Tous les composants de ce matériel sont exempts de caoutchouc naturel (latex).

**INFORMATIONS RELATIVES À LA MISE AU REBUT ET AU RECYCLAGE**

Lorsque le produit atteint la fin de son cycle de vie, veuillez l'emmener aux points de ramassage ou de recyclage agréés prévus à cet effet par les autorités locales. Ce produit a été fabriqué à partir de différents matériaux. Votre produit doit être mis au rebut séparément des déchets ménagers courants. Votre produit doit être mis au rebut conformément aux réglementations et lois locales en vigueur. La plupart des matériaux utilisés à la fabrication de ce produit sont recyclables. Le ramassage et le recyclage de votre produit au moment de la mise au rebut contribueront à la préservation des ressources naturelles et garantiront une élimination respectueuse de l'environnement.

Assurez-vous que vous êtes le propriétaire légal du produit avant de disposer de ce produit conformément aux réglementations ci-dessus.

## II. SOMMAIRE

I. INTRODUCTION.....	2	5.4	Accoudoirs rabattables pré-réglés.....	13
II. SOMMAIRE.....	3	5.5	Accoudoirs à montant unique pré-réglés.....	13
1.0 INFORMATIONS UTILISATEUR.....	4	5.6	Protège-vêtement.....	14
1.1 Au sujet de ce manuel d'utilisation.....	4	5.7	Repose-jambe central pré-réglé.....	15
1.2 Informations complémentaires.....	4	5.8	Préréglage du repose-jambe électrique central.....	16
1.3 Symboles utilisés dans le manuel.....	4	5.9	Repose-jambes escamotables pré-réglés.....	17
2.0 SÉCURITÉ.....	5	5.10	Préréglage de l'appui-tête.....	18
2.1 Symboles et étiquettes apposés sur le produit.....	5	5.11	Boîtier de commande fixe / escamotable pré-réglé.....	19
2.2 Sécurité : Température.....	5	5.12	Boîtier de commande scellé escamotable pré-réglé.....	19
2.3 Sécurité : Organes mobiles.....	5	5.13	Ceinture de sécurité / Ceinture de positionnement.....	20
2.4 Sécurité : Risque d'étouffement.....	5	6.0	UTILISATION DU SYSTÈME D'ASSISE.....	21
2.5 Sécurité : Avertissements généraux.....	6	6.1	Monter et descendre du fauteuil roulant (Transfert).....	21
2.6 Sécurité : Tablettes.....	6	6.2	Préparation pour un transfert vers l'avant.....	21
2.7 Sécurité : Stabilité.....	6	6.3	Préparation pour un transfert latéral.....	22
3.0 DESCRIPTION GÉNÉRALE.....	7	6.4	Appui-tête.....	23
3.1 Charge maximale de poids.....	7	6.5	Support de boîtier de commande escamotable.....	23
4.0 AVERTISSEMENTS RELATIFS AUX COMPOSANTS ET OPTIONS...8		7.0	OPTIONS D'ASSISE MOTORISÉES.....	24
4.1 Accoudoirs.....	8	7.1	Options d'assise motorisées.....	24
4.2 Coussins.....	8	8.0	RÉDUCTION DE LA TAILLE DU SYSTÈME D'ASSISE DU FAUTEUIL	
4.3 Fixations.....	8	POUR LE TRANSPORT.....	25	
4.4 Palettes et repose-pieds.....	8	8.1	Coussin d'assise.....	25
4.5 Ceintures de positionnement.....	8	8.2	Coussin du dossier.....	25
4.6 Poignées de poussée.....	8	8.3	Dossier.....	25
4.7 Système d'assise.....	8	8.4	Repose-jambes escamotables (Fig. 8.5).....	26
4.8 Toile.....	8	8.5	Accoudoir amovible à montant unique.....	26
4.9 Câblage et connecteurs.....	8	9.0	ENTRETIEN ET NETTOYAGE.....	27
4.10 Commandes programmables.....	8	9.1	Entretien général.....	27
4.11 Consignes de sécurité relatives au système d'assise motorisé.....	9	9.2	Nettoyage du système d'assise :.....	27
4.12 Repose-jambes électriques.....	9	9.3	Mesure d'hygiène en cas de cession du fauteuil :.....	28
4.13 Inclinaison ou Basculement.....	9	9.4	Instructions générales de nettoyage.....	28
4.14 C-Me® Elévation.....	9	9.5	Nettoyage des accessoires.....	28
4.15 Bras de manette de contrôle escamotable.....	9	9.6	Nettoyage des commandes.....	28
4.16 Transit.....	10	9.7	Entreposage.....	28
5.0 CONFIGURATION DU SYSTÈME D'ASSISE.....	11	9.8	Programme d'entretien et d'inspection.....	28
5.1 Profondeur d'assise pré-réglée.....	11	10.0	CARACTÉRISTIQUES TECHNIQUES :NORMES EN VIGUEUR....	29
5.2 Largeur d'assise pré-réglée.....	11	11.0	GARANTIE DE SUNRISE LIMITED.....	30
5.3 Préréglage du dossier.....	12			

## 1.0 Informations utilisateur

Vous avez choisi un fauteuil roulant Sunrise Medical et nous vous en remercions. Nos produits de mobilité de qualité supérieure ont été conçus pour renforcer votre autonomie et faciliter la réalisation de vos activités quotidiennes.

Dans le cadre d'une initiative d'amélioration continue de produit, Sunrise Medical se réserve le droit de modifier les spécifications et le modèle sans préavis. En outre, certaines fonctions et options disponibles ne sont pas compatibles avec toutes les configurations du fauteuil.

Toutes les dimensions suivantes sont approximatives et sujettes à des modifications. La durée de vie prévue pour ce fauteuil est de cinq (5) années. N'utilisez ET n'installez aucun composant tiers sur le fauteuil, à moins qu'ils n'aient été formellement approuvés par Sunrise Medical.



### 1.1 Au sujet de ce manuel d'utilisation

Le présent manuel vous aidera à utiliser et à entretenir votre système d'assise en toute sécurité. Ce manuel d'utilisation du système d'assise

est complémentaire au manuel d'utilisation générale du fauteuil roulant Sunrise Medical :

- Manuel d'utilisation générale du fauteuil roulant
- Manuel d'utilisation du système d'assise (le présent fascicule)
- Manuel d'utilisation du boîtier de commande
- Le manuel d'utilisation du chargeur de batterie

Si nécessaire, le présent manuel d'utilisation du système d'assise réfère à d'autres manuels, tels que :

-  Manuel d'utilisation générale : Réfère au manuel d'utilisation générale du fauteuil roulant.
-  Boîtier de commande : Renvoie au manuel d'utilisation du boîtier de commande.
-  Chargeur de batteries : Renvoie au manuel d'utilisation du chargeur de batterie.

### N'utilisez pas votre fauteuil avant d'avoir pris connaissance des informations contenues dans les trois fascicules qui composent le manuel.

Si l'un des fascicules venait à manquer lors de la livraison de votre fauteuil, veuillez le signaler immédiatement à votre détaillant Medical Sunrise agréé.

### 1.2 Informations complémentaires

Pour toute question concernant l'utilisation, la maintenance ou la sécurité de votre fauteuil roulant, adressez-vous à votre détaillant Medical Sunrise agréé. S'il n'y a aucun détaillant près de chez vous ou si vous avez des questions, contactez-nous par courrier ou par téléphone à l'adresse suivante. Pour toute information sur les avis de sécurité et rappels de produits, rendez-vous sur [www.SunriseMedical.com](http://www.SunriseMedical.com)

### 1.3 Symboles utilisés dans le manuel

#### **DANGER !**

Risque potentiel de blessures graves ou mortelles

#### **AVERTISSEMENT !**

Risque potentiel de blessures

#### **ATTENTION !**

Risque potentiel d'endommagement du matériel

#### **REMARQUE :**

**Conseil d'utilisation générale**

Le non-respect des instructions pourrait causer des blessures physiques, l'endommagement du matériel ou des dommages à l'environnement.

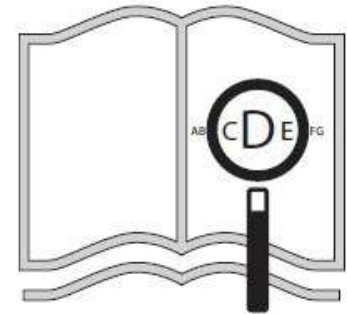

Si vous souffrez de déficience visuelle, ce document peut être consulté en format PDF sur [www.SunriseMedical.com](http://www.SunriseMedical.com)





## 2.0 SÉCURITÉ

Respectez toujours scrupuleusement les consignes apparaissant en regard des symboles d'avertissement. Le non-respect des instructions peut causer des blessures physiques, l'endommagement du fauteuil roulant ou la dégradation de l'environnement. Dans la mesure du possible, les informations relatives à la sécurité sont fournies dans le chapitre consacré à ce sujet.

### 2.1 Symboles et étiquettes apposés sur le produit

Les signes, symboles et instructions apposés sur le fauteuil roulant font partie de l'ensemble des mesures de sécurité. Ils ne doivent jamais être recouverts, ni retirés. Ils doivent rester en place et être clairement lisibles tout au long de la durée de vie du fauteuil roulant.

Tout signe, symbole et instruction illisible ou endommagé doit être immédiatement remplacé ou réparé. Contactez votre détaillant agréé Sunrise Medical pour toute assistance à ce sujet.

Fig. 2.1 : Avertissement - Risque de pincement des doigts (point de pincement).

Fig. 2.2 : Avertissement – La charge maximale pour le fauteuil roulant.

Fig. 2.3 : Avertissement – Vérifier que le verrou à libération rapide de l'interface d'assise est bien serré avant d'utiliser le fauteuil, surtout en pente.

Fig. 2.4 : Avertissement – N'utilisez pas votre fauteuil dans une côte avec le dossier incliné.



Fig. 2.1



Fig. 2.2

### 2.2 Sécurité : Température

#### ⚠ DANGER / AVERTISSEMENT !

- Évitez tout contact physique avec les moteurs du fauteuil roulant. Les moteurs étant en mouvement permanent durant l'utilisation du fauteuil roulant, ils peuvent atteindre des températures élevées. Une fois éteints, les moteurs refroidissent lentement. Tout contact physique peut entraîner des brûlures. Après utilisation du fauteuil, laissez les moteurs refroidir pendant au moins 30 minutes.
- Pendant la non-utilisation de votre fauteuil, évitez de le laisser exposer à la lumière directe du soleil pendant des périodes prolongées. Certains composants du fauteuil, comme le siège, le dossier et les accoudoirs peuvent chauffer s'ils restent exposés au soleil pendant trop longtemps, risquant de provoquer des brûlures ou des réactions allergiques cutanées.

### 2.3 Sécurité : Organes mobiles

#### ⚠ DANGER / AVERTISSEMENT !

Le fauteuil roulant possède des pièces mobiles et rotatives. Tout contact avec les composants mobiles peut entraîner de graves blessures ou endommager le fauteuil. Il convient d'éviter tout contact avec les composants mobiles du fauteuil (Fig. 2.5).

- Roues (arrière et avant)
- Mécanisme électrique de bascule d'assise
- Option d'élévation motorisée du siège
- Support escamotable du boîtier de commande

### 2.4 Sécurité : Risque d'étouffement

#### ⚠ DANGER / AVERTISSEMENT !

Ce produit d'aide à la mobilité est composé de petites pièces qui, dans certaines conditions, peuvent présenter un risque d'étouffement pour les jeunes enfants.



Fig. 2.3



Fig. 2.4

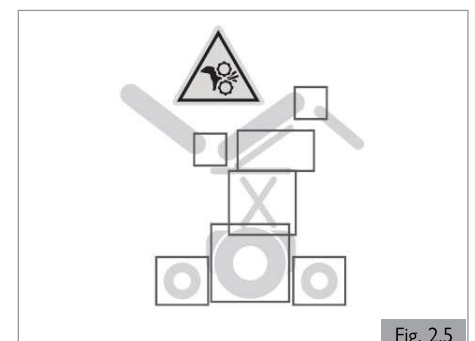

Fig. 2.5

## 2.5 Sécurité : Avertissements généraux

### ⚠ DANGER !

1. Vous devez toujours pouvoir atteindre facilement les commandes à partir d'une position qui vous est confortable. Faites attention à votre posture. C'est un élément essentiel pour votre confort et votre bien-être.
2. Faites toujours en sorte d'être bien visible. Allumez vos lumières, surtout si vous avez l'intention d'utiliser votre fauteuil roulant dans la pénombre.
3. Ce système d'assise a été configuré pour répondre aux besoins d'un utilisateur spécifique. En cas d'utilisation par une autre personne, des ajustements pourront devoir être apportés.
4. Ne permettez pas aux enfants ou à tout autre personne d'utiliser votre système d'assise.
5. Évitez de renverser des liquides sur le boîtier de commande ou ses connexions, en particulier les liquides chauds, collants, sucrés ou corrosifs. Une telle contamination pourrait compromettre le bon fonctionnement du système de commande et endommager la garniture du système d'assise.

### ⚠ AVERTISSEMENT !

N'utilisez JAMAIS un fauteuil qui se trouvait à bord d'un véhicule motorisé impliqué dans un accident. Un arrêt brutal ou une collision pourrait endommager la structure de votre fauteuil roulant. Il pourrait y avoir un changement structurel du fauteuil ou des composants endommagés ou cassés. Tout fauteuil roulant ayant un subi un arrêt soudain doit être inspecté afin de déceler une éventuelle anomalie au niveau du châssis ou de ses composants. Un châssis endommagé peut présenter les caractéristiques suivantes, sans s'y limiter toutefois : fissures, bosselures, déformation du métal, tôle froissée ou endommagement du support d'assise. Si le fauteuil n'avance plus en ligne droite, c'est le signe qu'il est possiblement endommagé. **Si le fauteuil a été impliqué dans un accident, ne le réutilisez pas et contactez votre détaillant agréé Sunrise Medical pour le faire inspecter.** En cas de doute quant à la gravité des dégâts et à l'état général du fauteuil roulant, Sunrise Medical recommande de le remplacer.

Ne réutilisez pas un fauteuil ayant été impliqué dans une collision.

**REMARQUE — Tout fauteuil ayant fait l'objet d'une collision voit sa garantie annulée.**

### 2.5.1 Utilisateur et accompagnateurs

#### ⚠ DANGER !

1. Pour faire monter ou descendre l'utilisateur du système d'assise, ne prenez jamais appui sur les repose-pieds.
2. Pour faire monter ou descendre l'utilisateur du système d'assise, ne prenez jamais appui sur les accoudoirs.
3. Ne soulevez pas le fauteuil roulant en l'attrapant par des composants amovibles, car vous pourriez endommager le fauteuil ou blesser l'utilisateur.
4. Ne tentez jamais de ralentir ou d'immobiliser le système d'assise à l'aide des freins de stationnement (si applicable). Les freins de stationnement sont destinés à empêcher tout déplacement indésirable du fauteuil lorsque celui-ci est déjà immobilisé. Ils ne sont pas destinés à freiner un fauteuil en mouvement.
5. Tenez toujours vos mains et autres parties de votre corps éloignées des composants mobiles du fauteuil roulant pour éviter les risques de blessure.

### 2.5.2 Utilisateur

#### ⚠ DANGER !

1. Chaque système d'assise est différent.
2. Prenez le temps d'apprivoiser le vôtre avant de prendre la route avec votre fauteuil roulant.
3. Établissez vos propres méthodes d'utilisation pour garantir une sécurité optimale et adaptée à vos besoins et à votre capacité physique.
4. Exercez-vous à vous pencher vers l'arrière et l'avant et à monter ou descendre du fauteuil pour connaître vos limites.
5. N'essayez jamais de faire une nouvelle manœuvre si vous êtes seul et si vous n'êtes pas sûr de pouvoir l'effectuer en toute sécurité.
6. Apprenez à connaître les endroits où vous comptez utiliser votre fauteuil. Repérez les dangers et apprenez à les éviter.
7. Portez systématiquement une ceinture de positionnement.
8. N'utilisez pas le système d'assise si la manette de contrôle ne revient pas en position neutre.
9. N'utilisez pas le système d'assise si la gaine de la manette de contrôle est déchirée ou endommagée.
10. En l'absence d'un accompagnateur, ne tentez pas de basculer le système d'assise vers l'arrière.
11. Le système d'assise est prévu pour un seul utilisateur à la fois. Le cas échéant, le fauteuil pourrait devenir instable.

### 2.5.3 Accompagnateurs

#### ⚠ DANGER !

Lisez tous les avertissements et respectez toutes les consignes présentes dans ce manuel. Les avertissements adressés à l'utilisateur valent également pour vous.

1. Ne montez pas et ne vous asseyez pas sur le système d'assise.
2. Travaillez en collaboration avec l'utilisateur, son médecin ou son professionnel de la santé afin d'apprendre à connaître les méthodes les mieux adaptées à vos capacités et à celles de l'utilisateur.
3. Pour pouvoir pousser le fauteuil manuellement, vous devez débloquer les freins moteurs.
  - N'activez ou ne désactivez les freins moteurs que **lorsque** votre fauteuil est **éteint**.
  - Avant de débloquer les freins moteurs, assurez-vous de bien contrôler le fauteuil. Une fois qu'ils sont désactivés, le fauteuil n'a plus de frein.
  - Désactiver les freins moteurs lorsque le fauteuil se trouve uniquement sur une surface plane.
4. Vérifiez que les poignées de poussée ne tournent pas dans le vide et ne glissent pas.

### 2.5.4 Contrôle des commandes Accompagnateur

#### ⚠ DANGER !

Assurez-vous de toujours pouvoir accéder facilement au contrôle des commandes lorsque le fauteuil est en déplacement et vérifiez que le boîtier de commande est solidement fixé au fauteuil.

1. Ajustez la vitesse de contrôle de la commande Accompagnateur à un niveau que vous pouvez suivre confortablement.
2. Éteignez toujours votre boîtier de commande lorsque vous laissez l'utilisateur dans le fauteuil.

## 2.6 Sécurité : Tablettes

### 2.6.1 Support pour respirateur

#### ⚠ DANGER / AVERTISSEMENT !

L'utilisation d'un support pour respirateur a un impact sur la stabilité et la charge totale de votre fauteuil.

1. Avant d'utiliser le fauteuil, vérifiez que le respirateur et ses batteries sont bien attachés au support.
2. Familiarisez-vous avec les nouvelles dimensions du fauteuil pour éviter tout risque de collision.
3. Le support n'est pas prévu pour transporter autre chose que le respirateur et ses batteries. Il n'a pas été conçu pour soutenir une bonbonne d'oxygène, etc. La présence d'un respirateur peut déstabiliser votre fauteuil.
4. Le support pour respirateur doit être installé et contrôlé par un détaillant agréé Sunrise Medical.

### 2.6.2 Tablette escamotable

#### ⚠ DANGER / AVERTISSEMENT !

1. Le poids maximal autorisé sur la tablette est de 5,5 lb (2,5 kg).
2. Veillez à ne pas surcharger la tablette. Ceci pourrait la faire casser ou rendre le fauteuil instable.
3. Ne laissez pas de cigarette allumée ou d'autres sources de chaleur sur la tablette car ceci pourrait la déformer et y laisser des traces.
4. Assurez-vous de ne pas vous pincer la peau ou de coincer vos vêtements pendant le positionnement de la tablette.

## 2.7 Sécurité : Stabilité

#### ⚠ DANGER !

1. Le retrait des batteries peut déstabiliser le fauteuil roulant et le faire basculer en arrière.
2. Ne retirez les batteries que lorsque le fauteuil est au sol.
3. Ne retirez pas les batteries lorsque le fauteuil est sur une table élévatrice ou toute autre surface surélevée.

## 3.0 DESCRIPTION GÉNÉRALE

### Description générale

Ce fauteuil est équipé d'un système d'assise Sedeo Lite. Le système d'assise Sedeo Lite assure un excellent soutien de la tête, du torse, des bras et des jambes. Un soutien optimal permet à l'utilisateur de bénéficier d'une autonomie maximale.

Le fauteuil doit être ajusté par un spécialiste. Des réglages incorrects pourraient entraîner des conséquences néfastes pour l'utilisateur.

Principaux composants (Fig. 3.1).

1. Joystick
2. Accoudoir
3. Siège
4. Repose-jambe
5. Dossier

### 3.1 Charge maximale de poids

#### **La charge de poids maximale de l'utilisateur ne doit pas dépasser :**

SEDEO Lite	- 300 lbs (136 kg)
SEDEO Lite w/C-ME® jusqu'à 3 mph	- 300 lbs (136 kg)
SEDEO Lite Haute Résistance	- 350 lbs (158 kg)

### **⚠ AVERTISSEMENT !**

Le non-respect de la charge maximale peut entraîner des blessures et/ou endommager le fauteuil de manière irréversible.

**REMARQUE** — Dépasser le poids limite rendra la garantie caduque.



Fig. 3.1

**⚠ AVERTISSEMENT !**

Si vous utilisez des pièces non homologuées et procédez à des réparations non autorisées par Sunrise Medical, ceci pourrait non seulement s'avérer dangereux mais entraîner l'annulation de la garantie.

**4.1 Accoudoirs****⚠ DANGER !**

1. Les accoudoirs n'ont pas été conçus pour supporter le poids de l'utilisateur.
2. Ne soulevez jamais le système par les accoudoirs. Ces derniers pourraient se détacher ou casser.
3. Pour faire monter ou descendre l'utilisateur du système d'assise, ne prenez jamais appui sur les accoudoirs.

**4.2 Coussins****⚠ AVERTISSEMENT !**

1. Les coussins standard en mousse et autres accessoires de support corporel n'ont pas été conçus pour soulager la pression.
2. Si vous souffrez de plaies de pression ou êtes un sujet à risque, peut-être aurez-vous besoin d'un système d'assise spécial ou d'un dispositif de contrôle de votre posture.
  - Consultez le professionnel de la santé qui vous suit pour déterminer si un tel dispositif est nécessaire à votre bien-être et à votre santé.

**4.3 Fixations****⚠ AVERTISSEMENT !**

La plupart des vis, boulons et écrous de ce système sont des fixations ultra résistantes. L'utilisation de fixations inadéquates pourrait nuire au bon fonctionnement de votre système.

1. N'utilisez QUE des fixations fournies par Sunrise Medical.
2. Si vous constatez un relâchement dans les fixations, resserrez-les immédiatement.
3. Un resserrage excessif ou insuffisant des fixations peut endommager votre système ou ses composants.
4. Serrez toujours les fixations au couple de serrage indiqué. Les couples de serrage sont indiqués à la section 9.
5. Ne réutilisez jamais les éléments de fixation.

**4.4 Palettes et repose-pieds****⚠ DANGER !**

1. En leur point le plus bas, les repose-pieds doivent être à au moins 2 pouces (51 mm) du sol. S'ils sont positionnés trop BAS, ils pourraient heurter les obstacles que vous pourriez rencontrer dans vos déplacements, en condition normale. Vous risqueriez alors de tomber ou de faire basculer votre fauteuil.
2. Pour éviter de trébucher ou de tomber lorsque vous montez ou descendez de votre fauteuil :
  - Veillez à pas vous coincer les pieds dans l'espace situé entre les repose-pieds.
  - Évitez de prendre appui sur les repose-pieds, car le fauteuil pourrait basculer vers l'avant.
  - Enlevez ou rabattez les repose-pieds, si possible.
3. Les repose-pieds doivent toujours être en position abaissée lorsque vous utilisez votre fauteuil.
4. NE soulevez jamais le fauteuil par les repose-pieds. Les repose-pieds sont amovibles et ne sont pas prévus pour supporter le poids du fauteuil. Soulevez toujours le fauteuil en saisissant des parties fixes, non amovibles du châssis.

**4.5 Ceintures de positionnement****⚠ DANGER !**

La ceinture de positionnement sert essentiellement à soutenir votre posture. Elle peut également empêcher le glissement ou le déplacement de l'utilisateur pendant l'utilisation du fauteuil. La ceinture de positionnement n'est pas une ceinture de sécurité homologuée et ne doit pas remplacer la ceinture de sécurité pendant le transport à bord de véhicules automobiles. Une mauvaise utilisation de la ceinture de positionnement peut entraîner de graves blessures, voire le décès de l'utilisateur. Si vous utilisez une ceinture de positionnement, respectez les recommandations suivantes :

1. Assurez-vous que l'occupant ne glisse pas vers le bas dans son système d'assise. Ceci pourrait compresser sa cage thoracique ou entraîner une suffocation sous la pression de la ceinture.
2. Les ceintures doivent être bien ajustées sans être trop serrées, pour ne pas gêner la respiration. Vous devez être capable de glisser votre main ouverte, à plat, entre la ceinture et l'occupant du fauteuil.
3. Une cale pelvienne ou un dispositif similaire peut aider à maintenir l'utilisateur bien en place dans son siège. Contactez le médecin ou le professionnel de la santé qui suit l'utilisateur pour savoir si un tel dispositif est nécessaire.
4. N'utilisez les ceintures de positionnement qu'avec un utilisateur capable de collaborer. S'assurer que l'utilisateur ou son accompagnateur puisse enlever facilement les ceintures en cas d'urgence.
5. N'utilisez JAMAIS les ceintures de positionnement :
  - a. Comme système de retenue de l'occupant du fauteuil. Cela nécessite une ordonnance médicale.
  - b. Si l'utilisateur est comateux ou agité.
  - c. Comme système de retenue dans un véhicule automobile. En cas d'accident ou d'arrêt brutal, l'utilisateur pourrait être éjecté du fauteuil. Les ceintures de positionnement du système d'assise et les sangles n'ont pas été conçues pour prévenir une éjection et les blessures qui pourraient survenir.

Le non-respect de ces avertissements pourrait endommager votre système d'assise ou vous faire tomber, basculer ou perdre le contrôle de votre fauteuil, ce qui pourrait entraîner de graves blessures pour vous ou toute autre personne.

**4.6 Poignées de poussée****⚠ DANGER !**

1. La présence des poignées de poussée permet à l'accompagnateur de manœuvrer et de contrôler le fauteuil. Cela prévient tout risque de chute ou de basculement.
2. Vérifiez que les poignées de poussée ne tournent pas dans le vide et ne glissent pas.

**4.7 Système d'assise****⚠ DANGER !**

1. L'utilisation d'un système d'assise non approuvé par Sunrise Medical peut avoir une incidence sur d'autres composants du fauteuil roulant, voire entraîner leur bon fonctionnement.
2. Ne remplacez jamais le système d'assise sans avoir préalablement consulté votre détaillant agréé Sunrise Medical.
3. N'élevez jamais votre système d'assise à une hauteur supérieure à 19 pouces/482 mm (mesuré entre l'avant de la plaque d'assise et le sol) lorsque tous les vérins sont en position neutre.

**4.8 Toile****⚠ DANGER !**

1. Si la toile du siège ou du dossier présente des signes d'usures ou de déchirures, remplacez-la dès que possible. Le cas échéant, le siège pourrait se détériorer et entraîner votre chute. Une toile usée ou déchirée augmente les risques d'incendie.
2. Le tissu s'abîmera avec le temps et l'usage. Vérifiez que le tissu n'est pas effiloché, usé ou distendu à hauteur des trous de rivet. Remplacez la toile si nécessaire.
3. Sachez que laver la toile peut réduire les qualités ignifuges du tissu.

**4.9 Câblage et connecteurs****⚠ AVERTISSEMENT !**

Ne tirez jamais sur les câbles. Les fils pourraient casser à l'intérieur des faisceaux ou des connecteurs. Pour débrancher une fiche ou un connecteur, tirez toujours en attrapant la fiche ou le connecteur, jamais en attrapant le câble.

**4.10 Commandes programmables****⚠ DANGER !**

Il est possible d'assigner une fonction à la commande d'entrée (boutons, prises « jack ») de votre système d'assise. Si les commandes ont été assignées pour exécuter une fonction double ou des fonctions alternées, veillez à vous familiariser avec le fonctionnement de chacune. Si vous n'avez reçu aucune information à ce sujet, contactez votre détaillant agréé Sunrise Medical, à défaut de quoi vous pourriez endommager le matériel ou vous blesser.



### 4.11 Consignes de sécurité relatives au système d'assise motorisé

#### ⚠ DANGER !

#### 1. Fonctionnement

- Soyez vigilant lorsque vous vous déplacez en position d'assise élevée ou inclinée.
- Ne tentez jamais d'actionner une option d'assise électrique lorsque le fauteuil se trouve en pente.
- Ne tentez jamais d'actionner une option d'assise électrique pendant le déplacement.
- Ne tentez pas d'actionner les options de lift ou de bascule d'assise en présence d'enfants.
- La programmation permet d'inverser le sens de toutes les fonctions d'assise électriques. Sachez dans quelle direction votre siège se déplacera avant d'actionner la fonction. Demandez à votre détaillant agréé Sunrise Medical dans quelle direction les fonctions d'assise électriques ont été programmées.

#### 2. Conduite à vitesse réduite (Ralenti et/ou C-Me)

Ce système électrique a été conçu pour réduire automatiquement la vitesse maximale de conduite et pour activer le mode Ralenti ou le mode C-Me lorsque certaines limites d'options d'assise électriques sont atteintes. Selon la configuration du fauteuil, il peut exister plusieurs vitesses en mode Ralenti ou mode C-Me. Demandez à votre détaillant agréé Sunrise Medical de vous expliquer les différentes vitesses des modes Ralenti ou C-Me.

Avant d'utiliser votre fauteuil en mode lent ou C-Me, lisez tous les avertissements et consignes liés à cette fonctionnalité. Ils vous aideront à comprendre comment réduire les risques de chute ou de basculement et comment identifier les conditions environnementales qui pourraient affecter votre sécurité lorsque vous conduisez alors que le fauteuil fonctionne à vitesse lente et/ou en mode C-Me.

- Lorsque vous conduisez en mode lent à l'intérieur ou à l'extérieur, le fauteuil ne doit être utilisé que sur des surfaces plates, planes et dures.
- Il ne faut jamais tenter de conduire en mode lent sur des terrains inégaux comme les graviers, l'herbe, les surfaces bosselées, les chaussées inégales ou les pentes.
- Il est possible d'équiper le fauteuil d'un système qui permet à ce dernier de rouler jusqu'à 3 mph (5 km/h) lorsque le siège est surélevé. Cette fonctionnalité s'appelle C-Me.
- Ne surélevez JAMAIS l'assise lorsque le fauteuil est utilisé à proximité de l'un des types de terrain énumérés ci-dessus, ou sur une surface irrégulière.

#### 3. Points de pincement

Les composants électriques du système présentent un risque de pincement. Tenez vos mains et parties du corps éloignées des composants d'assise électriques pour éviter de les pincer ou de les coincer.

#### 4. Basculement de la base motorisée à l'aide des poignées de poussée

N'essayez pas de faire basculer un fauteuil roulant motorisé en appuyant sur les poignées de poussée. Les fauteuils roulants motorisés sont dotés d'une base relativement lourde. En inclinant le fauteuil pour franchir des obstacles, vous risquez d'endommager des composants du système d'assise ou des vérins.

#### 5. Tenez-vous éloigné pendant le fonctionnement des accessoires électriques

Veillez à ne pas vous coincer les doigts ou les vêtements dans les composants mobiles. Les mécanismes motorisés de Sunrise Medical présentent un large éventail d'applications. L'utilisateur doit tenir compte de son environnement lorsque les composants mobiles sont en mouvement.

#### 6. Charge maximale de poids

Ne dépassez pas la charge maximale prévue pour la configuration de votre système d'assise personnalisée. Cela pourrait entraîner une défaillance prématurée ou présenter un risque de blessure.

#### 7. Mode verrouillage

Soyez toujours très prudent lorsque vous actionnez une fonction d'assise électrique en mode verrouillage. En mode verrouillage, la fonction d'assise électrique ne s'arrête que lorsque la commande inverse est actionnée ou lorsque le fauteuil s'immobilise. Contactez votre détaillant agréé Sunrise Medical pour recevoir la formation adéquate avant d'utiliser le mode Verrouillage, à défaut de quoi vous pourriez vous blesser gravement.

### 4.12 Repose-jambes électriques

#### ⚠ DANGER !

La charge maximale de poids pour le repose-jambes est de 350 lb (158 kg) mais elle dépend également de la configuration de votre système. Ne dépassez jamais cette valeur lorsque vous utilisez le vérin électrique.

### 4.13 Inclinaison ou Basculement

#### ⚠ DANGER !

#### Pincement des doigts

Tenez vos mains, vos doigts, vos vêtements et les enfants éloignés du système d'assise lorsque le mécanisme de basculement/d'élévation est en marche.

#### Charge maximale d'inclinaison ou de basculement

La charge maximale pour le système d'inclinaison ou de basculement motorisé est de 300 lbs (136 kg) ou de 350 lbs (158 kg) avec le modèle Haute Résistance. Ne dépassez jamais cette valeur lorsque vous utilisez le vérin électrique.

### 4.14 C-Me® Elévation

#### ⚠ DANGER !

La charge maximale de l'utilisateur pour l'accessoire C-ME est de 300 lb (136 kg) avec une vitesse maximale de 3 mph (5 km/h) en position totalement surélevée. Ne dépassez jamais cette valeur lorsque vous utilisez le mécanisme d'élévation.

#### ⚠ AVERTISSEMENT !

Le non-respect de la charge maximale peut entraîner des blessures ou endommager le fauteuil de manière irréversible.

Remarque : Un dépassement de la limite de poids annulera la garantie.

### 4.15 Bras de manette de contrôle escamotable

#### ⚠ DANGER !

Avant de régler le bras escamotable, éteignez le boîtier de commande afin d'éviter toute manipulation accidentelle de la manette de contrôle et tout mouvement involontaire de votre fauteuil roulant. Soyez conscient que le fauteuil pourrait être plus large et que votre capacité à franchir certains espaces étroits serait potentiellement entravée.

#### ⚠ DANGER !

- Lorsque le boîtier de commande escamotable est en position parallèle, roulez à une vitesse lente et manœuvrable. (Fig. 4.1)
- Lorsque vous montez ou descendez du fauteuil, veillez à ne pas prendre appui sur le boîtier de commande.
- Ne suspendez rien sur ou au-dessus de l'assemblage de la commande car cela pourrait endommager le mécanisme escamotable.

Remarque : la présence d'articles suspendus sur ou à proximité de la manette de contrôle pourrait provoquer des mouvements involontaires et entraîner de potentielles blessures graves, voire mortelles.

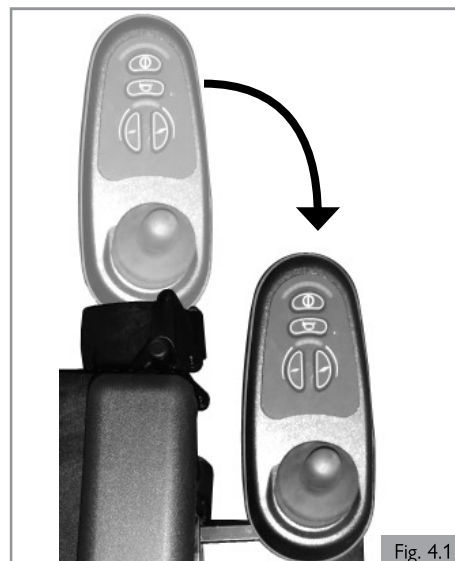

Fig. 4.1

## 4.16 Transit

**! DANGER !**

Remarques importantes relatives au transit :

1. Dans la mesure du possible, l'utilisateur doit prendre place dans le siège du véhicule et utiliser la ceinture de sécurité du véhicule.
  2. Si l'utilisateur demeure dans son fauteuil durant le transport à bord d'un véhicule automobile, le fauteuil doit impérativement être positionné face à la route.
  3. Les zones dégagées recommandées autour de l'occupant du fauteuil roulant utilisant à la fois une ceinture pelvienne et une ceinture thoracique ou une ceinture pelvienne uniquement, sont indiquées dans les schémas (Fig. 4.2 et 4.3) et décrites ci-dessous. En l'absence de ceinture thoracique, la zone dégagée à l'avant devra être supérieure. La zone dégagée à l'arrière de 16 pouces (40,5 cm) se mesure à partir du point le plus en arrière de la tête de l'occupant. La zone dégagée à l'avant se mesure à partir du point maximal frontal de la tête de l'occupant. Elle est de 26 pouces (66 cm) en présence d'une ceinture pelvienne et d'une ceinture thoracique ou de 37 pouces (94 cm) avec une ceinture pelvienne uniquement. L'exigence liée à la zone dégagée à l'avant peut ne pas être rencontrée si le fauteuil roulant est utilisé en guise de siège conducteur.
  4. La hauteur d'assise estimée depuis le sol jusqu'au haut de la tête de l'occupant du fauteuil roulant est comprise entre environ 47 pouces (119 cm) pour une femme adulte de petite taille et 61 pouces (155 cm) pour un homme adulte de grande taille (Fig. 4.3).
  5. L'occupant du fauteuil ne doit pas peser plus que la charge maximale indiquée pour le fauteuil roulant.
  6. Attachez le système de retenue et de fixation aux points d'ancrage en respectant les consignes du fabricant et conformément à la norme SAE J2249.
  7. Vérifiez que les guide-hanches sont en place et verrouillés.
  8. Utilisez des systèmes d'arrimage et de retenue conformes à la norme SAE J2249 Pratique recommandée – Systèmes d'arrimage et de retenue prévus à bord des véhicules automobiles. N'utilisez pas de systèmes de retenue conçus pour reposer sur la structure du fauteuil lors du transfert de l'occupant dans un véhicule.
  9. Afin d'éviter tout risque de blessure potentielle aux occupants d'un véhicule, retirez du fauteuil et de l'assise les accessoires habituellement fixés au fauteuil, tels que le plateau et le matériel respiratoire et rangez-les séparément.
  10. Ne comptez jamais sur les seuls dispositifs de maintien de posture ou de positionnement pour retenir l'occupant du fauteuil roulant.
  11. Ne modifiez et ne remplacez jamais les pièces du châssis, les composants ou le siège du fauteuil.
  12. Les arrêts ou impacts brutaux risquent d'endommager la structure de votre système d'assise. Remplacez tout fauteuil ayant été impliqué dans un accident de la route.
- Remarques importantes relatives au transit et au système de retenue :
13. Attachez le système de retenue de l'occupant en respectant les consignes du fabricant et conformément à la norme SAE J2249.
  14. Les deux ceintures de retenue au niveau du bassin et du torse supérieur doivent être utilisées pour retenir le passager afin de réduire la possibilité de choc à la tête ou au torse avec les composants du véhicule et de risques graves de blessures à l'utilisateur et tout autre occupant du véhicule (Fig. 4.4).
  15. La ceinture de retenue du torse supérieur (A) doit être montée au pilier "B" du véhicule (B). Ne pas respecter ceci augmente le risque de blessures abdominales graves pour l'utilisateur (Fig. 4.4).
  16. Un soutien de tête adéquate pour le transport doit être installé et adéquatement positionnée à tout moment durant le transport.
  17. La ceinture de retenue du bassin (C) doit être fixée en position basse en travers du bassin de façon que l'angle de la ceinture du bassin soit dans la zone de préférence entre 30 et 75 degrés par rapport à l'horizontal (Fig. 4.4).
  18. Un plus grand angle au sein de la zone de préférence est recommandé c'est-à-dire plus proche de 75°, sans cependant dépasser cette limite (Fig. 4.6).
  19. La ceinture thoracique (A) doit passer par-dessus l'épaule et en travers de la poitrine (Fig. 4.4).
  20. Les ceintures de retenue doivent être resserrées le plus possible, tout en respectant le confort de l'utilisateur et sans gêner sa respiration (Fig. 4.5).

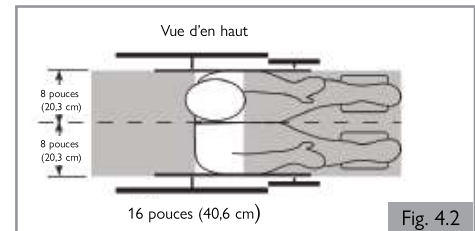

Fig. 4.2

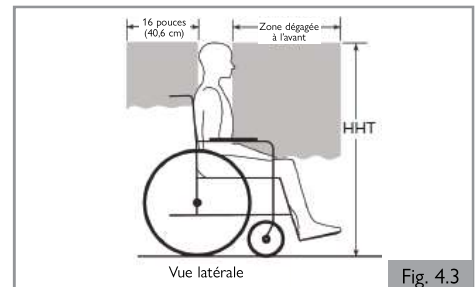

Fig. 4.3

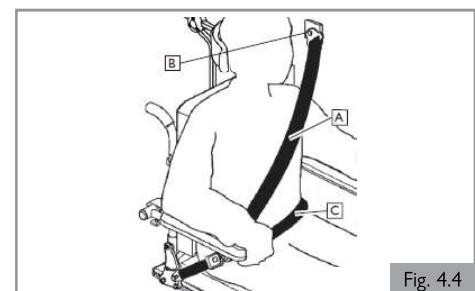

Fig. 4.4

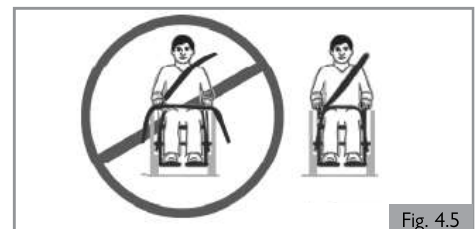

Fig. 4.5

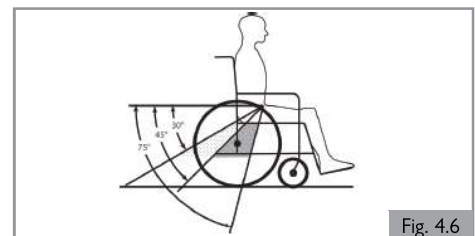

Fig. 4.6

## 5.0 CONFIGURATION DU SYSTÈME D'ASSISE

### 5.0 Configuration du système d'assise

Il n'existe pas de profil commun à tous les utilisateurs de fauteuil roulant. C'est pourquoi les fauteuils Sunrise Medical peuvent être préalablement ajustés en fonction des besoins des utilisateurs.

Les pré-réglages sont effectués une seule fois, lorsque le fauteuil est sur le point d'être utilisé. Les réglages doivent être réalisés par un spécialiste, sauf indication contraire.

#### Outil et marques de calibrage

Une clé hexagonale M5 est fournie avec le système d'assise. Elle peut être utilisée par un détaillant agréé Sunrise Medical pour ajuster les différents composants du système d'assise.

#### ⚠ ATTENTION !

Vous trouverez des marques de calibrage sur divers éléments du système d'assise. Les réglages définis en usine sont indiqués.

### 5.1 Profondeur d'assise pré-réglée

#### Profondeur du dossier (Fig. 5.1)

1. Desserrez d'un tour les vis (A) des deux côtés.
2. Ajustez (B) à la position désirée.
3. Resserrez (A).

#### ⚠ ATTENTION !

Avec SD 21 po et SD 22 po, vous devez retirer complètement les vis (A) et les placer dans l'orifice suivant.

#### ⚠ ATTENTION !

Si vous souhaitez augmenter la profondeur d'assise, pensez à rallonger les harnais avant d'ajuster la plaque d'assise.

#### ⚠ DANGER !

Parce que la profondeur d'assise a un impact sur le centre de gravité, nous recommandons de faire appel à votre détaillant agréé Sunrise Medical pour procéder à ce réglage.

#### Profondeur du coussin d'assise (Fig. 5.2)

Pour positionner le coussin d'assise (pour les coussins avec plaque d'assise intégrée), utilisez les orifices indiqués à la Fig. 5.2. Pour obtenir plus de profondeur, vous pouvez positionner le coussin un cran vers l'avant.

### 5.2 Largeur d'assise pré-réglée

Pour ajuster la largeur du cadre du siège, il convient de régler en même temps la largeur de la plaque d'assise et du cadre du dossier. Afin de faciliter la manœuvre, référez-vous aux Fig. 5.3 et Fig. 5.4.

#### Largeur du cadre du siège (Fig. 5.3)

Soulevez le coussin d'assise et détachez-le des bandes Velcro® pour accéder au plateau d'assise.

1. Desserrez (A) d'un tour.
2. Ajustez (B) à la position désirée.
3. Resserrez (A).

#### Largeur du cadre du dossier (Fig. 5.4)

1. Ouvrez le cache.
2. Retirez (A) complètement.
3. Ajustez (B) à la position désirée.
4. Remplacez (A).
5. Fermez le cache.

#### ⚠ REMARQUE / ATTENTION !

Il existe deux réglages de cadre de dossier :

- un pour les largeurs d'assise comprises entre 15 et 19 pouces
- un pour les largeurs d'assise comprises entre 18 et 20 pouces

#### Réglage des poignées de poussée (Fig. 5.5)

1. Après avoir mesuré la largeur de la zone d'assise, retirez les vis de retenue (A) du tube réglable (B) sur la barre de stabilisation.
2. La barre de stabilisation peut être réglée par incréments de 1 pouce (1/2 pouce de chaque côté) pour compenser le changement de largeur de la zone d'assise.
3. Remplacez la barre de stabilisation, vérifiez les mesures et assurez-vous que les montants arrière sont droits et parallèles. Resserrez les vis de retenue (A).

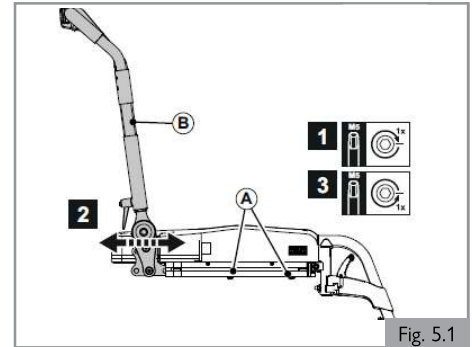

Fig. 5.1

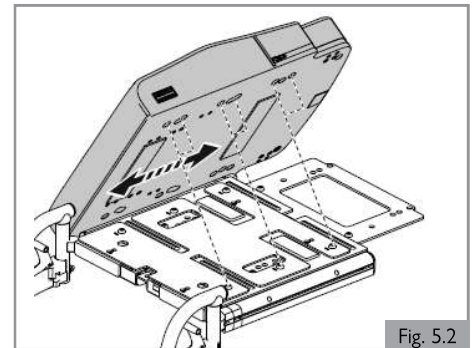

Fig. 5.2

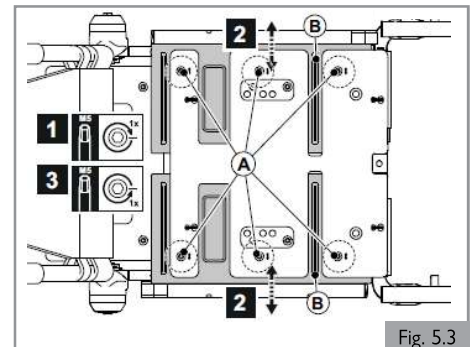

Fig. 5.3

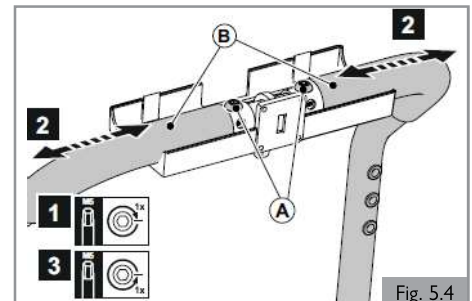

Fig. 5.4

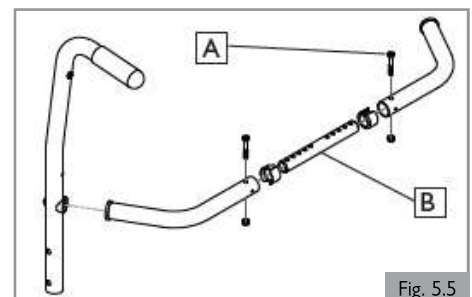

Fig. 5.5

### 5.3 Préréglage du dossier

#### Angle d'inclinaison du dossier (Fig. 5.6)

1. Desserrez (A) jusqu'à ce que la plaque (B) soit libérée.
2. Réglez la plaque (B) à la position désirée afin de régler (C).
3. Resserrez (A).

Remarque : Les goupilles doivent être à l'intérieur des orifices et la plaque (B) doit être fixée, alignée sur la surface.

#### Réglage de la hauteur de la toile du dossier (Fig. 5.7)

1. Ouvrez (B) pour retirer (A).
2. Retirez (C) complètement.
3. Réglez (D) à la position désirée.
4. Resserrez (C).
5. Remplacez (A).

#### Toile avec sangles réglables (Fig. 5.8)

Le fauteuil possède un dossier à toile pouvant être ajusté en fonction de la courbure du dos afin de garantir une position assise confortable et une bonne stabilité. L'utilisateur peut être assis dans son fauteuil pendant le réglage de la courbure du dossier.

6. Rabattez (A).
7. Serrez ou desserrez (B) à l'aide des bandes Velcro®.
8. Remplacez (A).
9. Fermez le cache.

#### Dossier J3 (Fig. 5.9)

 Remarque : Le dossier JAY 3 est compatible avec le système d'assise Sedeo Lite. Vous trouverez les consignes de montage et de réglage dans le manuel d'utilisation du dossier JAY J3.

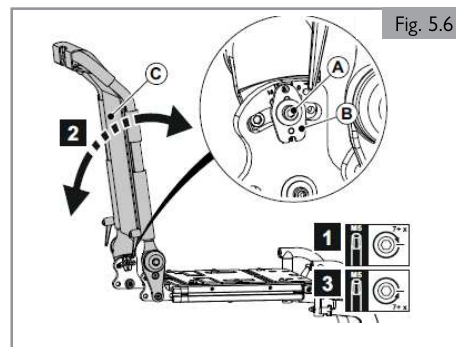

Fig. 5.6

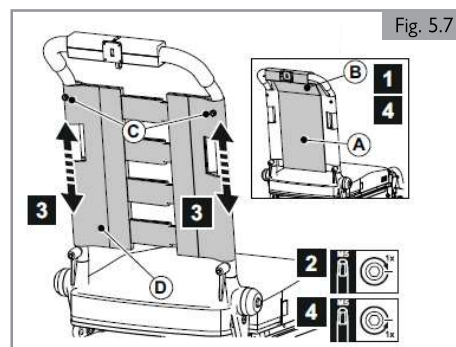

Fig. 5.7

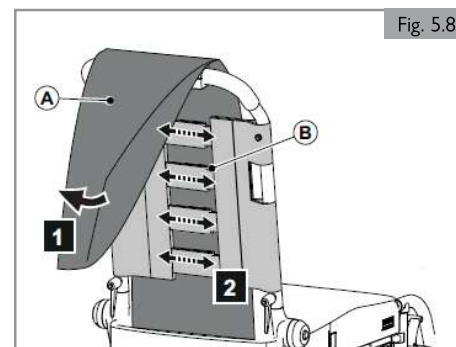

Fig. 5.8

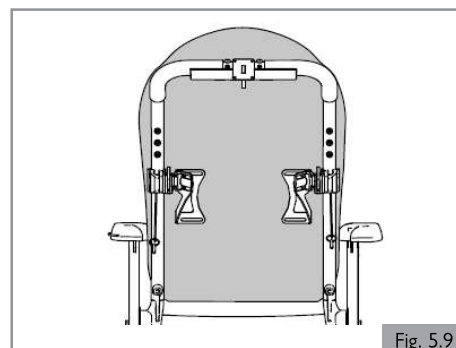

Fig. 5.9



## 5.0 CONFIGURATION DU SYSTÈME D'ASSISE

### 5.4 Accoudoirs rabattables pré-réglés

#### Hauteur de l'accoudoir

Quel que soit le degré de réglage requis, le processus se fait en deux étapes :

##### Partie 1 (Fig. 5.10)

1. Tournez (A) pour pouvoir régler (B)

##### Partie 2 (Fig. 5.11)

1. Desserrez (A) d'un tour.
2. Ajustez (B) à la position désirée.
3. Resserrez (A).

#### Profondeur de la garniture d'accoudoir (Fig. 5.12)

1. Desserrez (A) d'un tour.
2. Ajustez (B) à la position désirée.
3. Resserrez (A).

Remarque : Pour atteindre facilement la vis arrière lorsque les accoudoirs sont bas, desserrez les vis (A) de la Fig. 5.11 et inclinez la manchette pour accéder plus facilement à la vis.

### **⚠ DANGER / AVERTISSEMENT !**

Vérifiez régulièrement le serrage de toutes les vis. Si les vis sont desserrées, la garniture d'accoudoir pourrait glisser si l'on dépose le bras dessus.

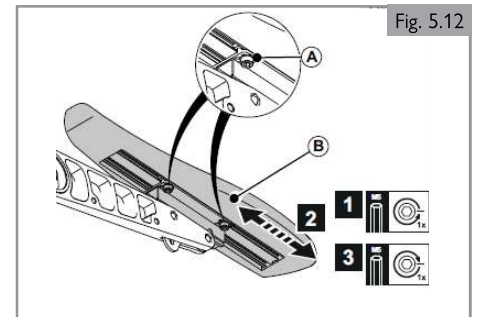
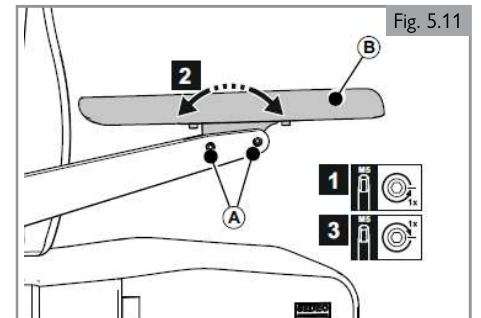
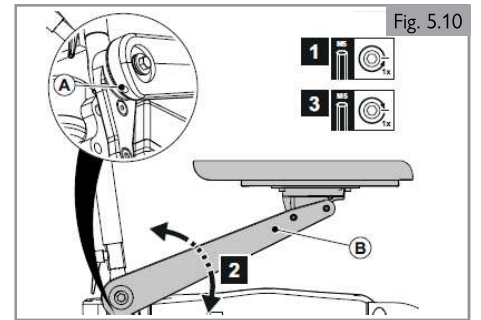

### 5.5 Accoudoirs à montant unique pré-réglés

#### Hauteur de l'accoudoir (Fig. 5.13)

1. Desserrez (A) d'un tour.
2. Ajustez (B) à la position désirée.
3. Resserrez (A).

#### Profondeur de l'accoudoir (Fig. 5.14)

1. Desserrez (A) d'un tour.
2. Desserez (B).
3. Réglez (C) à la position désirée.
4. Resserrez (A) et (B).

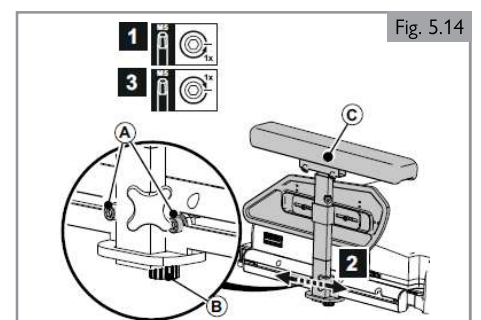
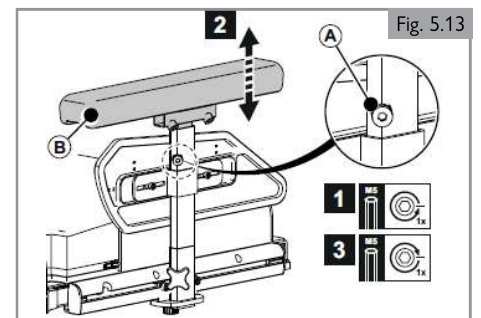

### 5.6 Protège-vêtement

#### Hauteur du protège-vêtement (Fig. 5.15)

1. Dévissez (A).
2. Ajustez (B) à la position désirée.
3. Resserrez (A).

#### Profondeur du protège-vêtement (Fig. 5.16)

1. Desserrez (A) d'un tour.
2. Ajustez (B) à la position désirée.
3. Resserrez (A).

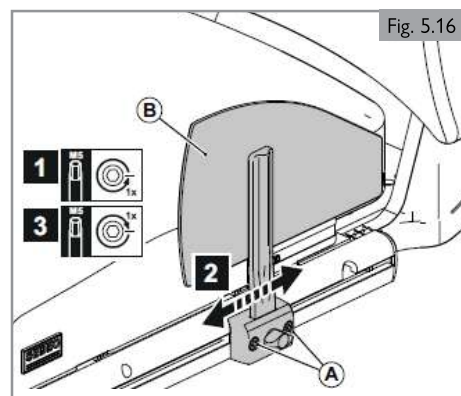
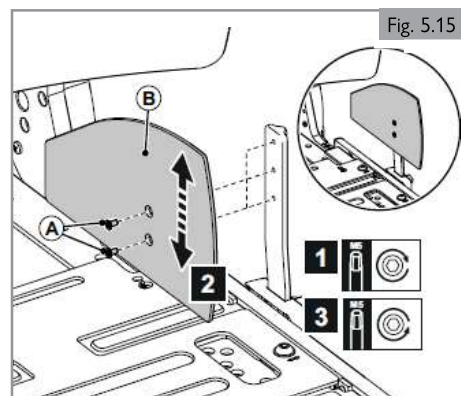

## 5.0 CONFIGURATION DU SYSTÈME D'ASSISE

### 5.7 Repose-jambe central pré-réglé

#### Longueur du bas de jambe pour repose-jambe (Fig. 5.17)

1. Desserrez (A) d'un tour.
2. Ajustez (B) à la position désirée.
3. Resserrez (A).

#### ⚠ REMARQUE / ATTENTION !

Vérifiez qu'il y a suffisamment d'espace sous les palettes (B) pour que le fauteuil puisse surmonter les obstacles sans entrave.

#### Angle du genou (Fig. 5.18)

1. Desserrez (A) de deux tours.
2. Ajustez (B) à la position désirée.
3. Resserrez (A).

#### ⚠ REMARQUE / ATTENTION !

Si la palette touche les roues avant, réglez la hauteur ou l'angle d'inclinaison du genou.

#### Inclinaison de la cheville (Fig. 5.19)

1. Relevez (A).
2. Tournez (B) afin d'ajuster l'angle de la cheville à l'inclinaison désirée.
3. Rabaissez (A).

#### Hauteur de l'appui-mollet central (Fig. 5.20)

1. Desserrez (A) d'un tour.
2. Ajustez (B) à la position désirée.
3. Resserrez (A).

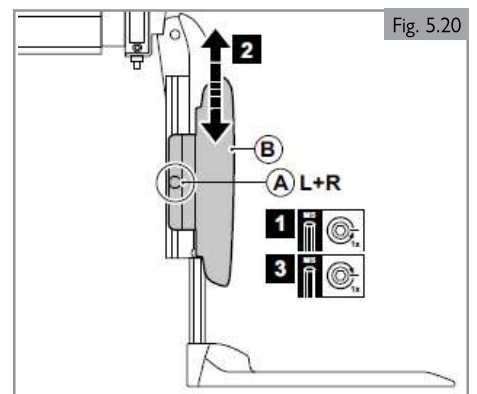
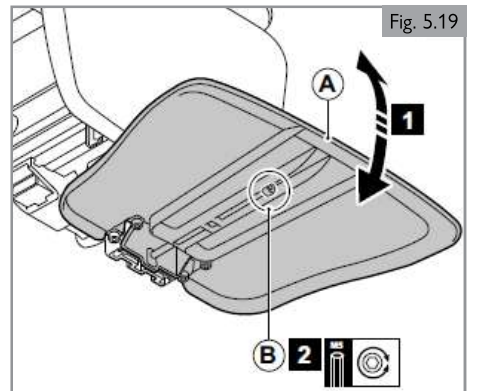
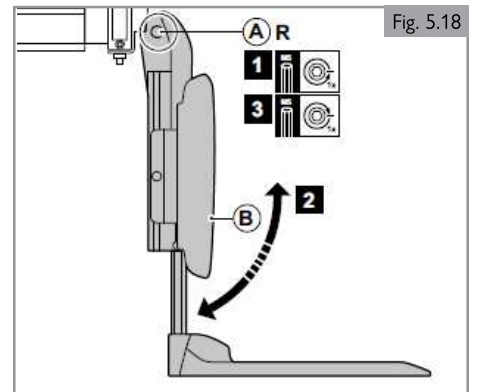
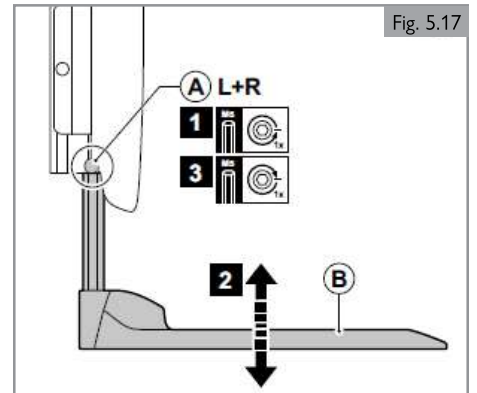

### 5.8 Préréglage du repose-jambe électrique central

#### **⚠ DANGER / AVERTISSEMENT !**

1. Toujours prêter attention à l'environnement dans lequel vous évoluez pour éviter de vous blesser lorsque les repose-jambes sont déployés.
2. Avant d'utiliser le fauteuil, toujours s'assurer que les repose-jambes ou les repose-pieds n'entrent pas en contact avec les roues avant. (Fig. 5.21)
3. Ne soulevez et ne transportez jamais un fauteuil en l'agrippant par les repose-pieds.
4. Comme avec tout composant mobile, veillez à ne pas vous pincer les doigts. (Fig. 5.23)

#### **Longueur du bas de jambe (Fig. 5.22)**

L'angle du repose-jambe central motorisé peut être réglé entre 90° et 180° par rapport au sol et une extension motorisée de 180 mm (7 pouces).

1. Desserrez (A) d'un tour.
2. Ajustez (B) à la position désirée.
3. Resserrez (A).
4. Faites pareil de l'autre côté.

#### **Inclinaison de la cheville (Fig. 5.23)**

1. Relevez (A).
2. Tournez (B) pour ajuster l'angle à l'inclinaison désirée (clé hexagonale de 4 mm).
3. Rabaissez (A).

#### **⚠ DANGER / AVERTISSEMENT !**

1. Après ce réglage et avec le siège en position de conduite normale : Vérifiez qu'il y a toujours un espace de 25 mm (1 pouce) entre le sol et les palettes lorsque les palettes sont à leur position la plus basse.
2. Procédez à cette vérification avec l'utilisateur assis dans son fauteuil et les pieds placés sur le repose-jambe.
3. L'utilisation du fauteuil avec un repose-jambe ajusté trop bas pourrait entraîner des blessures à l'utilisateur ou endommager le fauteuil.

#### **Hauteur de l'appui-mollet (Fig. 5.24)**

1. Desserrez (A) d'un tour.
2. Réglez (C) à la position désirée.
3. Resserrez (A).

#### **Largeur de l'appui-mollet (Fig. 5.24)**

4. Desserrez (B) d'un tour.
5. Réglez (C) à la position désirée.
6. Resserrez (B).

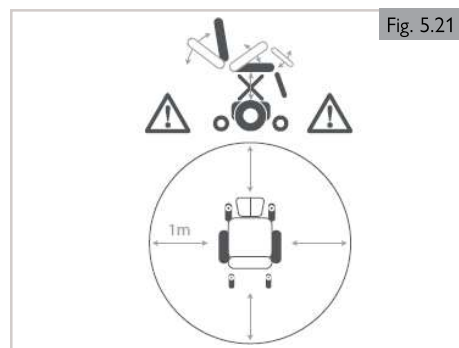

Fig. 5.21

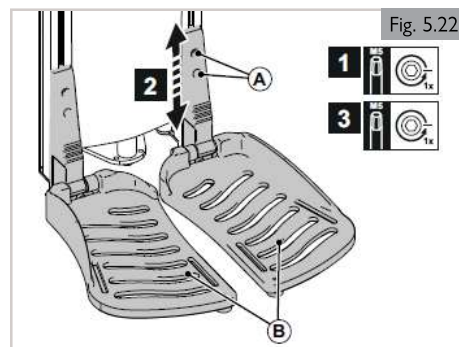

Fig. 5.22

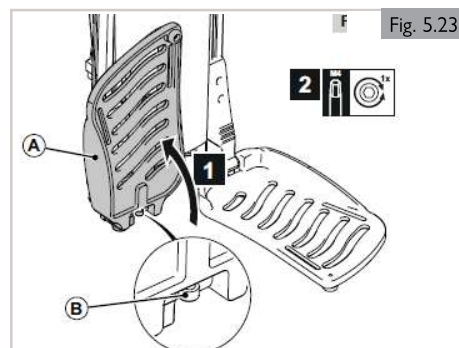

Fig. 5.23

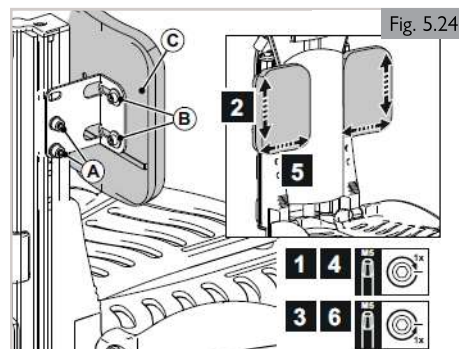

Fig. 5.24

## 5.0 CONFIGURATION DU SYSTÈME D'ASSISE

### 5.9 Repose-jambes escamotables pré-réglés

#### Largeur du repose-jambe (Fig. 5.25)

1. Desserrez (A) d'un tour.
2. Ajustez (B) à la position désirée.
3. Resserrez (A).

#### Longueur du bas de jambe (Fig. 5.26)

1. Desserrez (A) d'un tour.
2. Ajustez (B) à la position désirée.
3. Resserrez (A).

#### **⚠ REMARQUE / ATTENTION !**

Vérifiez qu'il y a suffisamment d'espace sous les palettes (B) pour que le fauteuil puisse surmonter les obstacles sans entrave.

#### Inclinaison de la cheville (Fig. 5.27)

1. Desserrez (A) de quelques tours.
2. Ajustez (B) à la position désirée.
3. Resserrez (A).

#### Repose-jambe articulé à élévation manuelle/motorisée (Fig. 5.28)

Vous pouvez modifier la position des palettes d'appui-pieds en réglant l'inclinaison au niveau des genoux.

1. Desserrez (A) de quelques tours.
2. Ajustez (B) à la position désirée.
3. Resserrez (A).

#### **⚠ DANGER / AVERTISSEMENT !**

Ne vous pincez pas les doigts ! Ne mettez pas vos doigts dans le mécanisme de réglage, entre les pièces amovibles des repose-jambe lorsque vous levez ou abaissez ce dernier.

#### **⚠ REMARQUE / ATTENTION !**

Si la palette touche les roues avant, réglez la hauteur ou l'angle d'inclinaison du genou.

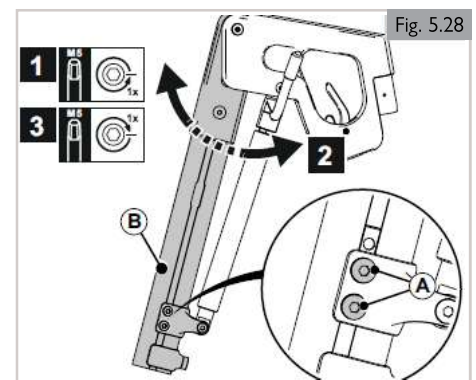
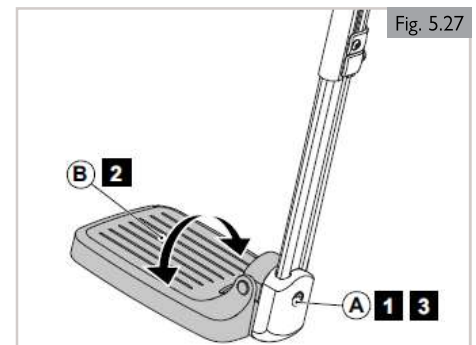
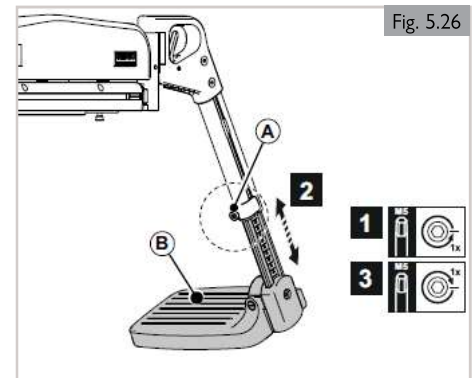
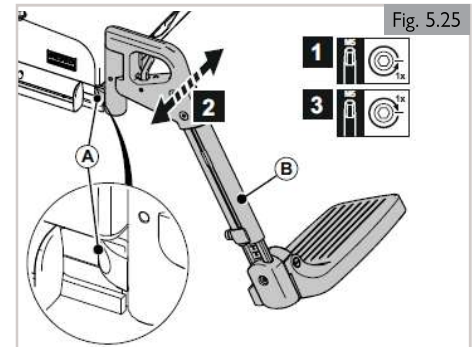

**Hauteur de l'appui-mollet (Fig. 5.29)**

1. Desserrez (A) de quelques tours.
2. Réglez (D) à la position désirée.
3. Resserrez (A).

**Profondeur de l'appui-mollet (Fig. 5.29)**

4. Desserrez (B) de quelques tours.
5. Réglez (D) à la position désirée.
6. Resserrez (B).

**Largeur de l'appui-mollet (Fig. 5.29)**

7. Desserrez (C) au dos de (D) de quelques tours.
8. Réglez (D) à la position désirée.
9. Resserrez (C).

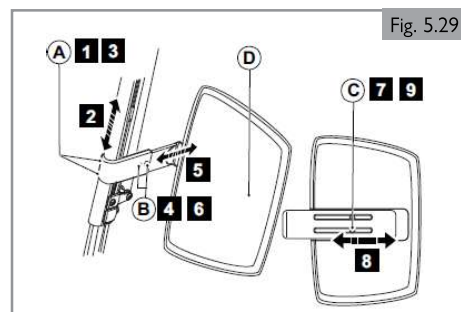

Fig. 5.29

**5.10 Préréglage de l'appui-tête****⚠ DANGER / AVERTISSEMENT !**

1. Si l'appui-tête a été commandé spécifiquement pour l'utilisateur du fauteuil, n'utilisez jamais le fauteuil sans l'appui-tête.
2. L'appui-tête doit obligatoirement être en place si l'utilisateur est transporté dans son fauteuil à bord d'un véhicule automobile.

**Hauteur de l'appui-tête (Fig. 5.30)**

1. Desserrez (A) de quelques tours.
2. Ajustez (B) à la position désirée.
3. Resserrez (A).

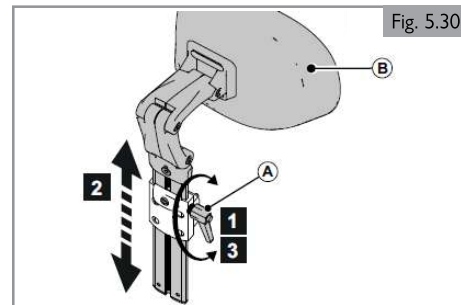

Fig. 5.30

**Réglage mémorisé (Fig. 5.31)**

1. Desserrez (C) d'un tour.
2. Glissez (D) le plus bas possible.
3. Resserrez (C).

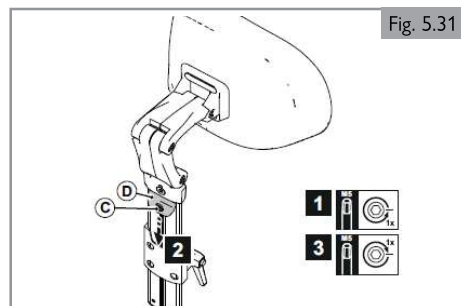

Fig. 5.31

**Position de l'appui-tête (Fig. 5.32)**

1. Desserrez (A) d'un tour.
2. Ajustez (B) à la position désirée.
3. Resserrez (A).

**⚠ REMARQUE / ATTENTION !**

Ajustez la hauteur de l'appui-tête et inclinez le coussin à la position désirée.

**Réglage de la position horizontale du coussin de l'appui-tête (Fig. 5.33)**

1. Desserrez (A) d'un tour.
2. Ajustez (B) à la position désirée.
3. Resserrez (A).

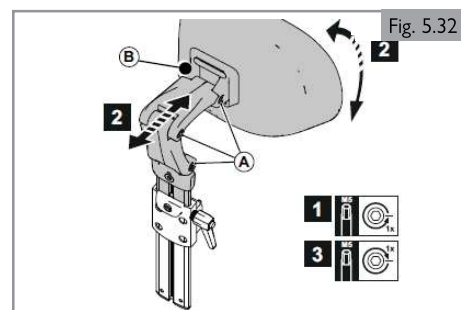

Fig. 5.32

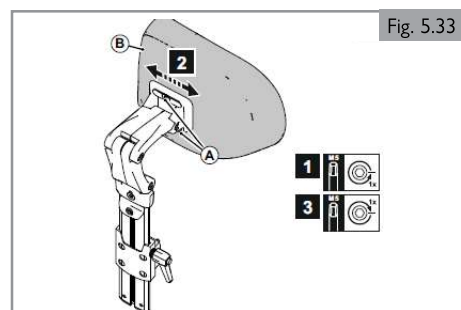

Fig. 5.33



## 5.0 CONFIGURATION DU SYSTÈME D'ASSISE

### 5.11 Boîtier de commande fixe / escamotable pré-réglé

#### Profondeur du boîtier de commande (Fig. 5.34)

1. Desserrez (A) d'un tour.
2. Ajustez (B) à la position désirée.
3. Resserrez (A).

#### Hauteur du boîtier de commande (1) (Fig. 5.35)

1. Desserrez (A) d'un tour.
2. Ajustez (B) à la position désirée.
3. Resserrez (A).

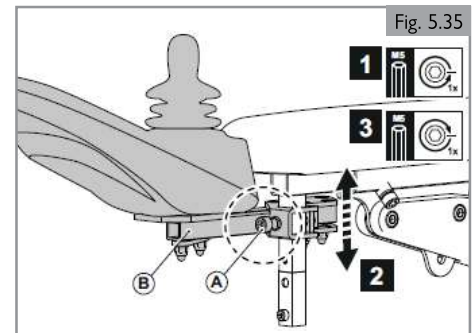
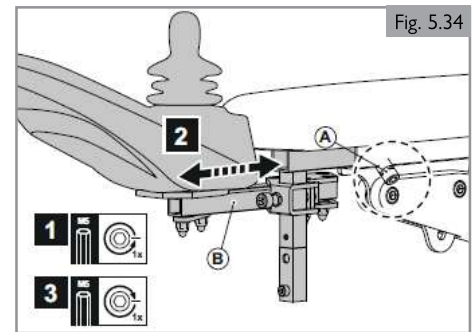

### 5.12 Boîtier de commande scellé escamotable pré-réglé

#### Profondeur du boîtier de commande (Fig. 5.36)

1. Desserrez (A) d'un tour.
2. Ajustez (B) à la position désirée.
3. Resserrez (A).

#### Hauteur du boîtier de commande (1) (Fig. 5.37)

1. Desserrez (A) d'un tour.
2. Ajustez (B) à la position désirée.
3. Resserrez (A).

#### Hauteur du boîtier de commande (2) (Fig. 5.38)

1. Desserrez (A) d'un tour.
2. Ajustez (B) à la position désirée.
3. Resserrez (A).

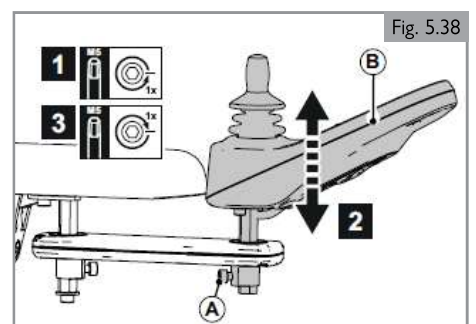
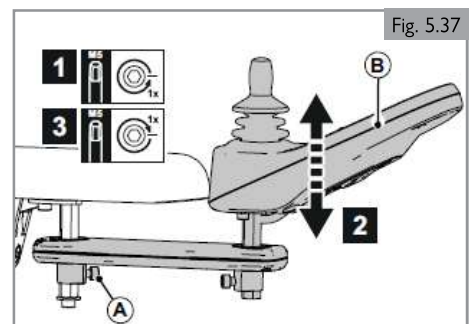
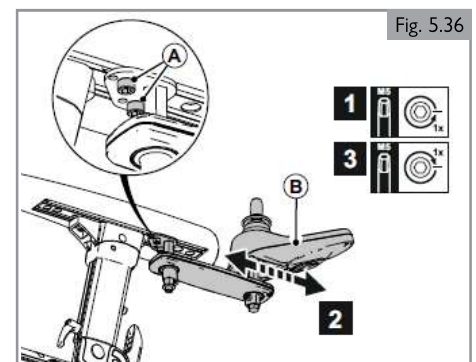

**5.13 Ceinture de sécurité / Ceinture de positionnement (Fig. 5.39)****⚠ DANGER / AVERTISSEMENT !**

1. Ce produit doit servir exclusivement à positionner une seule personne dans un fauteuil roulant.
2. La ceinture de sécurité n'est pas adaptée à des fins de retenue pendant le transport du fauteuil à bord d'un véhicule automobile. La ceinture de sécurité du véhicule doit impérativement être utilisée.
3. Le non-respect de ces consignes pourrait occasionner des blessures graves, voire fatales.
4. L'aide-soignant ou l'accompagnateur doit avoir été formé à l'utilisation adéquate des ceintures.
5. La présence d'un aide-soignant ou accompagnateur non formé pourrait ralentir une intervention en situation d'urgence.

**Installation d'une ceinture de sécurité / ceinture de positionnement**

1. Fixez (A) au châssis à l'aide d'une vis à gauche et à droite. (Fig. 5.40)

**Bien positionner une personne avec une ceinture de sécurité**

1. Pour le confort et la sécurité de l'utilisateur, tendez la ceinture de sécurité de sorte à pouvoir passer seulement une main sous la ceinture. (Fig. 5.41)
2. La ceinture de sécurité doit être normalement tendue de sorte à pouvoir passer la main dessous, en veillant toutefois à ce qu'elle ne soit pas trop lousse.
3. En général, la ceinture de sécurité doit être à un angle d'environ 45° (Fig. 5.42), et quand elle est correctement ajustée, elle doit empêcher l'utilisateur de glisser dans le siège.
4. Posez la ceinture sur le siège en plaçant la boucle d'ouverture sur votre droite pour un gaucher ou sur votre gauche pour un droitier. Passez une extrémité de la ceinture par l'ouverture entre les montants du dossier et le dossier.

**⚠ DANGER / AVERTISSEMENT !**

1. Toujours vérifier que la ceinture de sécurité soit bien fixée et correctement ajustée avant d'utiliser le fauteuil.
2. Une sangle trop lousse peut entraîner le glissement de l'utilisateur et des blessures graves.
3. Vérifiez régulièrement l'état de la ceinture et des composants de retenue afin de détecter l'apparition d'éventuels signes d'usure ou d'effilochage. Remplacez la ceinture, si nécessaire.
4. Lors des inspections, vérifiez le bon fonctionnement de la boucle de déclenchement et observez tout signe d'usure sur la sangle ou les boucles en plastique.
5. Inspections régulières
  - Comme avec tous les composants de positionnement, des ajustements et correctifs sont à prévoir au fur et à mesure que la position d'assise du patient change avec le temps.
  - Vérifier régulièrement le réglage des ceintures pour garantir la sécurité et le confort du patient.

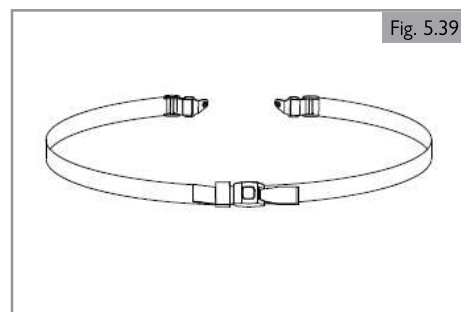

Fig. 5.39

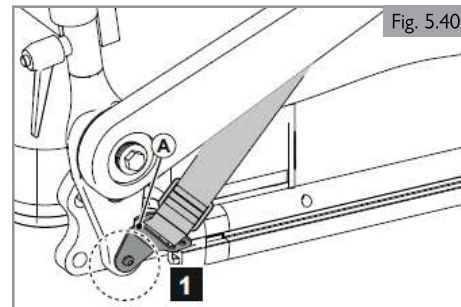

Fig. 5.40

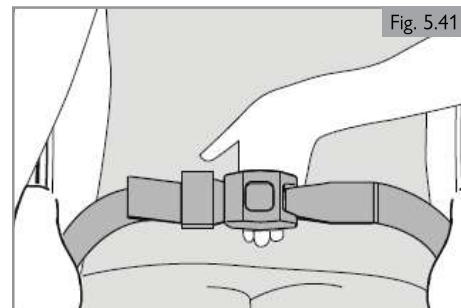

Fig. 5.41

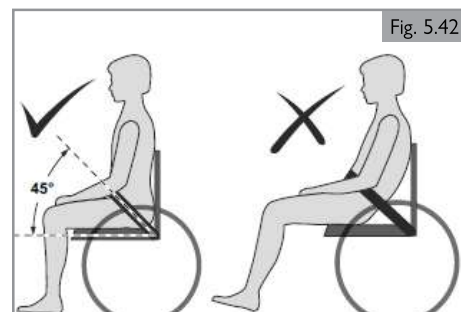

Fig. 5.42



## 6.0 UTILISATION DU SYSTÈME D'ASSISE

### 6.1 Monter et descendre du fauteuil roulant (Transfert)

Sunrise Medical vous recommande de consulter un professionnel de santé qui vous aidera à développer une technique personnelle pour monter et descendre d'un fauteuil roulant, frontalement ou latéralement. Vous éviterez ainsi tout risque d'accident et d'éventuelles blessures.

#### **⚠ DANGER / AVERTISSEMENT !**

Pour éviter de tomber :

1. Assurez-vous que le boîtier de commande soit éteint durant les transferts pour éviter tout mouvement non intentionnel. Vous éviterez ainsi d'activer accidentellement la manette de contrôle et de faire déplacer votre fauteuil au moment où vous ne vous y attendez pas.
2. Vérifiez que le levier de débrayage est en position « Conduite ». (  Manuel d'utilisation générale)
3. Faites tourner les roues avant de sorte qu'elles soient orientées vers l'avant.
4. Travaillez avec le professionnel de la santé qui vous suit pour apprendre les méthodes sécuritaires de transfert.
5. Assurez-vous que les freins moteurs soient engagés. Le fauteuil sera ainsi immobilisé.
6. Il est dangereux de monter et de descendre du fauteuil lorsque vous êtes seul. Cela nécessite un bon équilibre et de l'agilité. Sachez qu'à chaque fois que vous montez ou descendez de votre fauteuil, il y a toujours un bref instant où celui-ci ne se trouve pas sous vous.
7. Apprenez à positionner votre corps et à bien vous tenir lorsque vous montez ou descendez du fauteuil.
8. Faites-vous aider jusqu'à ce que vous soyez capable de monter et descendre seul de votre fauteuil.
9. Ne vous tenez jamais debout sur le repose-pied, Sans quoi le poids de votre corps pourrait faire basculer le fauteuil vers l'avant et l'endommager.
10. Veillez à pas vous coincer les pieds dans l'espace situé entre les repose-pieds.

### 6.2 Préparation pour un transfert vers l'avant

#### **⚠ DANGER !**

Déplacez votre fauteuil le plus proche du siège sur lequel vous souhaitez vous asseoir.

#### **Repose-jambes escamotables (Fig. 6.1 et 6.2)**

1. Relevez les palettes (A).
2. Basculez les appui-mollets (B) sur le côté (si applicable).

#### **Repose-jambes escamotables Sedeo Pro**

3. Si possible, poussez (C) vers l'arrière et rabattez les repose-jambes (D) sur le côté.

#### **Repose-jambe central (Fig. 6.3)**

1. Relevez (A).

#### **Repose-jambe central motorisé (Fig. 6.4)**

1. Relevez les palettes (A) droite et gauche.

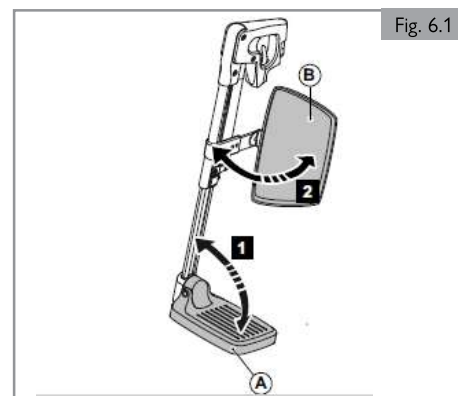

Fig. 6.1

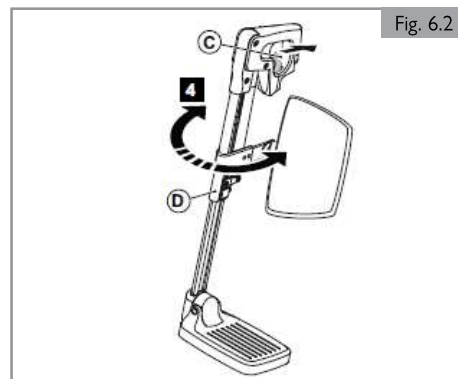

Fig. 6.2

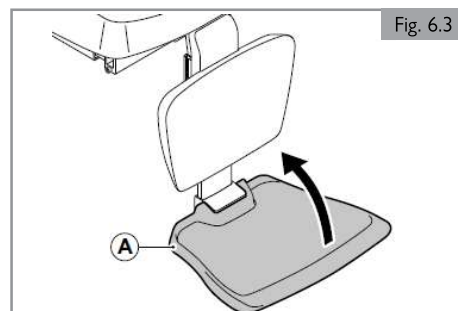

Fig. 6.3

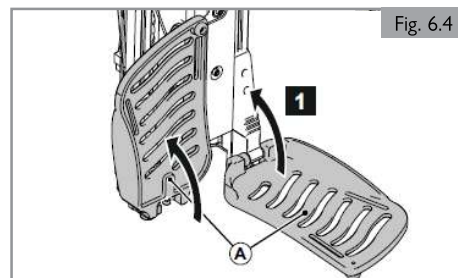

Fig. 6.4

**6.3 Préparation pour un transfert latéral****⚠ DANGER / AVERTISSEMENT !**

1. Déplacez votre fauteuil aussi proche que possible du siège sur lequel vous voulez vous asseoir. Si possible, utilisez une plaque de transfert.
2. Veillez à vous positionner le plus possible au fond du siège. Cela réduira le risque de chute.

**⚠ REMARQUE / ATTENTION !**

1. Certains modèles de boîtier de commande nécessitent d'être basculé sur le côté.
2. Retirez la tablette avant de relever l'accoudoir.
3. Ne prenez pas appui sur l'accoudoir lorsqu'il est relevé.

**Accoudoir rabattable (Fig. 6.5)**

1. Relevez (A) vers l'arrière

**Accoudoir Sedeo Lite à montant unique (Fig. 6.6)**

1. Desserrez (A).
2. Retirez (B).

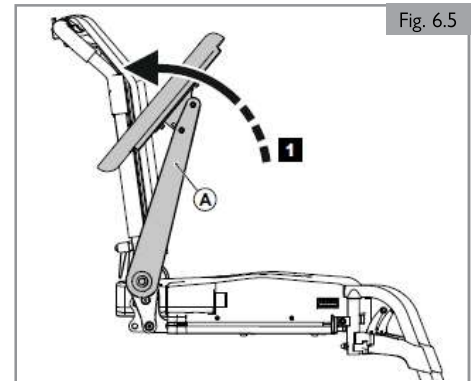

Fig. 6.5

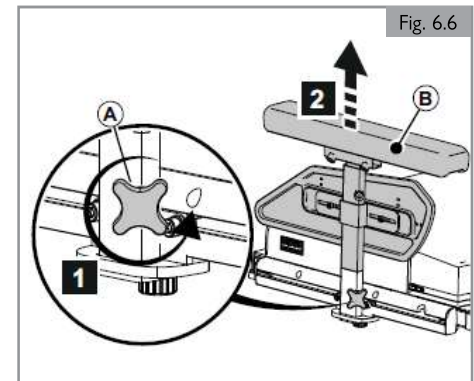

Fig. 6.6

## 6.0 UTILISATION DU SYSTÈME D'ASSISE

### 6.4 Appui-tête

#### Retrait/positionnement de l'appui-tête (Fig. 6.7)

1. Relevez (A).
2. Glissez (B) dans ou hors de (C).
3. Rabaissez (A).

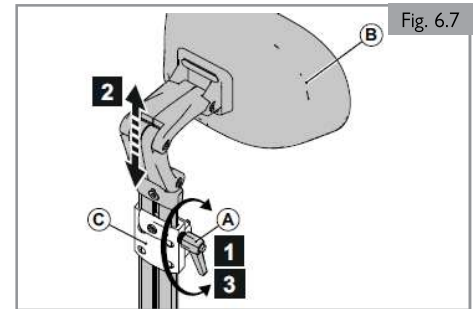

### 6.5 Support de boîtier de commande escamotable

#### Escamotage du support du boîtier de commande scellé (Fig. 6.8)

La manette de contrôle possède un mécanisme qui permet de le verrouiller dans deux positions avant.

1. Poussez (A) vers l'extérieur ou l'intérieur.
2. Pour revenir en position avant, enfoncez la partie arrière de la manette de contrôle pour la faire avancer jusqu'à son enclenchement (clic sonore).

#### Support escamotable du boîtier de commande (Fig. 6.9)

1. Poussez (A) vers l'extérieur ou l'intérieur.
2. Pour revenir en position avant, enfoncez la partie arrière de la manette de contrôle pour la faire avancer jusqu'à son enclenchement (clic sonore).

#### **⚠ REMARQUE / ATTENTION !**

Le mécanisme escamotable du support vous permet de vous approcher davantage d'une table. Le boîtier de commande reste alors parfaitement opérationnel.

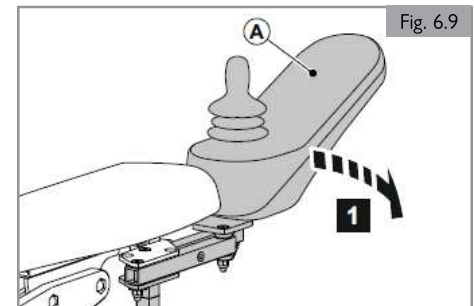
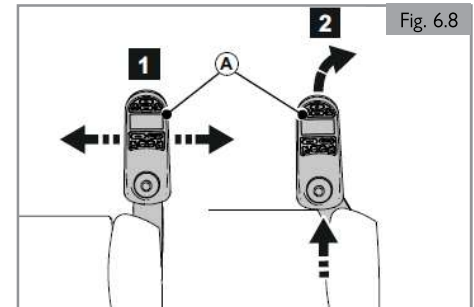

### 7.1 Options d'assise motorisées

Le fauteuil peut être équipé des options motorisées suivantes pour ajuster votre position d'assise. Ces options peuvent être utilisées sans l'aide d'outils.

#### Options d'assise réglables motorisées (Fig. 7.1 - Fig. 7.3)

Vous trouverez les consignes relatives aux options d'assise motorisées dans le manuel :

##### BOÎTIER DE COMMANDE

1. Option de bascule d'assise électrique
2. Option du lift électrique
3. Option repose-jambes électriques

### DANGER / AVERTISSEMENT !

1. L'utilisation des options d'assise électriques peut influencer sur la stabilité du fauteuil.
2. Actionnez les options d'assise électriques uniquement lorsque le fauteuil se trouve sur une surface plane. **Ne tentez jamais d'actionner une option d'assise électrique lorsque le fauteuil se trouve en pente.**
3. Veillez à ne pas vous coincer les doigts ou les vêtements dans les composants mobiles. Les mécanismes motorisés de Sunrise Medical présentent un large éventail d'applications. L'utilisateur doit tenir compte de son environnement lorsque les composants mobiles sont en mouvement.
4. Soyez vigilant lorsque vous vous déplacez en position d'assise élevée ou inclinée.
5. Ne tentez jamais d'actionner une option d'assise électrique pendant le déplacement.
6. Ne tentez pas d'actionner les options de basculement d'assise en présence d'enfants.
7. La programmation permet d'inverser la direction de toutes les fonctions d'assise électriques ; assurez-vous de savoir dans quelle direction l'assise va se déplacer avant d'actionner la fonction. Demandez à votre détaillant agréé Sunrise Medical dans quelle direction les fonctions d'assise électriques ont été programmées.
8. À noter que les modules d'élévation et d'inclinaison présentent un risque de pincement de certaines parties du corps (point de pincement). Pour éviter tout risque de blessure, lorsque vous activez le module élévation et d'inclinaison, éloignez vos mains, vos pieds, vos vêtements et toute autre partie du corps susceptible d'être pincée.
9. Ne placez jamais votre siège en position surélevée lorsque le fauteuil se déplace sur une rampe ou en pente. Avant de négocier une pente ou une côte, ramenez le fauteuil en position d'assise normale, avec le dossier à la verticale.
10. Ce système électrique a été conçu pour réduire automatiquement la vitesse maximale de conduite et pour activer le mode Ralenti ou le mode C-Me lorsque certaines limites d'options d'assise électriques sont atteintes. Selon la configuration du fauteuil, il peut exister plusieurs vitesses en mode Ralenti ou mode C-Me. Pour en savoir plus sur les vitesses de votre fauteuil en mode Ralenti ou en mode C-Me, adressez-vous à votre détaillant agréé Sunrise Medical.

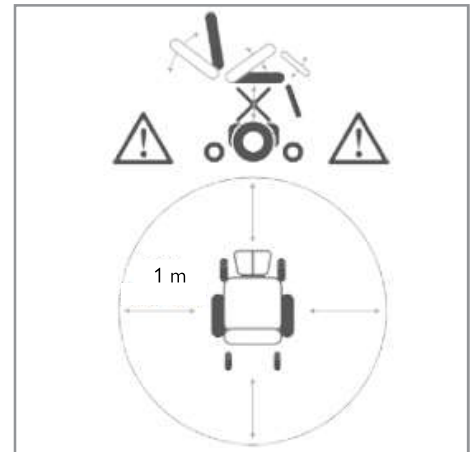

Option d'assise réglable motorisée

Fig. 7.1

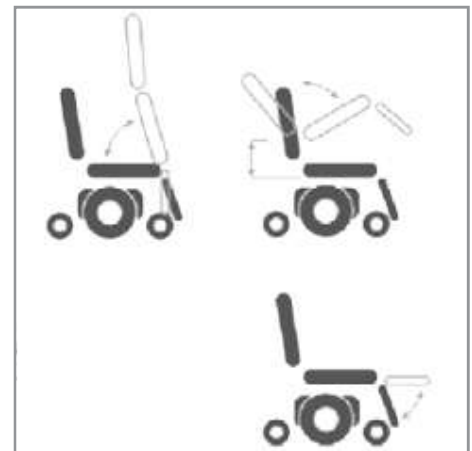

Option d'assise réglable motorisée

Fig. 7.2

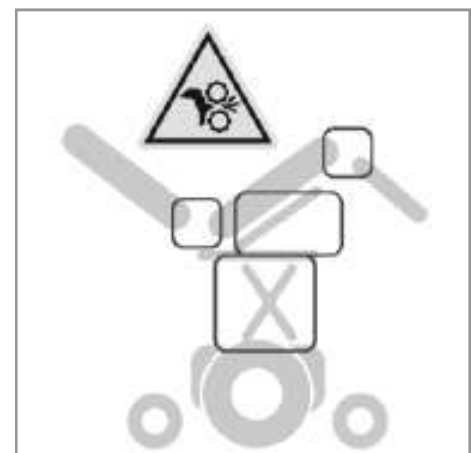

Option d'assise réglable motorisée

Fig. 7.3

## **⚠ DANGER / AVERTISSEMENT !**

Vous pouvez réduire l'encombrement du fauteuil en vue de le transporter sans son occupant à bord. Tous les composants amovibles du système d'assise du fauteuil sont facilement détachables et doivent être enlevés. Rangez-les soigneusement pour éviter tout risque de blessure ou d'endommagement.

### 8.1 Coussin d'assise

#### Retrait du coussin d'assise (Fig. 8.1)

1. Tirez (A) vers le haut.

#### Installation du coussin d'assise (Fig. 8.2)

2. Positionnez (A) en plaçant les orifices par-dessus les têtes de vis.

### 8.2 Coussin du dossier

#### Dépose du coussin de dossier (Fig. 8.3)

1. Poussez (A) vers l'avant pour déverrouiller.
2. Levez (B).

#### Installation du coussin de dossier (Fig. 8.3.1)

1. Alignez (A).
2. Exercez une pression pour remettre (B) en place.

## **⚠ REMARQUE / ATTENTION !**

Le coussin doit émettre un clic indiquant qu'il est bien enclenché.

### 8.3.Dossier

#### Dépose du dossier (Fig. 8.4)

1. Desserrez (A).
2. Retirez (B).
3. Posez (B) sur le siège.

## **⚠ REMARQUE / ATTENTION !**

Si nécessaire, retirez dans un premier temps le coussin du dossier.

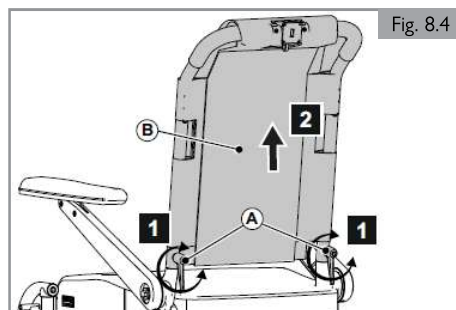
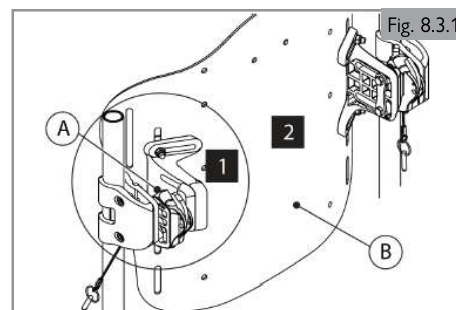
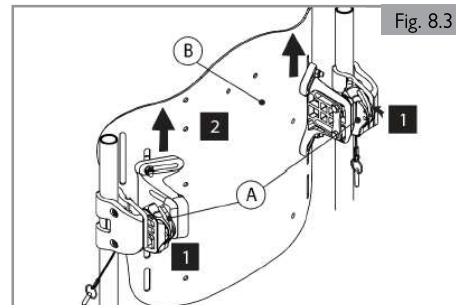
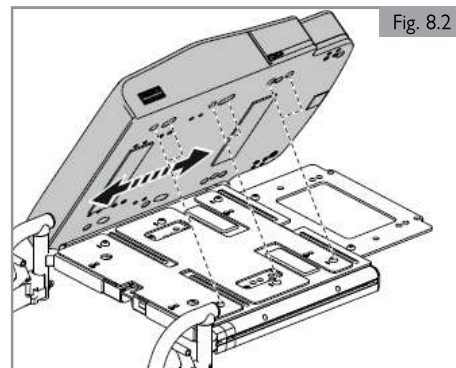
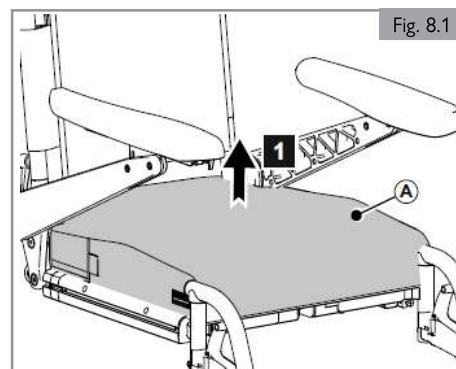

**8.4 Repose-jambes escamotables (Fig. 8.5)****Dépose des repose-jambes escamotables**

1. Desserrez la sangle de l'appui-mollet.
2. Enfoncez le loquet (A) vers l'arrière afin de déverrouiller le repose-jambe.
3. Pivotez le repose-jambe vers l'extérieur.
4. Enlevez le repose-jambe (B) hors de son support en le soulevant.

Remarque : Lorsque vous replacerez le repose-jambe, vous devrez entendre un 'clac', indiquant qu'il est correctement enclenché.

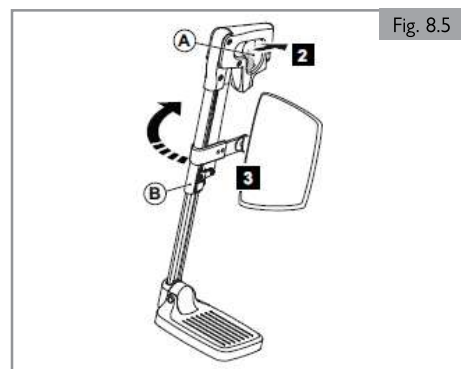

Fig. 8.5

**8.5 Accoudoir amovible à montant unique****Dépose de l'accoudoir (Fig. 8.6)**

1. Tournez (A) de quelques tours.
2. Retirez (B).

**Installation de l'accoudoir (Fig. 8.7)**

1. Glissez (A) dans (B).
2. Tournez (C) de quelques tours.

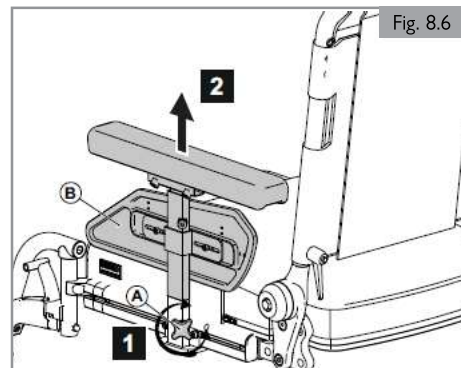

Fig. 8.6

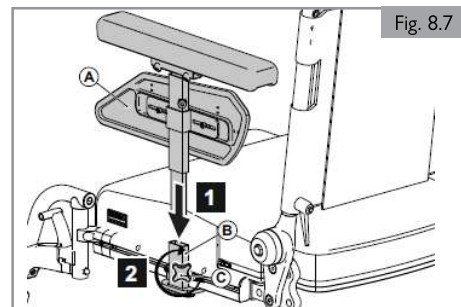

Fig. 8.7



## 9.0 ENTRETIEN ET NETTOYAGE

La durée de vie du fauteuil dépend directement de la qualité de son entretien.

Pour toute information concernant les paramètres spécifiques, la maintenance ou les réparations, contactez votre détaillant Sunrise Medical agréé. Lorsque vous contactez votre détaillant, munissez-vous toujours des informations suivantes : modèle, année de fabrication et numéro d'identification. Ces informations sont indiquées sur la plaque signalétique du fauteuil. Vous devrez les communiquer au détaillant Sunrise Medical agréé.

### ATTENTION !

Le fauteuil doit faire l'objet d'une révision annuelle (ou semestrielle en cas d'utilisation intensive) effectuée par un centre agréé Sunrise Medical. Pour obtenir la liste des détaillants agréés proche de votre domicile, veuillez contacter le service clients de Sunrise Medical.

Les coordonnées de votre service après-vente Sunrise Medical le plus proche sont indiquées à l'intérieur de la page couverture avant du présent fascicule.

Les adresses de sites internet sont fournies sur la couverture arrière.

### 9.1 Entretien général

1. Chaque trimestre, vérifiez les fixations et attaches afin de déceler tout signe d'usure, la présence de boulons desserrés ou des pièces cassées.
2. Resserrez les fixations desserrées. Les couples de serrage sont indiqués à la section 9.
3. Vérifier les sangles mensuellement afin de déceler des signes d'effilochements, de coutures déchirées ou tout autre signe d'usure excessive ou d'endommagement. Cessez l'utilisation si des dommages ont été trouvés.
4. Les ceintures thoraciques doivent être remplacées dès les premiers signes de dommage ou d'usure excessive.
5. En présence d'un composant cassé ou desserré, cessez immédiatement l'utilisation de votre produit d'aide à la mobilité et contactez votre détaillant agréé Sunrise Medical pour le faire remplacer.
6. Vérifier toutes les sangles Velcro® afin de garantir une bonne adhérence les unes aux autres.
7. Éliminer tout corps étranger, tels des cheveux ou des peluches, éventuellement pris dans les bandes Velcro®. La présence de tels corps étranger peut compromettre l'adhérence.

### Contrôles quotidiens

Quotidiennement, procédez aux contrôles énoncés ci-dessous.

#### Vérification de l'assise

1. Vérifiez que tous les coussins sont en place.
2. Vérifiez que le dossier est correctement assemblé et ajusté.
3. Inspectez visuellement le fauteuil pour vérifier que les repose-jambes, accoudoirs, etc. sont bien positionnés et solidement fixés au fauteuil et que toutes les fixations sont suffisamment serrées. Les couples de serrage sont indiqués à la section 9.
4. Vérifiez que les boulons de l'interface d'assise sont bien serrés.

#### Vérification des vêtements

Lorsque vous utilisez le fauteuil roulant, vérifiez que vos vêtements (s'ils sont longs et amples) ne risquent pas de se prendre dans les composants mobiles et rotatifs du fauteuil. Avant chaque usage, vérifiez que vos vêtements ou accessoires ne risquent pas de se prendre dans les roues ou tout autre composant mobile ou rotatif.

### Contrôles hebdomadaires

Une fois par semaine, procédez aux contrôles énoncés ci-dessous.

#### Inspection des connecteurs et des câbles

1. Assurez-vous que tous les connecteurs sont assemblés correctement.
2. Vérifiez le bon état de tous les câbles et de tous les connecteurs.

#### Inspection du boîtier de commande

1. Vérifiez que la fine "robe" en caoutchouc autour de la base du joystick ne soit pas endommagée ou déchirée. Vérifiez uniquement visuellement, ne manipulez pas le soufflet.
2. Assurez-vous que tous les composants du système de commande sont montés correctement.

#### Vérification des commandes

1. Allumez le manipulateur de commande – Les voyants clignotent-ils ? Cela signifie qu'il y a une anomalie dans le système électronique.
2. Activez toutes les options électriques, y compris les feux et les clignotants (le cas échéant) pour vérifier qu'ils fonctionnent bien.
3. Utilisez le fauteuil dans tous les modes de conduite pour vérifier qu'il fonctionne comme avant.

### Contrôles hebdomadaires

1. Vérifiez la pression des pneus (le cas échéant).
2. Inspectez le châssis et la base pour éliminer les corps étrangers et/ou obstructions.
3. Vérifiez que les molettes qui fixent le siège à l'avant du châssis ne sont pas desserrés.

### Contrôles trimestriels

Tous les trois mois, procédez aux contrôles énoncés ci-dessous.

1. Vérifiez toutes les sangles afin de déceler tout signe d'effilochements, de coutures déchirées ou tout autre signe d'usure excessive ou d'endommagement. En présence de signes d'endommagement, cessez d'utiliser le fauteuil et contactez un détaillant agréé Sunrise Medical.
2. Inspectez le fauteuil afin de vérifier qu'il ne manque aucun écrou, boulon ou fixation. En cas de problème, contactez un détaillant agréé Sunrise Medical.
3. Inspectez le fauteuil afin de déceler d'éventuels composants cassés, une usure inhabituelle ou tout autre signe d'usure excessive. En présence de signes d'endommagement, cessez d'utiliser le fauteuil et contactez un détaillant agréé Sunrise Medical.

### AVERTISSEMENT !

1. En cas de doute sur les niveaux de performance de votre fauteuil, contactez votre détaillant agréé Sunrise Medical.
2. Après avoir nettoyé ou réparé le fauteuil, vous devez toujours vérifier son bon fonctionnement avant de l'utiliser.
3. Il est recommandé de faire procéder à une inspection complète, un contrôle de sécurité et une révision par un détaillant agréé Sunrise Medical au moins une fois par an.
4. Toutes les fixations doivent être remplacées par des pièces parfaitement identiques, ayant les bonnes longueurs, une résistance à la déchirure et composées du matériau adéquat.
5. Lorsque vous remplacez des écrous auto freinés ou des écrous/goujons à frein-filet, veillez à appliquer une solution frein-filet adéquate sur la nouvelle pièce de fixation.
6. Vérifier toutes les sangles Velcro® afin de garantir une bonne adhérence les unes aux autres.
7. Éliminer tout corps étranger, tels des cheveux ou des peluches, éventuellement pris dans les bandes Velcro®. La présence de tels corps étranger peut compromettre l'adhérence.
8. Ne réutilisez jamais les éléments de fixation.

### 9.2 Nettoyage du système d'assise :

Il est recommandé de passer une fois par semaine un chiffon légèrement humide (non mouillé) sur le siège de votre fauteuil et de passer l'aspirateur autour des vérins, afin de retirer toutes les poussières accumulées.

### ATTENTION !

Pensez à essuyer toutes les parties du fauteuil s'il est mouillé ou humide après l'avoir nettoyé ou après l'avoir utilisé en conditions humides.

### DANGER !

Ceci est particulièrement important pour éviter tout risque de contamination croisée si plusieurs personnes utilisent le même fauteuil.

### 9.2.1 Nettoyage et inspection du siège

#### AVERTISSEMENT !

Une toile déchirée, entaillée, usée ou distendue, en particulier à proximité des armatures en métal, peut provoquer chez l'utilisateur une mauvaise posture ou un piètre niveau de confort.

#### Instructions de nettoyage du siège

Lavez toutes les parties des coussins à l'aide d'un détergent doux à 100 °F (38 °C). Vous pouvez également essorer les housses à la machine mais n'utilisez pas de sècheuse pour les assécher. Enlevez toutes les parties des coussins indépendamment les unes des autres et lavez-les séparément. N'oubliez pas de retirer la mousse à l'intérieur des coussins et de fermer les attaches en Velcro® avant de les laver.

Si la toile n'est pas amovible, nettoyez-la régulièrement pour éviter l'accumulation de saletés. Nettoyez avec un chiffon humide et du savon. Il est possible d'utiliser des désinfectants en les diluant de la façon indiquée par le fabricant. Assurez-vous que les surfaces sont rincées avec de l'eau propre pour être ensuite asséchées.

**9.3 Mesure d'hygiène en cas de cession du fauteuil :**

Avant de laisser une autre personne utiliser le fauteuil, il convient de le préparer soigneusement. Toutes les surfaces entrant en contact avec le nouvel utilisateur doivent être désinfectées.

Pour cela, vous devez utiliser un désinfectant à base d'alcool à séchage rapide utilisé pour les produits et instruments médicaux.

Suivez toujours les instructions du fabricant du produit désinfectant utilisé.

**⚠ ATTENTION !**

1. Ne pas utiliser de dissolvant, d'eau de Javel, d'abrasifs, de détergents synthétiques, de cirage ou d'aérosols.
2. Il est possible d'utiliser des désinfectants en les diluant conformément aux instructions des fabricants.
3. Assurez-vous que les surfaces sont rincées avec de l'eau propre pour être ensuite asséchées.

**9.4 Instructions générales de nettoyage****⚠ ATTENTION !**

1. Il est préférable de retirer les taches sur votre siège le plus vite possible.
2. Après de longues périodes d'utilisation, vous devriez nettoyer le revêtement de votre siège avec une mousse nettoyante sèche disponible dans les commerces.
3. Vous devriez toujours nettoyer toute la surface et non des endroits spécifiques afin d'éviter des traces non désirées. Plus vous attendez, plus il sera difficile de faire disparaître les taches.
4. Évitez de frotter vigoureusement avec des solutions aqueuses. Cela rendra le matériel du revêtement rugueux.
5. Il est plus facile de retirer des taches (bière, sang, boisson gazeuse, vin rouge, etc.) avec une mousse nettoyante sèche ou avec un détergent doux.
6. Veuillez suivre les instructions respectives d'utilisation lors du traitement du revêtement.
7. Il faut laisser les revêtements sécher pendant au moins 48 heures après les avoir nettoyés avec des mousses « sèches ».
8. Pour les taches de graisse (stylo, rouge à lèvres, gomme à mâcher, etc.) utilisez un détachant prévu à cet effet. Frottez doucement l'endroit sale sur la surface en utilisant uniquement un chiffon propre imprégné d'un détachant.
9. Utilisez de petites quantités de détachant.
10. Faites préalablement un test sur une petite zone cachée.
11. Le matériau de la toile ne doit pas être saturé pour éviter de décolorer le tissu.

**9.8 Programme d'entretien et d'inspection**

Personne chargée du contrôle :

Programme d'entretien et d'inspection	Utilisateur / Accompagnateur			Sunrise Détailant agréé Sunrise Medical  Annuel
	Quotidien*	Hebdomadaire	Trimestriel*	
Contrôles de routine quotidiens énoncés au Section 9.1	<input checked="" type="checkbox"/>			
Contrôles de routine hebdomadaires énoncés au Section 9.1		<input checked="" type="checkbox"/>		
Nettoyez la garniture conformément aux consignes énoncées à la section 9.2		<input checked="" type="checkbox"/>		
Contrôles de routine trimestriels énoncés à la section 9.1			<input checked="" type="checkbox"/>	
<b>Inspection complète, contrôle de sécurité et révision effectués par un détaillant agréé Sunrise Medical.</b>				<input checked="" type="checkbox"/>

\* Tous les jours = Avant chaque utilisation du fauteuil roulant. Trimestriel = Tous les trois (3) mois.

Si des fixations sont desserrées, un détaillant agréé Sunrise Medical les resserrera au couple indiqué ci-dessous, sauf indication contraire dans les manuels d'utilisation ou les fiches techniques (le cas échéant).

12. Ne nettoyez jamais votre fauteuil à l'aide d'un tuyau d'arrosage ou d'un jet d'eau à pression.

**⚠ AVERTISSEMENT !**

1. Lisez toujours les étiquettes des détachants à usage professionnel ou privé.
2. Suivez toujours scrupuleusement les instructions.

**9.5 Nettoyage des accessoires**

1. Toutes les pièces et accessoires comme la tablette escamotable doivent être nettoyés avec un chiffon humide.
2. Tous les supports latéraux, l'appui-tête, les accoudoirs, les protège-vêtements, les protège-mollets, les ceintures de sécurité et les protecteurs de genoux doivent être nettoyés avec un chiffon humide.

**9.6 Nettoyage des commandes**

Si les commandes de votre fauteuil roulant sont sales, vous pouvez les nettoyer avec un chiffon humide et un désinfectant dilué.

**⚠ DANGER !**

1. Ceci est particulièrement important pour éviter tout risque de contamination croisée si plusieurs personnes utilisent le même fauteuil.
2. Assurez-vous que les commandes à plat, les manettes de contrôle (de tout type), le dispositif de commande avec la tête et les interrupteurs (de tout type) sont nettoyés avec un désinfectant doux et un chiffon de nettoyage pour éviter toute possibilité de contamination croisée. Après avoir démonté l'embout buccal pour boire et souffler, ainsi que le tube, nettoyez-les régulièrement pour les conserver en bon état de fonctionnement.
3. Assurez-vous que l'appareil est éteint avant le nettoyage.

**9.7 Entreposage**

Pour conserver la toile et les autres composants de votre fauteuil en bon état, entreposez le fauteuil dans un environnement sec et à température ambiante.

**⚠ ATTENTION !**

1. N'entreposez jamais votre fauteuil à la lumière directe du soleil ou dans un environnement extérieur ou humide.
2. La lumière directe peut décolorer la garniture, les pièces en plastique et surchauffer les pièces métalliques.



## 10.0 CARACTÉRISTIQUES TECHNIQUES : NORMES EN VIGUEUR

Quickie® SEDEO® LITE



Ce produit porte le symbole CE et est conforme aux réglementations et directives relatives aux dispositifs médicaux.  
Le produit satisfait les exigences et les normes suivantes. La conformité est vérifiée par des organismes indépendants.

Standard	Définition / description	Charge maximale de poids
Directive européenne 93/42 CEE	Applicable tel que mentionné à l'Annexe 1	N/D
NEN-EN 12182:2014 Classe B	« Exigences de la norme EN12182 (2014) tel que mentionné dans NEN-EN 12184 (2014) : Produits d'assistance pour personnes en situation de handicap - Exigences générales et les méthodes d'essai »	350 lbs / 158 kg
NEN-EN 12184:2014 Classe B	Fauteuils roulants électriques, scooters et leurs chargeurs - Exigences et méthodes d'essai	350 lbs / 158 kg
ISO 7176-8:2014	Exigences de résistance statique, de résistance au choc et de résistance à la fatigue Juillet 1998	N/D
ISO 7176-9:2009	Essais climatiques pour fauteuils roulants électriques	N/D
ISO 7176-14:2008	Exigences et méthodes d'essai relatives aux systèmes de commande des fauteuils roulants électriques 1997	N/D
ISO 7176-16:2012	Exigences de résistance à l'inflammation des parties rembourrées Mai 1997	N/D
ISO 7176-19:2008	Fauteuils roulants - Partie 19 : Dispositifs de mobilité montés sur roues et destinés à être utilisés comme sièges dans des véhicules à moteur : La série Q répond aux exigences d'essai de collision, tel que décrit dans ISO 7176-19	350 lbs / 158 kg
ISO 7176-4:2008	relative à la capacité théorique de consommation d'énergie du fauteuil roulant.	350 lbs / 158 kg
ANSI/RESNA WC-1:2009	Exigences et méthodes d'essai relatives aux fauteuils roulants (y compris les scooters) 2009	N/D

## CELA N'AFECTE EN AUCUN CAS VOS DROITS LEGAUX.

La garantie de Sunrise Medical\* est détaillée dans les conditions de garantie suivantes.

### Conditions de garantie

1. **PENDANT UN (1) AN** - Nous garantissons toutes les pièces et tous les composants fabriqués par Sunrise Medical, y compris les moteurs, boîtes de vitesses et les composants électroniques, contre tout vice de matériau et de fabrication pendant une durée d'un an à compter de la date d'achat de l'acheteur initial.
2. **BATTERIES** - Les batteries sont garanties pendant un (1) an par le fabricant des batteries.
3. **RESTRICTIONS**
  1. Ne sont pas couverts par la garantie :
    - a. Les pneus et chambres à air, la garniture, les manchettes et les poignées.
    - b. Tout endommagement résultant de négligence, d'un accident, d'une utilisation inappropriée ou d'une mauvaise installation/ réparation.
    - c. Les produits modifiés sans le consentement écrit de Sunrise Medical.
    - d. Les dommages provenant du dépassement de la limite de poids.
  2. Cette garantie sera nulle si la plaque signalétique, portant le numéro de série de ce fauteuil, est enlevée ou modifiée.
  3. Cette garantie n'est valable qu'aux États-Unis et au Canada. Vérifiez auprès de votre détaillant agréé si les conditions de garantie internationales sont applicables dans votre pays.
  4. La garantie n'est pas transférable et n'est valide que pour l'acheteur initial du fauteuil qui se l'est procuré auprès d'un détaillant agréé Sunrise Medical.
4. **NOTRE RESPONSABILITÉ** - Notre responsabilité se limite à la réparation ou au remplacement des pièces couvertes par la garantie. Il s'agit du seul recours pour les dommages indirects.
5. **PROCÉDURE POUR LE DÉTAILLANT AGRÉÉ** -
  1. Obtenir l'accord de Sunrise Medical, pendant la période de validité de la garantie, avant de renvoyer ou de faire réparer les pièces couvertes par la garantie. Contacter le service après-vente pour obtenir un numéro d'autorisation de retour de marchandise (RMA) et l'adresse de renvoi du produit. Une fois en contact avec le service après-vente, indiquer le numéro de modèle, le numéro de série, la description du service ou de la réparation à effectuer et fournir toute information complémentaire sur le motif de l'intervention réalisée sur le fauteuil.

### 6. AVIS AU CONSOMMATEUR -

1. Vous devez vous acquitter des frais de main d'œuvre inhérents à la réparation, au retrait ou à l'installation des pièces, même si elles sont couvertes par la garantie.
2. Si cela est autorisé par la loi, cette garantie remplace toute autre garantie (écrite ou orale, expresse ou tacite, y compris une garantie de qualité marchande ou aptitude à une fin appropriée).
3. La présente garantie vous confère un certain nombre de droits légaux. Vous pouvez également bénéficier d'autres droits susceptibles de varier d'un État ou d'une province à l'autre.
7. Cette garantie est soumise à la loi du pays dans lequel le produit a été acheté auprès de Sunrise Medical.

\* C'est-à-dire le site Sunrise Medical depuis lequel le produit a été acheté.

## INFORMATION SUPPLÉMENTAIRES SUR LA GARANTIE POUR L'AUSTRALIE UNIQUEMENT

1. Les produits fournis par Sunrise Medical Pty Ltd en Australie sont garantis par Sunrise Medical. Cette garantie ne peut être exclue en vertu de la loi australienne relative à la protection des consommateurs.
2. Vous êtes en droit de percevoir un produit de rechange ou un remboursement en cas de problème majeur, ainsi qu'un dédommagement en cas de perte ou de dégât raisonnablement prévisible.
3. Vous avez droit à la réparation ou au remplacement des produits si ceux-ci ne sont pas de qualité acceptable et si la panne n'est pas considérée comme grave.
4. Ces garanties vous sont octroyées en sus des autres droits et recours découlant de la loi se rapportant aux produits auxquels s'applique cette garantie.

Indiquez ici le numéro de série de votre fauteuil pour future référence :

---



Sunrise Medical S.r.l.  
Via Riva, 20 – Montale  
29122 Piacenza  
Italia  
Tel.: +39 0523 573111  
www.SunriseMedical.it

Sunrise Medical AG  
Erlenauweg 17  
CH-3110 Münsingen  
Schweiz/Suisse/Svizzera  
Tel +41 (0)31 958 3838  
www.SunriseMedical.ch

Sunrise Medical AS  
Delitoppen 3  
1540 Vestby  
Norge  
Telefon: +47 66 96 38 00  
post@sunrisemedical.no  
www.SunriseMedical.no

Sunrise Medical AB  
Neogatan 5  
431 53 Mölndal  
Sweden  
Tel.: +46 (0)31 748 37 00  
post@sunrisemedical.se  
www.SunriseMedical.se

MEDICCO s.r.o.  
H – Park, Heršpická 1013/11d,  
639 00 Brno  
Czech Republic  
Tel.: (+420) 547 250 955  
Fax: (+420) 547 250 956  
www.medicco.cz  
info@medicco.cz  
Bezplatná linka 800 900 809

Sunrise Medical Aps  
Mårkærvej 5-9  
2630 Taastrup  
Denmark  
+45 70 22 43 49  
info@sunrisemedical.dk  
www.SunriseMedical.dk

Sunrise Medical Australia  
11 Daniel Street  
Wetherill Park NSW 2164  
Australia  
Ph: +61 2 9678 6600  
Email: enquiries@sunrisemedical.com.au  
www.SunriseMedical.com.au

Sunrise Medical (US) LLC  
North American Headquarters  
12002 Volunteer Blvd.  
Mount Juliet, TN 37122, USA  
(800) 333-4000  
(800) 300-7502  
www.SunriseMedical.com



© 2025 Sunrise Medical (US) LLC  
P/N 252852 Rev. D

Sunrise Medical GmbH  
Kahlbachring 2-4  
D-69254 Malsch  
Deutschland  
Tel.: +49 (0) 7253/980-0  
Fax: +49 (0) 7253/980-222  
www.SunriseMedical.de

Sunrise Medical Ltd.  
Thorns Road  
Brierley Hill  
West Midlands  
DY5 2LD  
England  
Phone: 0845 605 66 88  
Fax: 0845 605 66 89  
www.SunriseMedical.co.uk

Sunrise Medical S.L.  
Polígono Bakiola, 41  
48498 Arrankudiaga – Vizcaya  
España  
Tel.: +34 (0) 902142434  
Fax: +34 (0) 946481575  
www.SunriseMedical.es

Sunrise Medical Poland  
Sp. z o.o.  
ul. Elektronowa 6,  
94-103 Łódź  
Polska  
Telefon: + 48 42 275 83 38  
Fax: + 48 42 209 35 23  
E-mail: pl@sunrisemedical.de  
www.Sunrise-Medical.pl

Sunrise Medical B.V.  
Defensiedok 20  
3433 NE Nieuwegein  
The Netherlands  
T: +31 (0)30 – 60 82 100  
F: +31 (0)30 – 60 55 880  
E: info@sunrisemedical.nl  
www.SunriseMedical.nl

Sunrise Medical HCM B.V.  
Vossenbeemd 104  
5705 CL Helmond  
The Netherlands  
T: +31 (0)492 593 888  
E: customerservice@sunrisemedical.nl  
www.SunriseMedical.nl  
www.SunriseMedical.eu (International)

Sunrise Medical S.A.S  
ZAC de la Vrillonnerie  
17 Rue Mickaël Faraday  
37170 Chambray-Lès-Tours  
Tel : + 33 (0) 2 47 55 44 00  
Email: info@sunrisemedical.fr  
www.SunriseMedical.fr

Sunrise Medical Canada Inc.  
1000 Creditstone Rd., Unit #2  
Concord, ON, L4K 4P8  
Canada  
Phone: 1-800-263-3390  
Fax: 1-800-561-5834  
www.SunriseMedical.ca