

Quickie® CAPTAIN SEAT

Supplier: This manual must be given to the user of this wheelchair.

Owner's Manual

User: Before using this wheelchair read this entire manual and save for future reference.

Quickie® ASIENTO CAPITAN

Distribuidor: Este manual debe ser entregado el usuario de esta silla de ruedas.

Manual de
Instrucciones

Usuario: Antes de usar esta silla de ruedas, lea este manual en su totalidad y guárdelo para futura referencia.

Cada una de las sillas se envía con un manual de instrucciones en inglés. El manual en español y francés está disponible en formato PDF en nuestra página en Internet: www.SunriseMedical.com. Ingrese a la página del producto específico para descargar el manual, o comuníquese con el proveedor autorizado de Sunrise Medical.

Quickie® ASSISE CAPTAIN

Au Fournisseur : Ce manuel doit être remis à l'utilisateur de ce fauteuil roulant.

Manuel
d'instructions

Utilisateur : Avant d'utiliser ce fauteuil roulant, lisez l'intégralité de manuel et conserver pour référence future.

Chaque fauteuil est livré avec un manuel d'instructions en anglais. Les versions en espagnol et en français sont à votre disposition en format PDF sur le site : www.SunriseMedical.com. Veuillez vous rendre à la page de votre produit pour télécharger le manuel dans la langue souhaitée, ou contactez un fournisseur agréé Sunrise Medical.

P/N 247975 Rev. B

SUNRISE MEDICAL LE ESCUCHA

Gracias por escoger una silla de ruedas Quickie®. Queremos que comparta con nosotros sus dudas o comentarios acerca de este manual, la seguridad y fiabilidad de su silla y el servicio que recibe de su distribuidor de Sunrise. No dude en escribirnos o llamarnos a la dirección y al número de teléfono que aparecen a continuación:

SUNRISE MEDICAL (US) LLC

Servicio de Atención al cliente
2842 N. Business Park Avenue
Fresno, CA 93727 EE. UU.
(800) 333-4000



www.SunriseMedical.com/register

Asegúrese de registrar su silla de ruedas y de informarnos si cambia de dirección. Esto nos permitirá mantenerle al día sobre la información de seguridad, los nuevos productos y las posibles opciones para ampliar el uso y aprovechamiento de la silla de ruedas.

También puede registrar su producto en:
www.SunriseMedical.com/register

PARA RESPONDER A SUS PREGUNTAS

Su distribuidor autorizado es quien mejor conoce su silla de ruedas y puede responder a la mayoría de sus preguntas sobre la seguridad, el uso y el mantenimiento de la silla.

Complete los siguientes datos a modo de referencia futura:

Distribuidor: _____

Dirección: _____

Teléfono: _____

N.º de serie: _____ Fecha de compra: _____

OTRA INFORMACIÓN QUE DEBE CONOCER

Ningún componente de esta silla ha sido fabricado con látex de caucho natural.



INFORMACIÓN SOBRE ELIMINACIÓN Y RECICLAJE

Cuando este producto cumpla su vida útil, llévelo a un punto de recogida o reciclaje autorizado por el gobierno local o estatal. Este producto está fabricado con diversos materiales.

El producto no debe desecharse como un residuo doméstico común. Debe deshacerse del producto de forma adecuada, conforme a la legislación y a la normativa local. La mayoría de los materiales utilizados en la fabricación de este producto son totalmente reciclables. La recogida y el reciclaje por separado del producto en el momento de la eliminación ayudarán a conservar los recursos naturales y a proteger el medioambiente.

Asegúrese de ser el propietario legal del producto antes de hacer las gestiones para desecharlo de acuerdo con las recomendaciones anteriores.

II. ÍNDICE

I.	INTRODUCCIÓN.....	2	5.0	CONFIGURAR EL SISTEMA DE ASIENTO.....	11
II.	ÍNDICE.....	3	5.1	Reposapiernas y reposapiés prefijados (Asiento Capitan estándar).....	11
1.0	INFORMACIÓN PARA EL USUARIO.....	4	5.2	Receptor del colgador para los reposapiernas abatibles (opcional).....	12
1.1	Este manual del usuario.....	4	5.3	Reposapiernas abatibles predefinidos (opcional).....	13
1.2	Más información.....	4	5.4	Soporte de mando abatible.....	14
1.3	Símbolos usados en este manual.....	4	5.5	Comprobación tras una puesta en marcha y/o ajuste.....	14
2.0	SEGURIDAD.....	5	5.6	Cinturón de dos puntos/cinturón de posicionamiento en el asiento.....	15
2.1	Símbolos y etiquetas que se usan en el producto.....	5	6.0	USAR EL SISTEMA DE ASIENTO.....	16
2.2	Seguridad: Temperatura.....	5	6.1	Entrar y salir de la silla de ruedas (traslado).....	16
2.3	Seguridad: Piezas móviles.....	5	6.2	Prepararse para hacer un traslado frontal.....	16
2.4	Seguridad: Peligro de asfixia.....	5	6.3	Prepararse para hacer un traslado lateral.....	16
2.5	Seguridad: advertencias generales.....	6	6.4	Activación del pasador de bloqueo.....	17
2.6	Seguridad: Bandejas para accesorios.....	6	6.5	Ajuste del ángulo del asiento.....	18
2.7	Seguridad: Estabilidad.....	6	6.6	Ajuste del asiento.....	18
3.0	DESCRIPCIÓN GENERAL.....	7	6.7	Reposapiernas abatibles (opcional).....	20
3.1	Peso máximo del usuario.....	7	7.0	OPCIONES DEL ASIENTO ELÉCTRICO.....	21
4.0	ADVERTENCIAS SOBRE LOS COMPONENTES Y OPCIONES.....	8	7.1	Opciones del asiento eléctrico.....	21
4.1	Reposabrazos.....	8	8.0	MANTENIMIENTO Y LIMPIEZA.....	22
4.2	Cojines.....	8	8.1	Mantenimiento general.....	22
4.3	Elementos de ajuste.....	8	8.2	Limpieza del sistema de asiento.....	22
4.4	Placa para pies y reposapiés.....	8	8.3	Medidas higiénicas en caso de reutilización.....	23
4.5	Cinturones de posicionamiento.....	8	8.4	Instrucciones generales de limpieza.....	23
4.6	Sistemas del asiento.....	8	8.5	Limpiar los accesorios.....	23
4.7	Tela de tapizado.....	8	8.6	Limpiar los accesorios.....	23
4.8	Cables y conectores.....	8	8.7	Almacenamiento.....	23
4.9	Controles asignables.....	8	8.8	Calendario de mantenimiento e inspección.....	24
4.10	Seguridad del asiento eléctrico.....	9	9.0	ESPECIFICACIONES TÉCNICAS: NORMAS/ ESTÁNDARES APLICABLES.....	25
4.11	Reposapiernas eléctrico.....	9	10.0	GARANTÍA LIMITADA DE SUNRISE.....	26
4.12	Elevación/inclinación.....	9			
4.13	Palanca de mando abatible.....	9			
4.14	Tránsito.....	10			

1.0 Información para el usuario

Le damos la enhorabuena por elegir una silla de ruedas Sunrise Medical. Nuestros productos para movilidad de gran calidad están diseñados para aumentar su independencia y facilitarle la vida diaria.

Como parte de nuestra iniciativa de mejora permanente de nuestros productos, Sunrise Medical se reserva el derecho de cambiar las especificaciones y el diseño sin aviso. Asimismo, no todas las características y opciones que se ofrecen son compatibles con todos los modelos de la silla de ruedas.



Todas las dimensiones son aproximadas y pueden estar sujetas a cambios. La duración prevista de la silla de ruedas es de cinco (5) años. NO use ni adapte componentes de terceros a la silla de ruedas, a menos que cuenten con la aprobación oficial de Sunrise Medical.

1.1 Este manual del usuario

Este manual del usuario le ayudará en el uso y en el mantenimiento seguros del sistema de asiento. Este manual del asiento es un suplemento del manual del usuario general de la silla de ruedas de Sunrise Medical:

- Manual del usuario general de la silla de ruedas
- Manual del usuario para el sistema de asiento (este manual)
- Manual del usuario del mando
- Manual del usuario del cargador de la batería

Cuando sea necesario, este manual del usuario del asiento se refiere a los otros manuales como se indica a continuación:

- | | | |
|---|-------------------------|---|
|  | Manual general: | se refiere al manual del usuario general de la silla de ruedas. |
|  | Mando: | se refiere al manual del usuario del mando. |
|  | Cargador de la batería: | se refiere al manual del usuario del cargador de la batería. |

No use la silla de ruedas hasta que haya leído y comprendido en su totalidad este manual (todos los folletos).

Si no se incluye alguno de los manuales del usuario con la silla de ruedas, póngase en contacto de inmediato con su distribuidor autorizado de Sunrise Medical.

1.2 Más información

Póngase en contacto con su distribuidor autorizado de Sunrise Medical si tiene cualquier pregunta relacionada con el uso, mantenimiento o seguridad de la silla de ruedas. Si no existe un distribuidor autorizado en su área o si tiene cualquier pregunta, póngase en contacto con Sunrise Medical por escrito o por teléfono. Para obtener información sobre los avisos de seguridad del producto y retiradas de productos, visite www.SunriseMedical.com

1.3 Símbolos usados en este manual

 **¡PELIGRO!**

Riesgo de lesiones graves o muerte

 **¡ADVERTENCIA!**

Riesgo de lesiones

 **¡PRECAUCIÓN!**

Posible daño al equipo

NOTA:

Aviso general para el usuario

El incumplimiento de estas instrucciones puede dar lugar a lesiones físicas, daños en el producto o daños para el medioambiente.

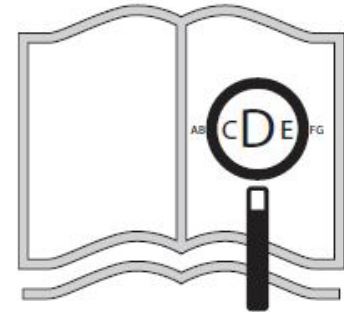

Si tiene una discapacidad visual este documento puede verse en formato PDF en www.SunriseMedical.com



2.0 SEGURIDAD

Siga atentamente las instrucciones junto con estos símbolos de advertencia. No prestar la debida atención a estas instrucciones puede causar lesiones físicas o daños a la silla de ruedas o al medioambiente. En lo posible, la información de seguridad se proporciona en el capítulo pertinente.

2.1 Símbolos y etiquetas que se usan en el producto

Los signos, símbolos e instrucciones adheridos a la silla de ruedas forman parte de los equipamientos de seguridad. Nunca deben cubrirse ni retirarse. Deben permanecer presentes y claramente legibles durante toda la vida útil de la silla de ruedas.

Vuelva a colocar o repare de inmediato todos los signos, símbolos e instrucciones que estén ilegibles o dañados. Póngase en contacto con su distribuidor autorizado de Sunrise Medical para solicitar asistencia.

Fig. 2.1: Punto de fijación del traslado

Fig. 2.2: Advertencia: peligro de atrapamiento de los dedos (punto de pellizco)

Fig. 2.3: Advertencia: peso máximo del usuario de la silla de ruedas.

Fig. 2.4: Asegúrese de que los tornillos de la interconexión del asiento están bien ajustados antes de utilizar la silla de ruedas, especialmente en una pendiente.

2.2 Seguridad: temperatura

⚠ ¡ADVERTENCIA!

- Evite el contacto físico con los motores de la silla de ruedas en todo momento. Los motores están en movimiento continuo durante el uso y pueden alcanzar temperaturas altas. Después del uso, los motores se enfriarán lentamente. El contacto físico puede causar quemaduras. Deje que los motores se enfríen durante al menos 30 minutos.
- No deje la silla de ruedas en lugares en los que esté expuesta a la luz solar directa durante un período prolongado. Ciertas partes de la silla de ruedas, como el asiento, el respaldo y los reposabrazos pueden calentarse si se exponen a la luz solar durante demasiado tiempo. Esto puede causar quemaduras o reacciones alérgicas en la piel.

2.3 Seguridad: piezas móviles

⚠ ¡PELIGRO!

La silla de ruedas tiene piezas móviles y giratorias. El contacto con las piezas móviles puede causar lesiones físicas graves o daños en la silla de ruedas. Debe evitarse el contacto con las piezas móviles de la silla de ruedas (Fig. 2.5).

- Ruedas (giratorias y piezas rodantes)
- Inclinación eléctrica en ajuste de espacio
- Opción de elevación eléctrica del asiento
- Ajuste manual de la inclinación
- Soporte abatible del mando
- Reposapiernas con elevación eléctrica

2.4 Seguridad: peligro de asfixia

⚠ ¡PELIGRO!

Este aparato de movilidad tiene piezas pequeñas que en ciertas circunstancias pueden representar un peligro de asfixia para los niños pequeños.



Fig. 2.1



Fig. 2.2



Fig. 2.3

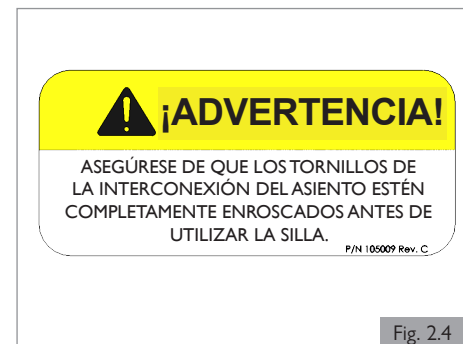

Fig. 2.4

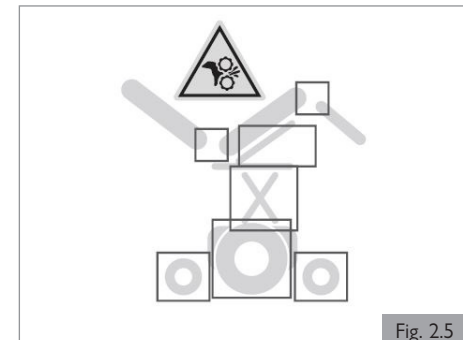

Fig. 2.5

2.5 Seguridad: advertencias generales

⚠ ¡PELIGRO!

1. Asegúrese siempre de que pueda operar todos los controles desde una posición cómoda. Es sumamente importante que preste atención a su postura para garantizar su comodidad y su bienestar continuos.
2. Asegúrese siempre de ser claramente visible. Use las luces, especialmente si va a usar el sistema de asiento con poca luz.
3. Este sistema de asiento se ha configurado para satisfacer las necesidades de un usuario concreto. Si lo usa otro usuario, es posible que deba ajustarse.
4. No deje que los niños u otros usuarios usen el sistema de asiento.
5. Evite derramar líquidos sobre el mando o sus conexiones, especialmente líquidos calientes, pegajosos, acaramelados o corrosivos. Ese tipo de contaminación puede afectar el funcionamiento seguro del sistema de control y dañar la tapicería del sistema de asiento.

⚠ ADVERTENCIA

NO utilice ninguna silla de ruedas que se haya visto involucrada en un accidente de tráfico. Una parada repentina o una colisión pueden dañar la estructura de la silla de ruedas. Es posible que se haya producido un cambio en la estructura de la silla o bien que se haya dañado o roto alguno de sus componentes. Las sillas de ruedas involucradas en paradas repentinas deben inspeccionarse para detectar posibles fallos en la estructura o en los componentes. Los daños en la estructura pueden ser, entre otros: grietas visibles, abolladuras, deformación del metal, dobleces o daños en la estructura del asiento. Si la silla ya no se puede conducir en línea recta, podría estar dañada. **Si la silla de ruedas se ha visto involucrada en un accidente, deje de utilizarla inmediatamente y póngase en contacto con su distribuidor autorizado de Sunrise Medical para que la revise a fondo.** Si el daño no se puede determinar con exactitud o si la silla no parece estar en perfectas condiciones, Sunrise Medical recomienda sustituir la silla.

Las sillas de ruedas que se hayan visto involucradas en colisiones deben sustituirse.

NOTA: La garantía de cualquier silla de ruedas que haya sufrido algún tipo de colisión queda anulada.

2.5.1 Usuario y asistentes

⚠ ¡PELIGRO!

1. Al instalar al usuario en el sistema de asiento o retirarlo de él, nunca debe usarse el reposapiés como plataforma.
2. Al instalar al usuario en el sistema de asiento o retirarlo de él, nunca debe usarse el reposabrazos como medio de apoyo.
3. No levante este sistema de asiento por ninguna de las piezas extraíbles. Puede provocar daños en el sistema de asiento o lesiones en el usuario.
4. Nunca trate de frenar o de reducir la velocidad de este sistema de asiento con los bloqueos de las ruedas (si corresponde). Los bloqueos de las ruedas están diseñados para impedir que el sistema se mueva cuando está parado. No son frenos.
5. Mantenga siempre las manos y otras partes del cuerpo alejadas de las piezas móviles para prevenir lesiones.

2.5.2 Usuario

⚠ ¡PELIGRO!

1. Cada sistema de asiento es diferente.
2. Dedique tiempo a familiarizarse con este sistema antes de empezar a utilizarlo.
3. Tenga en cuenta que debe encontrar sus propios métodos para un uso seguro de este sistema que sea el más apropiado para su nivel de destreza y capacidad.
4. Pídale a alguien que le ayude a practicar cómo inclinarse hacia delante, alargar los brazos y trasladarse hasta que aprenda a hacerlo de manera segura.
5. Nunca intente una nueva maniobra por su cuenta, a menos que tenga la certeza de que puede hacerlo de forma segura.
6. Familiarícese con las zonas en las que piensa utilizar el sistema. Detecte los peligros y aprenda a evitarlos.
7. Use siempre un cinturón de posicionamiento.
8. No use el sistema de asiento si la palanca de mando no regresa a la posición neutral.
9. No use el sistema de asiento si la bota de la palanca de mando está rota o dañada.
10. No trata de inclinar este sistema de asiento sin la presencia de un asistente.
11. No permita que más usuarios usen la silla: el sistema puede volverse inestable.

2.5.3 Asistentes

⚠ ¡PELIGRO!

Asegúrese de prestar atención a todas las advertencias y siga todas las instrucciones de cada sección de este manual. Las advertencias que afectan al usuario también le afectan a usted.

1. No se ponga de pie ni se siente en ninguna parte de este sistema de asiento.
2. Debe colaborar con el usuario, y con el médico o con el profesional sanitario que atiende al usuario, para desarrollar métodos seguros que sean más apropiados en función de sus habilidades y las del usuario.
3. Para empujar manualmente el sistema debe soltar los frenos del motor.
 - No accione ni suelte los frenos del motor **salvo que** el sistema esté **desconectado**.
 - Asegúrese de que tiene pleno control sobre el sistema cuando suelte los frenos del motor. Cuando lo haga, el sistema no tendrá frenos.
 - Asegúrese de que el sistema está en un terreno llano antes de soltar los frenos del motor.
4. Compruebe que las empuñaduras de los mangos no giren ni se deslicen.

2.5.4 Control del asistente

⚠ ¡PELIGRO!

Asegúrese de que siempre tenga un acceso cómodo a los controles cuando la silla esté en movimiento y cerciórese de que el mando esté asegurado firmemente a la silla.

1. Ajuste el control del asistente a una velocidad que pueda seguir con comodidad.
2. Desconecte siempre la alimentación del mando cuando deje al usuario en la silla.

2.6 Seguridad: Bandejas para accesorios Seguridad: Bandeja de ventilación

⚠ ¡PELIGRO!

El uso de una bandeja de ventilación afectará a la estabilidad y al peso total de la silla de ruedas.

1. Asegúrese de que las pilas y el ventilador están bien fijados a la bandeja antes de su uso.
2. Familiarícese con el tamaño aumentado de la silla de ruedas antes de usarla para evitar posibles colisiones.
3. Al activar el respaldo reclinable, asegúrese de que la zona que rodea la bandeja de ventilación esté despejada.
4. Tenga en cuenta que el conjunto de la bandeja de ventilación puede causar un peligro de atrapamiento de los dedos cuando el respaldo está reclinado.
5. La bandeja de ventilación está diseñada para albergar únicamente la unidad de ventilación y sus baterías. No está diseñada para sostener una botella de oxígeno, etc. El uso de estos elementos puede hacer que la silla de ruedas se vuelva inestable.
6. La bandeja de ventilación deberá ser instalada y mantenida por un distribuidor autorizado de Sunrise Medical.

Seguridad: Bandeja abatible

⚠ ¡PELIGRO!

1. La carga máxima permitida para la bandeja es de 5,5 lbs (2,5 kg).
2. No sobrecargue la bandeja, pues esta podría romperse o la silla volverse inestable.
3. No deje cigarrillos encendidos u otras fuentes de calor sobre la bandeja, puesta esta podría deformarse y tener marcas.
4. Asegúrese de que la bandeja esté despejada (extremidades, ropa) cuando vaya a usarse.

2.7 Seguridad: estabilidad

⚠ ¡PELIGRO!

1. Extraer las baterías puede hacer que la silla se vuelva inestable y que esta se incline hacia atrás.
2. Extraiga las baterías solo mientras la silla se encuentre en terreno plano.
3. No extraiga las baterías mientras la silla se encuentre en una mesa elevada o sobre cualquier superficie elevada.

3.0 DESCRIPCIÓN GENERAL

Descripción general

Esta silla de ruedas está equipada con el sistema de asiento Asiento Capitan. El sistema de asiento Asiento Capitan proporciona un buen apoyo para la cabeza, el torso, los brazos y las piernas. El apoyo óptimo del cuerpo garantiza máxima independencia al usuario de la silla de ruedas.

La silla de ruedas deberá ajustarla un distribuidor autorizado. Los ajustes incorrectos pueden tener consecuencias negativas para la postura sentada.

Componentes principales (Fig. 3.1).

1. Reposabrazos abatibles y con altura ajustable
2. Palanca de mando
3. Asiento Captain
4. Reposacabezas
5. Plataforma para pies de una sola placa

3.1 Peso máximo del usuario

No se debe exceder el peso máximo total del usuario:

Asiento Captain - 300 lbs (136 kg)

¡ADVERTENCIA!

Exceder la capacidad de peso puede provocar lesiones o daños permanentes en el equipo.

NOTA: Exceder el límite de peso anulará la garantía.



⚠ ¡ADVERTENCIA!

El uso de piezas o hacer cambios no autorizados por Sunrise Medical puede crear un peligro para la seguridad y anulará la garantía.

4.1 Reposabrazos**⚠ ¡PELIGRO!**

1. Los reposabrazos no soportarán el peso del usuario.
2. Nunca eleve este sistema desde los reposabrazos. Podrían soltarse o romperse.
3. Al instalar al usuario en el sistema de asiento o retirarlo de él, nunca debe usarse el reposabrazos como medio de apoyo.

4.2 Cojines**⚠ ¡ADVERTENCIA!**

1. Los cojines de espuma estándar y otros apoyos para el cuerpo no están diseñados para aliviar la presión.
2. Si presenta úlceras por presión, o si corre el riesgo de que se produzcan, puede que necesite un sistema de asiento especial o un dispositivo que le ayude a controlar su postura.
 - Consulte a su médico para saber si necesita un dispositivo de este tipo para su comodidad y salud.

4.3 Elementos de ajuste**⚠ ¡ADVERTENCIA!**

Muchos de los tornillos, pernos y tuercas de este sistema son elementos de ajuste especiales de alta resistencia. El uso de elementos de sujeción inadecuados puede provocar fallos en el sistema.

3. Utilice únicamente los elementos de sujeción suministrados por Sunrise Medical.
4. Si los elementos de sujeción se sueltan, apriételos de inmediato.
5. No apriete los elementos de sujeción de forma excesiva o insuficiente, ya que esto podría causar daños en el sistema o sus componentes.
6. Siempre deben apretarse con el momento de fuerza especificado. Los valores del momento de fuerza se indican en la sección 8.
7. No reutilice los elementos de sujeción.

4.4 Placa para pies y reposapiés**⚠ ¡PELIGRO!**

1. En el punto más bajo, los reposapiés deben estar al menos a 51 mm (2 pulg.) del suelo. Si se ajustan demasiado ABAJO, pueden "engancharse" en los obstáculos que se pueden encontrar en el uso normal. Esto puede hacer que el sistema se detenga repentinamente y se vuelque hacia adelante.
2. Para evitar un tropiezo o una caída durante los traslados:
 - Asegúrese de que sus pies no "cuelguen" o queden atrapados en el espacio entre los reposapiés.
 - Evite poner peso en los reposapiés, ya que la silla podría inclinarse hacia adelante.
 - Si es posible, retire o gire los reposapiés para que no estorben.
3. El reposapiés debe estar siempre en posición hacia abajo cuando se esté utilizando el sistema.
4. Nunca eleve este sistema desde los reposapiés. Los reposapiés se pueden soltar y no soportarán el peso del sistema. Levante este sistema solo por las partes no desmontables de la estructura principal.

4.5 Cinturones de posicionamiento**⚠ ¡PELIGRO!**

El cinturón de posicionamiento se utiliza principalmente para mantener la postura. También se puede utilizar para evitar que se deslice o se resbale cuando el sistema está en movimiento. El cinturón de posicionamiento no es un cinturón de seguridad clasificado para el tránsito y no debe utilizarse en lugar de un cinturón de seguridad mientras se desplaza en un vehículo de motor. El uso inadecuado de los cinturones de posicionamiento puede causar lesiones graves o la muerte. Si utiliza un cinturón de posicionamiento, asegúrese de seguir las recomendaciones de esta sección:

5. Asegúrese de que el conductor no se deslice en el asiento del sistema de asiento. Si esto ocurre, el usuario puede sufrir una compresión torácica o asfixiarse debido a la presión de los cinturones.
6. Los cinturones deben estar ajustados, pero no deben estar tan apretados que interfieran con la respiración. Debería poder deslizar su mano abierta, plana, entre el cinturón y el usuario.
7. Una cuña pélvica o un dispositivo similar puede ayudar a evitar que el usuario se deslice hacia abajo en el asiento. Consulte con el médico o con el profesional sanitario del usuario para saber si necesita un dispositivo de este tipo.
8. Utilice los cinturones de posicionamiento solo con un usuario que pueda cooperar. Asegúrese de que el usuario o el asistente puedan quitar fácilmente los cinturones en caso de emergencia.
9. NUNCA utilice los cinturones de posicionamiento:
 - a. Para inmovilizar al paciente. Para inmovilizar al paciente se requiere la autorización médica.
 - b. En un usuario que está en coma o agitado.
 - c. Como inmovilización en un vehículo a motor. En caso de accidente o de parada repentina, el usuario puede salir despedido del sistema. Los cinturones de posicionamiento del sistema de asiento no lo evitarán; además, los cinturones o las correas pueden provocar más lesiones.

Si no tiene en cuenta estas advertencias, pueden producirse daños en el sistema, caídas, vuelcos o pérdida de control, y causar lesiones graves al usuario o a otras personas.

4.6 Sistemas del asiento**⚠ ¡PELIGRO!**

1. El uso de un sistema de asiento no aprobado por Sunrise Medical puede afectar o interferir en otras partes del sistema.
2. Nunca cambie el sistema de asiento a menos que consulte primero al distribuidor autorizado de Sunrise Medical.
3. Nunca levante el sistema de asiento a una altura mayor que 19 pulg./482 mm (medida desde el frente de la bandeja del asiento al suelo) con todos los accionamientos en su posición de inicio.

4.7 Tela de tapizado**⚠ ¡PELIGRO!**

1. Reemplace la tela gastada o rasgada de la eslinga o del respaldo del asiento lo antes posible. Si no se hace, el asiento podría presentar fallos y provocar una caída. Las telas desgastadas o rotas pueden aumentar el potencial de riesgo de incendio.
2. La tela se deteriora con el tiempo y con el uso. Observe si está deshinchada, si hay puntos delgados o si la tela se ve estirada en los agujeros de remache. Sustituya la tela según se requiera.
3. Tenga en cuenta que el lavado puede reducir las propiedades retardantes de llamas de la tela.

4.8 Cables y conectores**⚠ ADVERTENCIA**

Nunca tire de los cables directamente. Esto puede hacer que se rompan los cables en el interior del conector o del arnés. Siempre tome el conector o el enchufe propiamente tal para desconectarlo.

4.9 Controles asignables**⚠ ¡PELIGRO!**

Es posible asignar una función a un control de entrada (botones, enchufes) a su sistema de asiento. Si se han asignado controles para ejecutar una función doble o alterna, asegúrese de saber qué acción cada control. Póngase en contacto con su distribuidor autorizado de Sunrise Medical si no recibe esta información. Si no lo hace, podrían producirse daños o lesiones.

4.0 ADVERTENCIAS SOBRE LOS COMPONENTES Y OPCIONES

4.10 Seguridad del asiento eléctrico

⚠ ¡PELIGRO!

1. Funcionamiento

- Actúe con cautela mientras usa este sistema de asiento en la posición reclinada, elevada o inclinada
- No intente usar ninguna opción eléctrica del asiento mientras se encuentre en una pendiente.
- No intente usar ninguna opción eléctrica del asiento mientras este sistema de asiento esté en movimiento.
- No intente usar las opciones de elevación o inclinación del asiento eléctrico cerca de los niños.
- Mediante la programación es posible revertir la dirección de todas las funciones del asiento eléctrico. Asegúrese de saber en qué dirección va a moverse el asiento antes de accionarlo. Hable con su distribuidor autorizado de Sunrise Medical para saber en qué dirección se han programado las funciones del asiento eléctrico.

2. Conducción con velocidad reducida (deslizamiento)

Este sistema eléctrico está diseñado para reducir de forma automática la velocidad máxima de conducción a un modo de deslizamiento cuando se alcanzan determinados límites del asiento eléctrico. Según la configuración de la silla es posible que haya varias velocidades de deslizamiento. Hable de las diferentes velocidades de deslizamiento con su distribuidor autorizado de Sunrise Medical.

Antes de accionar la silla en modo de deslizamiento, lea todas las advertencias y las pautas relacionadas con esta función. Esto le ayudará a entender cómo reducir el riesgo de caídas o volcaduras y cómo identificar las condiciones medioambientales que podrían afectar su seguridad cuando conduzca mientras la silla se encuentre en velocidad de deslizamiento.

- Cuando conduzca en modo de deslizamiento, ya sea en interiores o al aire libre, este modo solo debe usarse en superficies planas, niveladas y duras.
- Nunca debe tratar de conducir en modo de deslizamiento en terrenos irregulares como los siguientes: grava, césped, superficies con baches, banquetas irregulares o colinas.
- No levante NUNCA el asiento cuando la silla se esté utilizando en las proximidades de cualquiera de los tipos de terreno mencionados anteriormente, o en cualquier superficie irregular.

3. Puntos de compresión

Pueden producirse puntos de compresión cuando se accionen las opciones del asiento eléctrico de este sistema. Asegúrese de que todas las partes de las manos y del cuerpo se encuentren alejadas de todos los componentes del asiento eléctrico que puedan generar puntos de compresión antes de accionarlos.

4. Manténgase libre durante el funcionamiento de los complementos eléctricos

Trate de mantenerse lejos de los accionamientos eléctricos cuando el componente esté en movimiento. Los mecanismos eléctricos de Sunrise Medical tienen amplios rangos de desplazamiento. Los usuarios deben tener en cuenta su entorno mientras los componentes estén en movimiento.

5. Peso máximo del usuario

No exceda el peso máximo correspondiente al modelo del sistema/ sistema de asiento específico. Hacerlo podría provocar un fallo prematuro o lesiones.

6. Modo de enganche

Tenga precaución cuando accione cualquier función del asiento eléctrico en modo de enganche. En modo de enganche, el asiento eléctrico no se detendrá hasta que se ejecute un comando de reversa o hasta que se llegue al final del recorrido. Consulte al distribuidor autorizado de Sunrise Medical para recibir formación antes de usar el modo de enganche. De no hacerlo, podrían producirse lesiones graves.

4.11 Reposapiernas eléctrico

⚠ ¡PELIGRO!

El complemento de reposapiernas eléctrico tienen una capacidad de peso del usuario máxima de hasta 300 lbs (136 kg) según la configuración del sistema. Nunca exceda esta capacidad cuando opere el accionamiento eléctrico.

4.12 Elevación/inclinación

⚠ ¡PELIGRO!

Punto de compresión

Evite poner las manos, los dedos o la ropa cerca del sistema de asiento y no deje que los niños se acerquen a este cuando el mecanismo de elevación/ inclinación esté funcionando.

Capacidad de peso de inclinación

El complemento eléctrico modular de elevación/inclinación de este sistema tiene una capacidad de peso del usuario máxima de hasta 136 kg. Nunca exceda esta capacidad cuando opere el accionamiento eléctrico.

4.13 Palanca de mando abatible

⚠ ¡PELIGRO!

Antes de ajustar el brazo abatible, desactive el mando para evitar un desplazamiento accidental de la palanca de mando, que causaría un movimiento indeseado de la silla de ruedas. Tenga en cuenta que la anchura de la silla podría haber aumentado y usted podría no poder atravesar por ciertos obstáculos.

⚠ PELIGRO

- Cuando esté usando la oscilación paralela, accione la silla de ruedas únicamente a una velocidad baja y maniobrable. (Fig 4.1)
- Al instalar al usuario en la silla de ruedas o retirarlo de ella, no use el mando como punto de apoyo.
- No cuelgue ningún objeto del dispositivo para retraer el mando de oscilación paralela, ya que podría dañar el mecanismo.

Nota: Colgar artículos en o cerca de la palanca de mando podría provocar el movimiento indeseado y posibles lesiones graves o la muerte.



4.14 Tránsito

 **¡PELIGRO!**

Notas importantes sobre tránsito para la silla:

1. Si es posible y factible, el usuario deberá trasladarse al asiento del vehículo del fabricante del equipo original y utilizar el sistema de retención de este.
2. Si se usa el sistema de asiento para el transporte, debe emplearse en la posición del asiento con orientación hacia adelante mientras viaje en un vehículo motorizado.
3. Las áreas libres recomendadas para el ocupante de la silla de ruedas sentado, inmovilizado tanto con el cinturón pélvico y el de la parte superior del torso como solo con el cinturón pélvico, se muestran en los diagramas (Fig. 4.2 y Fig. 4.3) y se describen a continuación. El área libre delantera debe ser más amplia cuando no se usen las correas para la parte superior del torso. El área libre trasera de 16 pulg./40,5 cm se mide desde el punto que se encuentra más atrás en la cabeza del ocupante. El área libre delantera se mide desde el punto de la cabeza del ocupante que se encuentra más adelante, y es de 26 pulg./66 cm con los cinturones pélvico y de la parte superior del torso y de 37 pulg./94 cm solo con el cinturón pélvico. El área libre delantera puede lograrse en el caso de los usuarios sentados de la silla de ruedas.
4. La altura estimada en posición sentada desde el suelo hasta la parte superior de la cabeza del ocupante de la silla de ruedas varía aproximadamente desde 47 pulg./119 cm para una mujer adulta baja hasta 61 pulg./155 cm para un varón adulto alto (Fig. 4.3).
5. El usuario no debe pesar más de 300 lbs (136 kg).
6. Conecte los sistemas de sujeción y de retención para ocupantes de silla de ruedas a los puntos de sujeción según las instrucciones del fabricante y la norma SAE J2249.
7. Asegúrese de que las guías para cadera estén instaladas y bloqueadas.
8. Únicamente use sistemas de sujeción y de retención para ocupantes de silla de ruedas (Wheelchair Tie-down and Occupant Restraint Systems, WTORS), por sus siglas en inglés que cumplan con los requisitos de la norma SAE J2249, Sistemas de sujeción y retención para ocupantes de sillas de ruedas para uso en vehículos motorizados. No use sistemas WTORS diseñados para aprovechar la estructura de la silla de ruedas con objeto de trasladar la carga de la sujeción del ocupante al vehículo.
9. Con el fin de reducir la posibilidad de lesiones para los ocupantes del vehículo, los complementos instalados en la silla de ruedas, como bandejas y equipos de respiración, deben retirarse del asiento y de la silla de ruedas y deben asegurarse por separado.
10. No se debe depender de los apoyos posturales y de los dispositivos de posicionamiento para la sujeción del ocupante.
11. No modifique ni sustituya las piezas de la estructura de la silla de ruedas, los componentes ni del asiento.
12. Las paradas repentinas o los impactos pueden dañar la estructura del sistema. Las sillas que se hayan visto involucradas en incidentes de ese tipo deben sustituirse.

Notas importantes sobre tránsito para sistemas de sujeción del ocupante:

13. Conecte los sistemas de sujeción para el ocupante según las instrucciones del fabricante y la norma SAE J2249.
14. Se deben usar correas de sujeción para la pelvis y para la parte superior del torso a fin de sujetar al ocupante y reducir la posibilidad de golpes en la cabeza y en el pecho con los componentes del vehículo, además del riesgo grave para el usuario y los otros ocupantes del vehículo (Fig. 4.4).
15. La correa de sujeción para la parte superior del torso (A) debe sujetarse a la columna del vehículo (B). No hacerlo aumentará el riesgo de lesiones abdominales graves para el usuario (Fig. 4.4).
16. Se debe adaptar una sujeción para la cabeza que sea apropiada para el transporte y debe ubicarse de manera que sea apropiada en todo momento durante el transporte.
17. La correa de sujeción pélvica (C) debe usarse en la parte baja a través de la parte frontal de la pelvis, de manera que el ángulo de la correa pélvica se encuentre dentro de la zona preferida de 30 a 75 grados con respecto al eje horizontal (Fig. 4.4).
18. Dentro de la zona preferida es aconsejable un ángulo más inclinado (mayor), de cerca de 75 grados pero no mayor (Fig. 4.6).
19. La correa de sujeción para la parte superior del torso (A) debe acomodarse sobre el hombro y a través del pecho (Fig. 4.4).
20. Las correas de sujeción deben ajustarse tan firmemente como sea posible, según la comodidad del usuario, y no deben restringir la respiración (Fig. 4.5).

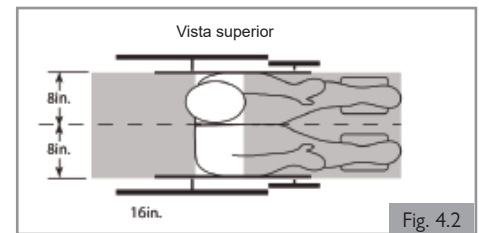

Fig. 4.2

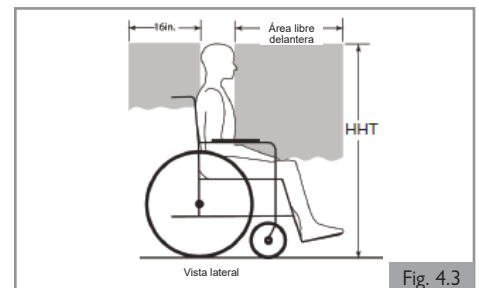

Fig. 4.3

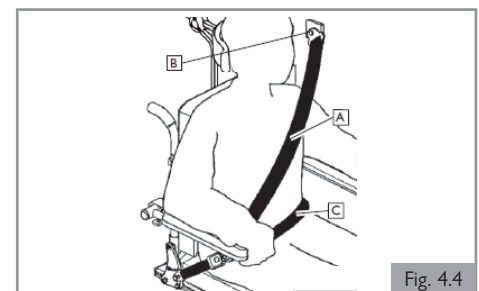

Fig. 4.4



Fig. 4.5

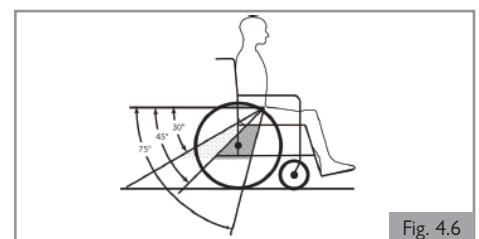

Fig. 4.6

5.0 CONFIGURAR EL SISTEMA DE ASIENTO

5.0 Configurar el sistema de asiento

No existe una silla de ruedas promedio. Por eso, las sillas de ruedas de Sunrise Medical pueden preconfigurarse en función de las necesidades específicas del usuario.

Los ajustes previos se realizan una vez, la primera vez que se va a usar la silla de ruedas. Deben ser realizados por un especialista cualificado, a menos que se indique de forma explícita lo contrario.

Herramienta y marcas de calibración

El profesional deberá usar una llave Allen M5 para ajustar todas las configuraciones del sistema de asiento.

⚠ ¡NOTA/PRECAUCIÓN!

Hay varias marcas de calibración de diversas partes del sistema de asiento. Los ajustes de fábrica están indicados.

5.1 Reposapiernas y reposapiés prefijados (Asiento Capitan estándar)

⚠ ¡ADVERTENCIA!

- Tome conciencia del entorno que le rodea para asegurarse de que no sufre ninguna lesión en las piernas cuando los reposapiernas estén extendidos.
- Asegúrese siempre de que los reposapiernas o las placas para pies no entran en contacto con las ruedas antes de usar la silla.
- En ningún caso se deben utilizar los reposapiernas para levantar o transportar la silla de ruedas.
- Como con todas las piezas móviles, asegúrese de no pillarse los dedos (Fig. 5.1)

Altura y ángulo del reposapiés predefinidos

El reposapiés eléctrico de montaje central permite ajustar el ángulo de 90° a 180° a nivel del suelo y una extensión de longitud eléctrica de 7,5" (190 mm).

Los reposapiés izquierdo y derecho pueden ajustarse en un ángulo de $\pm 5,0^\circ$, con un rango de ajuste mecánico a una altura de entre 3" y 18" (76 mm y 460 mm) medido desde las placas para pies hasta la base del asiento.

Altura del reposapiés predefinida

1. Afloje los 2 tornillos (A) con una llave Allen de 5,0 mm. (Fig. 5.2).
2. Deslice el receptor del reposapiés hacia arriba o hacia abajo por el carril hasta la altura deseada.
3. Apriete los 2 tornillos firmemente. Consulte los valores del momento de fuerza en la sección 8.
4. Repita lo mismo el otro lado.

Ángulo del reposapiés predefinido

1. Levanta el reposapiés para poder llegar hasta el tornillo de ajuste del ángulo (B). (Fig. 5.3).
2. Utilice una llave Allen para ajustar el tornillo hacia dentro o hacia fuera en función del ángulo requerido.

⚠ ¡ADVERTENCIA!

1. Después del ajuste y con el asiento en su posición normal de conducción: compruebe que hay un espacio de al menos 51 mm/2 pulg. entre el suelo y el reposapiés en todo momento al maniobrar el reposapiés hacia arriba o hacia abajo.
2. Realice esta prueba con el usuario sentado en la silla y apoyado en el reposapiernas.
3. El uso de la silla con el reposapiernas demasiado bajo podría provocar lesiones al usuario o daños en la silla o en los elementos más próximos a ella.

Ancho del reposapiés predefinido

1. Retire el tornillo (D) con una llave Allen. (Fig. 5.4).
2. Mueva el espaciador (E) desde el interior del reposapiés hacia el lado exterior.
3. Vuelva a introducir el tornillo y apriételo bien. Consulte los valores del momento de fuerza en la sección 8.
4. Repita lo mismo el otro lado.

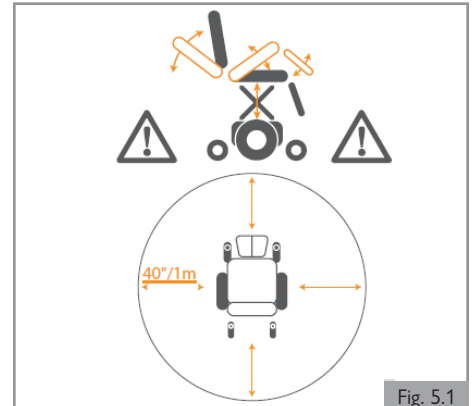

Fig. 5.1

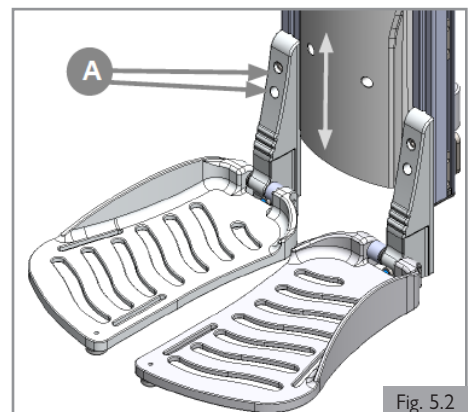

Fig. 5.2

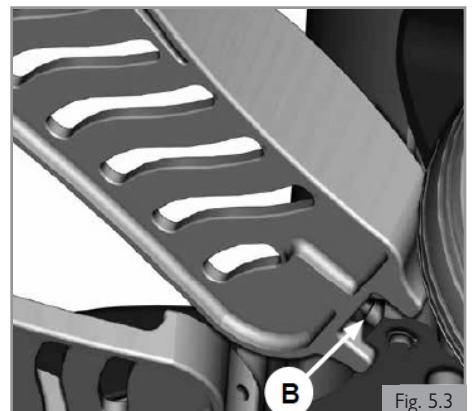

Fig. 5.3

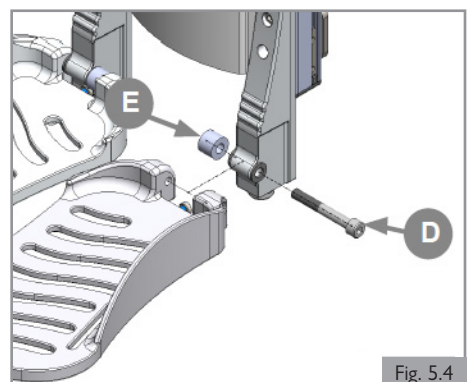
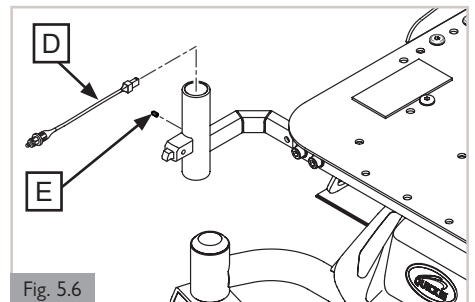
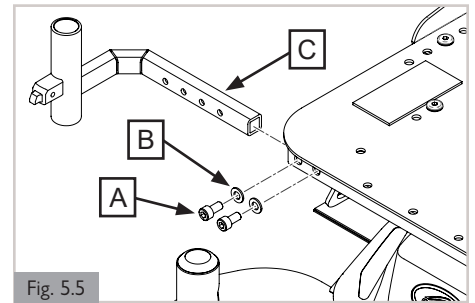

Fig. 5.4

5.2 Receptor del colgador para los reposapiernas abatibles (opcional)**Ajuste de anchura del receptor del colgador** (Fig. 5.5 and Fig. 5.6)

1. Retire el reposapiernas abatible. Consulte la sección 6.7 "Desmontaje de un reposapiernas abatible".
2. Retire los tornillos (A) y las arandelas (B).
3. Deslice el receptor del colgador (C) hacia dentro o hacia fuera de la estructura del asiento hasta la ubicación deseada.
4. Vuelva a poner los tornillos (A) y las arandelas (B).
5. Para los colgadores ELR eléctricos, inserte el extremo pequeño del arnés de cables (D) a través de la parte superior del receptor del colgador. Apriete bien el tornillo de fijación (E) con una llave hexagonal de 3 mm para fijar el arnés al receptor. Aplique un momento de fuerza de 1,5-2,0 Nm [6-8 in-lbs].
6. Vuelva a colocar el reposapiernas abatible.
7. Repita los pasos 1 a 6 en el lado contrario de la silla.



5.0 CONFIGURAR EL SISTEMA DE ASIENTO

5.3 Reposapiernas abatibles predefinidos (opcional)

Longitud de la parte inferior de las piernas (Fig. 5.7)

1. Suelte (A) con un giro.
2. Ajuste (B) en la posición deseada.
3. Apriete (A).

⚠ ¡NOTA/PRECAUCIÓN!

Asegúrese de que haya suficiente espacio libre debajo (B) para que la silla de ruedas pase sobre los obstáculos.

Ángulo del tobillo (Fig. 5.8)

1. Afloje (A) algunos giros.
2. Ajuste (B) en la posición deseada.
3. Apriete (A).

⚠ ¡PELIGRO/ADVERTENCIA!

Riesgo de que los dedos queden atrapados. Cuando mueva el reposapiernas hacia arriba y abajo, no ponga los dedos en el mecanismo de ajuste entre las piezas móviles del reposapiernas.

⚠ ¡NOTA/PRECAUCIÓN!

Cambie la altura o el ángulo de las rodillas si la placa para pies toca las ruedas.

⚠ PRECAUCIÓN

Compruebe lo siguiente después de realizar la puesta en marcha o el ajuste de la silla de ruedas: Después de la puesta en marcha inicial que lleve a cabo el distribuidor autorizado de Sunrise Medical o después de realizar cualquier ajuste en la silla de ruedas, se debe realizar una comprobación para verificar que no existan interferencias. Las interferencias se pueden producir (entre otros) en los ajustes de la palanca de mando, en el reposabrazos, en los anclajes de control especializado, en el reposapiernas, en el reposacabezas, etc. Después de realizar un ajuste, el movimiento de ese dispositivo puede chocar con otro componente de la silla de ruedas o entorpecer su funcionamiento. Se debe realizar una comprobación antes de accionar la silla para garantizar que todas las piezas móviles se muevan libremente y a través de todo el rango de movimiento sin chocar con otra pieza de la silla de ruedas.

Altura de la almohadilla para la pantorrilla (Fig. 5.9)

1. Afloje (A) algunos giros.
2. Ajuste (D) en la posición deseada.
3. Apriete (A).

Profundidad de la almohadilla para la pantorrilla (Fig. 5.9)

4. Afloje (B) algunos giros.
5. Ajuste (D) en la posición deseada.
6. Apriete (B).

Anchura de la almohadilla para la pantorrilla (Fig. 5.9)

7. Afloje (C) en la parte posterior de (D) unos giros.
8. Ajuste (D) en la posición deseada.
9. Apriete (C).

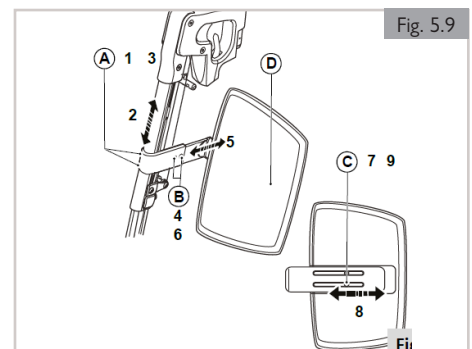
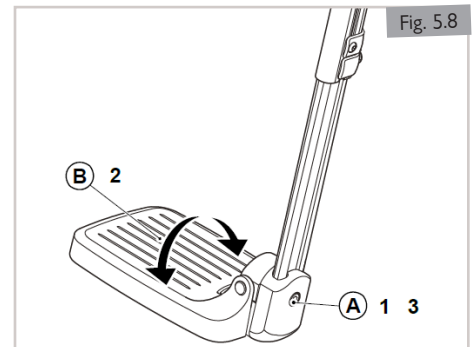
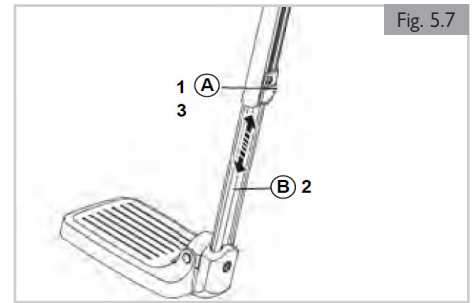

5.4 Soporte de mando abatible

La palanca de mando puede montarse con un mecanismo que permita bloquearla en posición adelantada o retraída, y permite un montaje en la línea media para que dicha palanca pueda situarse en el centro de la silla de ruedas.

Abatir (Fig. 5.10)

1. Para abatir la palanca de mando, empuje hacia fuera el interior de esta.
2. Aleje la palanca de mando de la parte delantera del reposabrazos hasta que se bloquee en la posición de abatimiento exterior.
3. Para volver a la posición hacia adelante, vuelva a empujar la palanca de mando hacia adelante hasta que se inserte en su lugar.
4. Para abatir la palanca de mando hacia el interior, empuje hacia dentro el exterior de esta.
5. Aleje la palanca de mando de la parte delantera del reposabrazos hasta que se bloquee en la posición de abatimiento interior.
6. Para volver a la posición hacia adelante, vuelva a empujar la palanca de mando hacia adelante hasta que se inserte en su lugar.

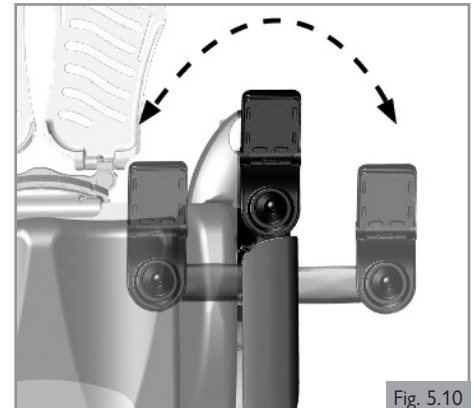

Fig. 5.10

Preajuste de la profundidad del mando (Fig. 5.11)

1. Afloje la palometa (A).
2. Deslice el mando (B) hasta la posición deseada.
3. Apriete manualmente la palometa (A).

Hay dos maneras de preajustar la altura del mando.

Preajuste de la altura del mando (1) (Fig. 5.12)

1. Afloje el tornillo (C).
2. Deslice el mando (B) hasta la altura deseada.
3. Apriete el tornillo (C). Consulte el momento de fuerza M6 en la sección 8.

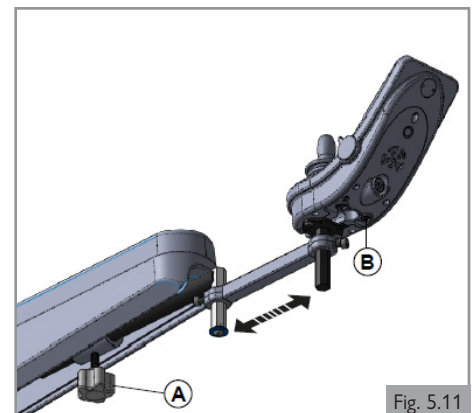

Fig. 5.11

Preajuste de la altura del mando (2) (Fig. 5.13)

1. Afloje el tornillo (D).
2. Deslice el mando (B) hasta la altura deseada.
3. Apriete el tornillo (D). Consulte el momento de fuerza M6 en la sección 8.

5.5 Compruebe lo siguiente después de realizar la puesta en marcha o el ajuste de la silla de ruedas

Después de la puesta en marcha inicial que lleve a cabo el distribuidor autorizado de Sunrise Medical o después de realizar cualquier ajuste en la silla de ruedas, se debe realizar una comprobación para verificar que no existan interferencias.

Las interferencias se pueden producir (entre otros) en los ajustes de la palanca de mando, en el reposabrazos, en los anclajes de control especializado, en el reposapiernas, en el reposacabezas, etc. Después de realizar un ajuste, el movimiento de ese dispositivo puede chocar con otro componente de la silla de ruedas o entorpecer su funcionamiento. Se debe realizar una comprobación antes de accionar la silla para garantizar que todas las piezas móviles se muevan libremente y a través de todo el rango de movimiento sin chocar con otra pieza de la silla de ruedas.

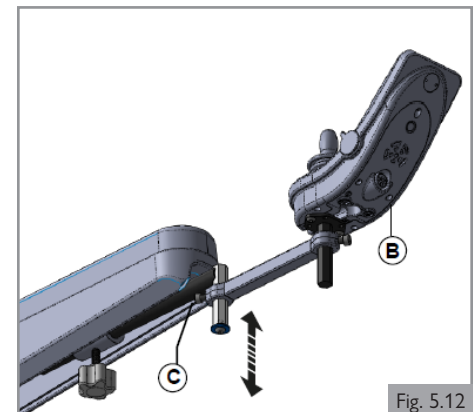

Fig. 5.12

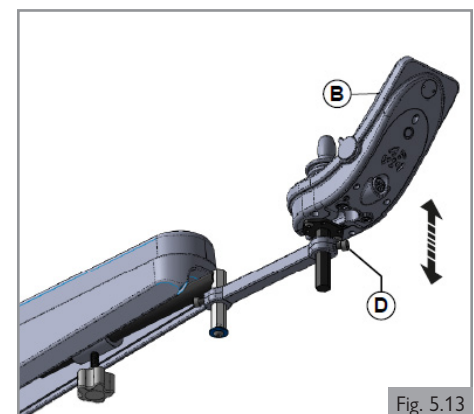

Fig. 5.13

5.0 CONFIGURAR EL SISTEMA DE ASIENTO

5.6 Cinturón de dos puntos/cinturón de posicionamiento en el asiento (Fig. 5.14)

⚠ ¡ADVERTENCIA!

1. Este producto es solo para usarlo para acomodar una persona solamente en una silla de ruedas.
2. Los cinturones de dos puntos no son apropiados para fines de tránsito. Se deben emplear sistemas de sujeción del ocupante aprobados.
3. El incumplimiento de estas advertencias puede dar lugar a lesiones graves o la muerte.
4. Asegúrese de que el cuidador o el asistente reciban formación sobre el funcionamiento correcto de los cinturones
5. Los cuidadores o asistentes sin formación pueden ocasionar retrasos si se produce una situación de emergencia.

Montar un cinturón de dos puntos o de posicionamiento en el asiento

1. Fije (A) a la estructura del asiento utilizando los tornillos suministrados a la izquierda y a la derecha. (Fig. 5.15).
2. Apriete (B). Consulte los valores del momento de fuerza en la sección 8.

Posicionar a una persona con un cinturón de dos puntos

1. Ajuste el cinturón de dos puntos de manera que se ajuste, y no deje un espacio mayor que la anchura de la mano para que quede cómodo y seguro. (Fig. 5.16).
2. El espacio libre de la mano debe calcularse con el cinturón de dos puntos con una tensión normal sin dejar espacios amplios ni bucles.
3. Por lo general, el cinturón de dos puntos debe fijarse de forma que las correas se sitúen en un ángulo aproximado de 45° (Fig. 5.17), y, cuando esté correctamente ajustado, no debe permitir que el usuario resbale en el asiento.
4. Coloque la correa suelta a través del asiento con el extremo de la abertura de la hebilla hacia la derecha si la persona es zurda o hacia la izquierda si la persona es diestra. Haga pasar los otros extremos de la correa a través del espacio entre los montantes del respaldo y el respaldo.

⚠ ¡PELIGRO/ADVERTENCIA!

1. Asegúrese siempre de que el cinturón de dos puntos esté asegurado correctamente y ajustado antes de usarlo.
2. Si el cinturón está demasiado suelto, el usuario podría resbalar hacia abajo y sufrir lesiones graves.
3. Revise el cinturón de dos puntos y los componentes de sujeción periódicamente para detectar signos de deshilachado o deterioro. Cámbielo si es necesario.
4. Cuando realice el mantenimiento, compruebe que la hebilla funcione correctamente y revise si hay signos de desgaste del material o de las abrazaderas plásticas.
5. Controles/actividades periódicas:
 - Al igual que con todos los componentes de posicionamiento, es necesario realizar ajustes correctivos a medida que la persona cambia su posición de asiento con el tiempo.
 - Compruebe periódicamente el correcto ajuste de los cinturones para garantizar la seguridad y la comodidad del usuario.

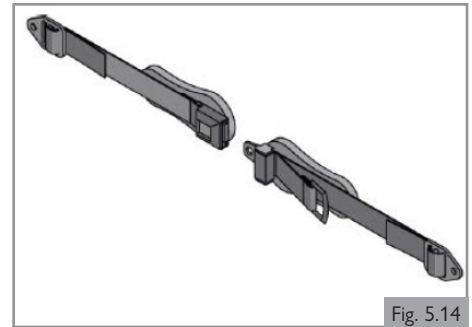

Fig. 5.14

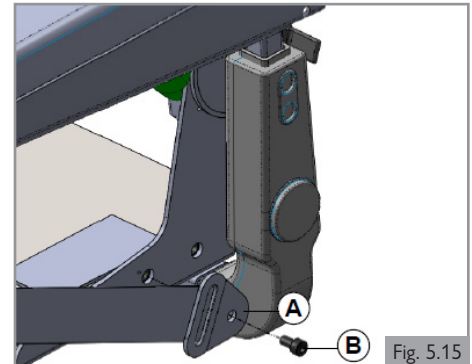

Fig. 5.15

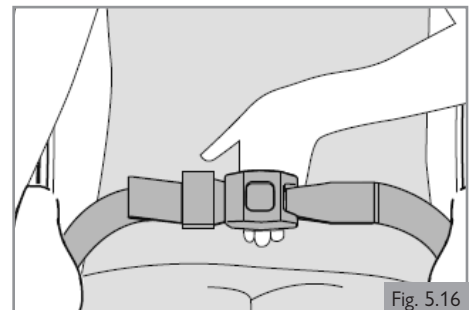

Fig. 5.16

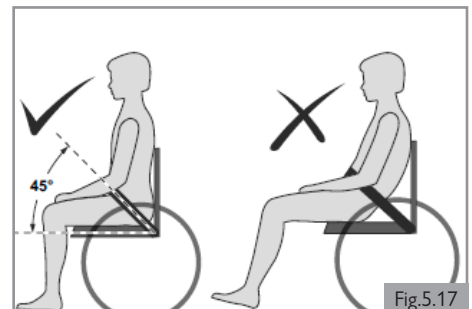



Fig. 5.17

6.1 Entrar y salir de la silla de ruedas (traslado)

Sunrise Medical le aconseja que, con la ayuda de un profesional sanitario, desarrolle su propia técnica para hacer traslados frontales o laterales del modo más adecuado para sus necesidades a fin de evitar lesiones.

⚠ ¡PELIGRO/ADVERTENCIA!

Para prevenir una caída:

- Asegúrese de que el mando esté desactivado durante el traslado para evitar movimientos accidentales. De lo contrario, podría tocar la palanca de mando y hacer que el sistema se mueva de forma inesperada.
- Asegúrese de que el interruptor de piñón libre se haya fijado en la posición "drive" (conducir). /  Manual general)
- Haga girar las ruedas frontales de manera que apunten hacia adelante.
- Trabaje con su profesional sanitario para aprender todos los métodos seguros para pasar de la silla a otro asiento.
- Asegúrese de que los frenos del motor estén engranados. Esto impide que el sistema se mueva mientras pasa de la silla a otro asiento.
- Es peligroso pasar solo de la silla a otro asiento. Requiere un buen equilibrio y agilidad. Tenga en cuenta que hay un momento durante el traslado en el que el asiento del sistema de asiento no está debajo de usted.
- Aprenda a colocar el cuerpo y a apoyarse durante el traslado.
- Pídale a alguien que le ayude hasta tener la certeza de que puede pasar solo de la silla a otro asiento de forma segura.
- No se ponga de pie en el reposapiés. Depositar todo su peso en el reposapiés puede provocar daños en la silla de ruedas y crear una situación de peligro; por ejemplo, un vuelco.
- Asegúrese de que los pies no se "enganchen" y de que no queden atrapados en el espacio entre los reposapiés.

6.2 Prepararse para hacer un traslado frontal

⚠ ¡PELIGRO/ADVERTENCIA!

Acerque la silla de ruedas tanto como pueda al asiento al que quiere trasladarse.

Baje el reposapiés central (si está instalado) ( Mando) (Fig. 6.1)

1. Asegúrese de que la zona está nivelada y libre de obstáculos y peligros.
2. Encienda el sistema de control.
3. Seleccione el reposapiernas motorizado de montaje central.
4. Empuje la palanca de mando hacia delante hasta que los reposapiés se apoyen completamente en el suelo. (Fig. 6.2).
5. Apague el sistema de control antes de iniciar el traslado.

⚠ ¡ADVERTENCIA!

Tenga en cuenta que, cuando está en marcha, la zona alrededor y debajo del reposapiés debe estar libre de todos los objetos personales y de las extremidades del cuerpo para evitar lesiones o daños materiales.

⚠ PRECAUCIÓN

Una vez que el reposapiernas esté totalmente levantado o en su posición más baja, no mantenga la palanca de mando en su posición de funcionamiento, ya que podría dañar el actuador.

Reposapiernas abatibles (Fig. 6.3)

1. Pliegue los apoyos para los pies (A).
2. Gire las placas para las pantorrillas (B) hacia el costado (si corresponde).
3. Si es posible, empuje (C) hacia atrás y gire los reposapiernas (D) hacia el lado.

6.3 Prepararse para hacer un traslado lateral

⚠ ¡PELIGRO/ADVERTENCIA!

1. Acerque el sistema tanto como pueda al asiento al que se va a trasladar. Si es posible, utilice una tabla de traslado.
2. Échese lo más atrás posible sobre la superficie del asiento. Esto reducirá el riesgo de que no alcance el asiento o de que se caiga.

⚠ PRECAUCIÓN

1. Algunas versiones del mando deben girarse hacia el lado.
2. Retire la bandeja antes de abatir el reposabrazos.
3. No se apoye en el reposabrazos cuando esté plegado.

Reposabrazos abatible

1. En el lado desde el que desea realizar el traslado, levante el reposabrazos hasta que entre en su tope mecánico. Esto libera su espacio para el traslado lateral. (Fig. 6.4).

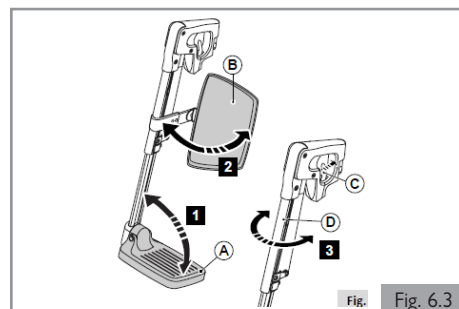
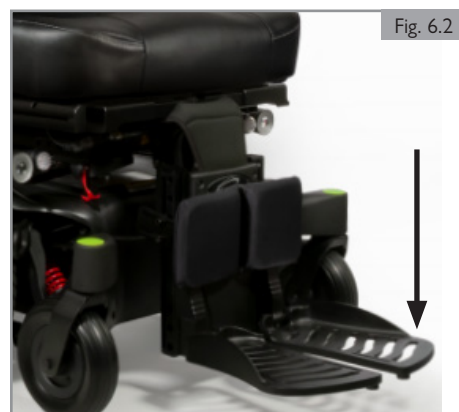
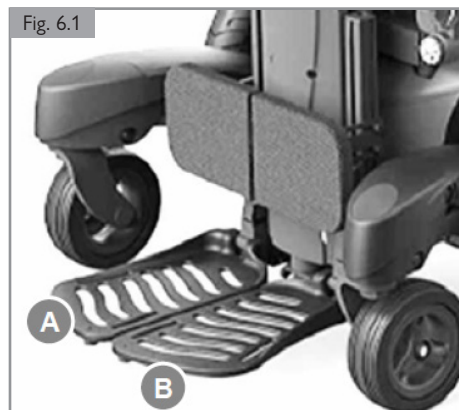

6.0 USO DEL SISTEMA DE ASIENTO

6.4 Activación del pasador de bloqueo

Configuración para el uso estándar (conducción de la silla)

1. La palanca del pasador de bloqueo (A) debe estar desbloqueada. (Fig. 6.5).
2. El respaldo se puede reclinar o plegar según sea necesario.

Configuración de tránsito (asiento Captain utilizado en un vehículo)

3. La palanca del pasador de bloqueo (B) debe estar bloqueada. (Fig. 6.6).
4. El respaldo está ahora en posición de bloqueo (99°).



¡PELIGRO!

ASEGÚRESE DE ENGANCHAR EL PASADOR DE BLOQUEO PARA EL USO EN TRÁNSITO.

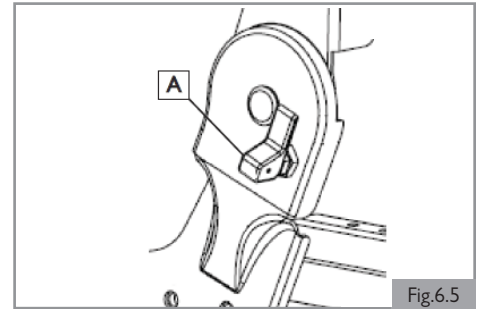

Fig.6.5

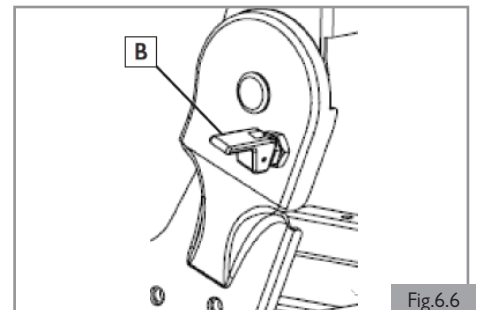

Fig.6.6

6.5 Ajuste del ángulo del asiento

Ajuste del ángulo de inclinación (Fig. 6.7)

1. Para ajustar, tire hacia arriba de la palanca de liberación (C) situada en el lado derecho del respaldo.
2. Vuelva a colocar el respaldo hacia delante o hacia atrás en la posición deseada.
3. Suelte la palanca (C) y mueva el respaldo para asegurarse de que se bloquea.

Plegar la espalda (desocupada) (Fig. 6.8)

1. Para plegar, tire hacia arriba de la palanca de liberación (C) situada en el lado derecho del respaldo.
2. El respaldo debe saltar hacia adelante hasta la posición de plegado como se muestra.
3. Suelte la palanca.
4. Para desplegar el respaldo, tire hacia arriba de la palanca de liberación (C) y ajuste el respaldo a una posición vertical.

6.6 Ajuste del asiento

Ajustes de la profundidad del asiento con incrementos de 1 pulgada (Fig. 6.9 y Fig. 6.10)

1. Con una llave hexagonal de 5 mm, retire los tornillos de cabeza plana M8 (A), 3 en cada lado.
2. Con una llave hexagonal de 5 mm, retire los tornillos de cabeza plana M8 (B), 1 en cada lado.
3. Con una llave hexagonal de 5 mm, afloje los tornillos de cabeza plana M8 (C), 1 en cada lado.
4. Mientras sujeta el respaldo por ambos lados, deslícelo hacia delante o hacia atrás para conseguir la posición deseada.

Nota: Consulte los valores del momento de fuerza en la sección 8.



¡ADVERTENCIA!

Cambiar la profundidad del asiento puede afectar al equilibrio de su silla. Pruebe la silla detenidamente antes de utilizarla regularmente si ha ajustado la profundidad del asiento.

Posiciones de montaje de la profundidad del asiento

1. Utilizando la tabla de posiciones de montaje de la profundidad del asiento y las indicaciones de los números de los agujeros, marque las posiciones correctas de los agujeros para conseguir la anchura y la profundidad deseadas.

Posiciones de montaje de la profundidad del asiento			
	16 " de ancho	18 " de ancho	20 " de ancho
14 pulgadas de profundidad	—	—	—
15 pulgadas de profundidad	2, 4, 6	—	—
16 pulgadas de profundidad	3, 5, 7	1, 3, 5	—
17 pulgadas de profundidad	4, 6, 8	2, 4, 6	—
18 pulgadas de profundidad	5, 7, 9	3, 5, 7	1, 3, 5
19 pulgadas de profundidad	—	4, 6, 8	2, 4, 6
20 pulgadas de profundidad	—	5, 7, 9	3, 5, 7
21 pulgadas de profundidad	—	—	4, 6, 8



Fig. 6.7

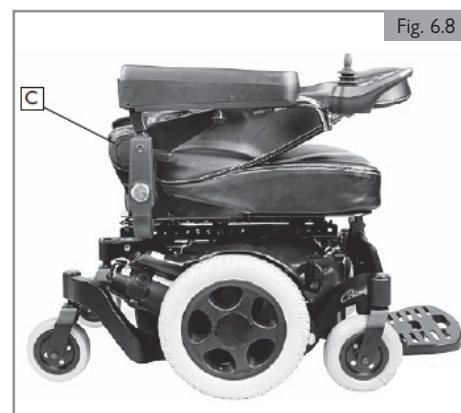

Fig. 6.8

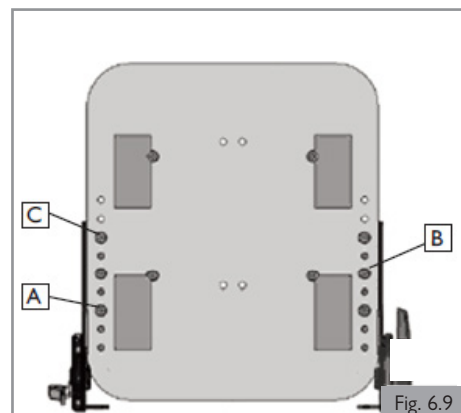

Fig. 6.9

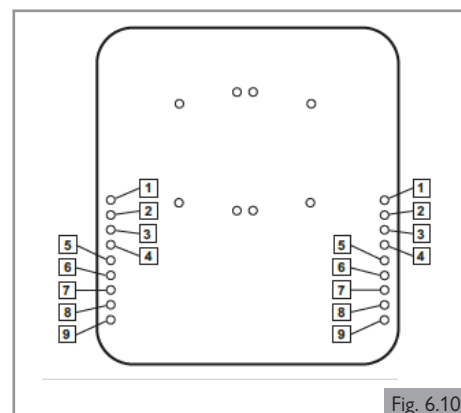

Fig. 6.10

6.0 USO DEL SISTEMA DE ASIENTO

Ajuste de la altura del respaldo con incrementos de 1 pulgada

Nota: Hay 3 posiciones de ajuste en incrementos de 1 pulgada para la espalda.

- Posición 2 (+2) (D)
 - Posición 1 (+1) (E)
 - Posición 0 (por defecto) (F)
1. Con una llave hexagonal de 5 mm, retire los tornillos de cabeza plana M8, 3 en cada lado.
 2. Coloque el respaldo a la altura deseada. El tornillo superior debe montarse como se muestra. (Fig. 6.11).
 3. Manteniendo el respaldo en su sitio, apriete los tornillos. Consulte el momento de fuerza M8 en la sección 8.
 4. Repita los pasos en el otro lado, y asegúrese de que los lados izquierdo y derecho están colocados a la misma altura.

Reposabrazos con ajuste

Nota: La anchura de los reposabrazos puede modificarse de forma independiente. Recuerde que este ajuste aumentará la anchura total de la silla de ruedas.

5. Localice los 2 elementos de sujeción del reposabrazos (G) en cada lado del anclaje receptor del reposabrazos. (Fig. 6.12).
6. Afloje los tornillos M8.
7. Deslice los reposabrazos hacia dentro o hacia fuera hasta alcanzar la anchura deseada.
8. Vuelva a apretar los tornillos. Consulte el momento de fuerza M8 en la sección 8.

Ajuste de altura del reposabrazos

1. Con una llave hexagonal de 4 mm, afloje los dos tornillos de fijación M5 (H) situados en el receptor del reposabrazos. (Fig. 6.12).
2. Suba o baje el reposabrazos a la altura deseada.
3. Apriete los tornillos de fijación para asegurar el reposabrazos. Consulte el momento de fuerza M5 en la sección 8.

Ajuste de inclinación del reposabrazos

1. Levante el reposabrazos para que quede perpendicular al suelo. Suba o baje el reposabrazos a la altura deseada. (Fig. 6.14).
2. Afloje la tuerca de bloqueo (A).
3. Gire el tornillo de ajuste (B) para subir o bajar la parte delantera del reposabrazos.
4. Apriete la tuerca de bloqueo (A) para fijar el tornillo de ajuste en su sitio.
5. Asegúrese de que la palometa del reposabrazos (D) esté apretada manualmente al terminar. (Fig. 6.15).

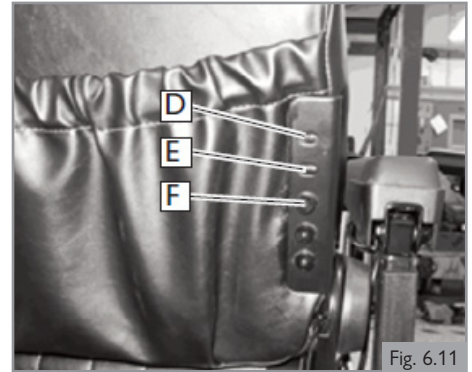

Fig. 6.11

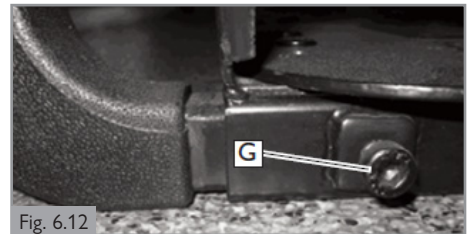

Fig. 6.12

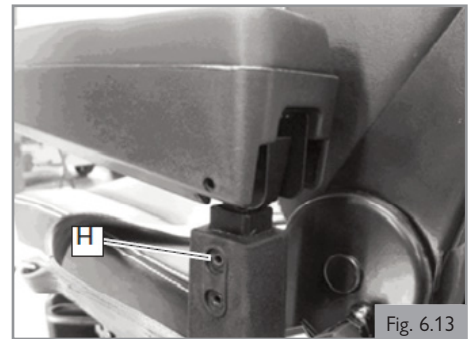

Fig. 6.13

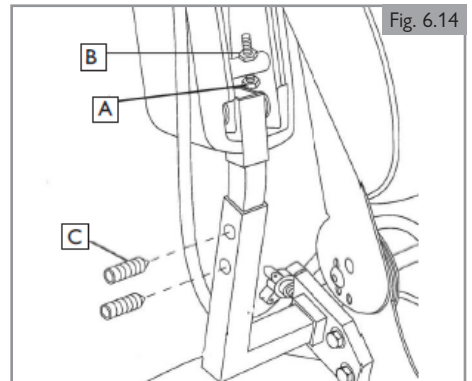

Fig. 6.14

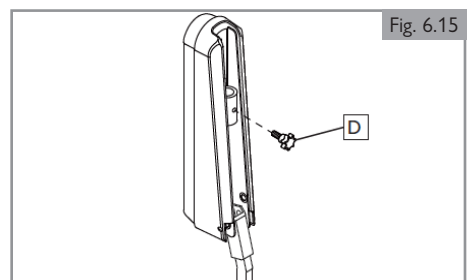

Fig. 6.15

6.7 Reposapiernas abatibles (opcional)

Elevación manual del ángulo de rodilla del reposapiernas (Fig. 6.16)

El ángulo de cada uno de los reposapiernas se puede ajustar de forma independiente.

1. Empuje la empuñadura (A) hacia adelante.
2. Mientras está sentado/a en la silla, levante la pierna.
3. Suelte la manivela cuando alcance la posición deseada.

Desmontaje de un reposapiernas abatible (Fig. 6.17)

1. Empuje el pestillo (A) hacia atrás para desbloquear el reposapiernas.
2. Gire el reposapiernas hacia fuera.
3. Retire el reposapiernas (B) de su anclaje levantándolo.

Nota: Al volver a colocar el reposapiernas, debería oírse un clic. Eso indica que el reposapiernas ha quedado fijado en su sitio.

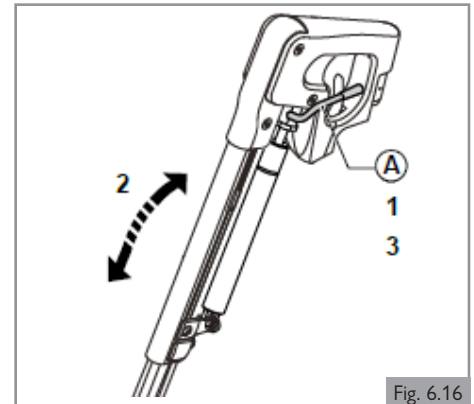

Fig. 6.16

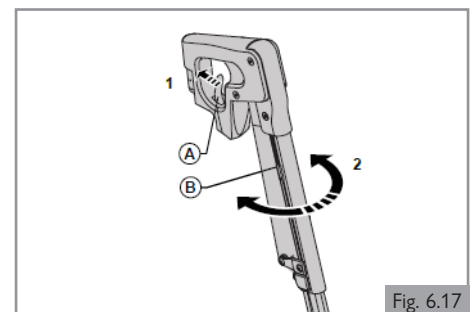

Fig. 6.17

7.0 OPCIONES DEL ASIENTO ELÉCTRICO

7.1 Opciones del asiento eléctrico

La silla de ruedas puede estar equipada con las siguientes opciones eléctricas para ajustar la posición del asiento. El usuario puede utilizar estas opciones sin necesidad de herramientas.

Opciones de asiento eléctricas ajustables (Fig 7.1 - Fig 7.3)

Encontrará información sobre cómo usar estas opciones eléctricas ajustables del asiento en:

-  MANDO
1. Función de inclinación eléctrica
 2. Elevación eléctrica del asiento
 2. Reposapiernas con elevación eléctrica

¡PELIGRO!

1. El uso de las opciones eléctricas ajustables del asiento puede influir en la estabilidad de la silla de ruedas.
2. ¡Utilice las opciones eléctricas ajustables del asiento solo cuando la silla de ruedas esté sobre una superficie plana! No intente usar ninguna opción eléctrica del asiento mientras se encuentre en una pendiente.
3. Manténgase lejos de los accionadores eléctricos mientras el componente esté en movimiento. Los mecanismos eléctricos de Sunrise Medical tienen amplios rangos de desplazamiento. Los usuarios deben tener en cuenta su entorno mientras los componentes están en movimiento.
4. Actúe con cautela mientras accione este sistema de asiento en la posición elevada o inclinada.
5. No intente usar ninguna opción eléctrica del asiento mientras este sistema de asiento esté en movimiento.
6. No intente usar la opción eléctrica de elevación o inclinación del asiento en presencia de niños.
7. La programación permite invertir el sentido de todas las funciones del asiento eléctrico; asegúrese de saber en qué dirección va a moverse el asiento antes de accionarlo. Hable con su distribuidor autorizado de Sunrise Medical para saber en qué dirección se han programado las funciones del asiento eléctrico.
8. Tenga en cuenta que los módulos de elevación/inclinación presentan un peligro de atrapamiento (punto de pellizco). Asegúrese de que no hay prendas, manos, pies u otras extremidades atrapadas durante el funcionamiento de los módulos de elevación/inclinación para evitar lesiones.
9. No circule por rampas o pendientes con el asiento en posición elevada. Antes de intentar subir o bajar una pendiente, vuelva a colocar la silla de ruedas en una posición de conducción sentada estándar, con el respaldo en posición vertical.
10. Este sistema eléctrico está diseñado para reducir de forma automática la velocidad máxima de conducción a un modo de deslizamiento cuando se alcanzan determinados límites del asiento eléctrico. Según la configuración de la silla es posible que haya varias velocidades de deslizamiento. Póngase en contacto con su distribuidor autorizado de Sunrise Medical si tiene dudas sobre las velocidades de deslizamiento de su silla.

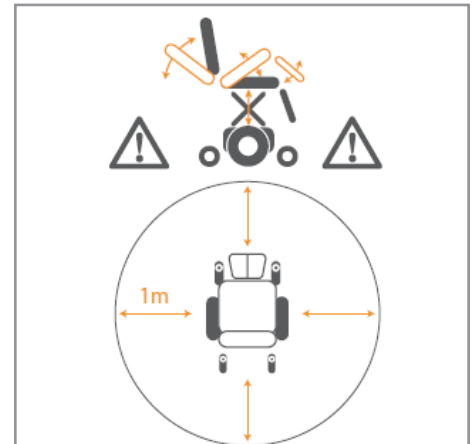

Opción ajustable eléctrica del asiento

Fig. 7.1

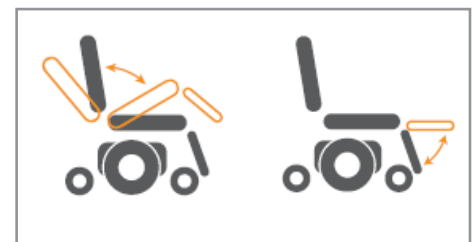

Opción ajustable eléctrica del asiento

Fig. 7.2

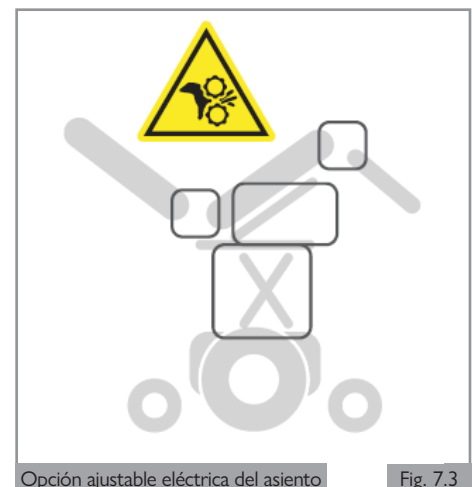

Opción ajustable eléctrica del asiento

Fig. 7.3

La vida útil de la silla de ruedas depende de su correcto mantenimiento.

Para obtener información sobre los ajustes, el mantenimiento o la reparación de la silla de ruedas, póngase en contacto con su distribuidor autorizado de Sunrise Medical. Cuando se ponga en contacto con su distribuidor autorizado de Sunrise Medical, mencione siempre el modelo y el año de fabricación, así como el número de serie que figura en la etiqueta de la silla de ruedas.

¡PRECAUCIÓN!

Su distribuidor autorizado de Sunrise Medical deberá encargarse del mantenimiento de la silla de ruedas una vez al año o, en caso de un uso intensivo, cada seis meses. Para ver una lista de los distribuidores autorizados aprobados en su área, póngase en contacto con el servicio de atención al cliente de Sunrise Medical.

La información de contacto del servicio local de atención al cliente de Sunrise Medical se encuentra en la portada interior de este folleto.

Las direcciones del sitio web se encuentran en la contraportada.

8.1 Mantenimiento general

1. Todos los elementos de sujeción se deben revisar cada tres meses para detectar un posible desgaste, por ejemplo tornillos sueltos o componentes rotos.
2. Los elementos de sujeción que estén sueltos deben volver a apretarse. Consulte los valores del momento de fuerza en la sección 8.
3. Revise todas las correas mensualmente para comprobar que no estén deshilachadas y que no presenten costuras desgarradas u otros indicadores de deterioro. Deje de usar la silla si detecta daños.
4. Las correas para el pecho deben sustituirse en cuanto presenten los primeros signos de daños o deterioro.
5. Si encuentra un componente roto o suelto, deje de utilizar la silla inmediatamente y póngase en contacto con su distribuidor autorizado de Sunrise Medical para solicitar un repuesto.
6. Revise que todas las correas de sujeción de Velcro® se adhieran de forma correcta cuando las presiona.
7. Asegúrese de eliminar cualquier contaminante, como pelusas, cabello, etc., de las correas de Velcro®. Estos contaminantes pueden afectar a la adherencia.

Revisiones diarias

Antes de conducir la silla de ruedas, lleve a cabo la rutina de revisión diaria que se indica a continuación.

Revisar el asiento

1. Asegúrese de que todos los cojines estén en su lugar.
2. Asegúrese de que el respaldo esté colocado y ajustado correctamente.
3. Inspeccione visualmente la silla de ruedas para asegurarse de que los reposapiernas, reposabrazos y otros elementos estén bien colocados y fijados a la silla de ruedas; compruebe que todos los elementos de sujeción estén lo bastante apretados. Consulte los valores del momento de fuerza en la sección 8.
4. Asegúrese de que las perillas de la interfaz del asiento estén apretadas de forma firme y segura.

Revisar la ropa para evitar que quede atrapada

Cuando use la silla de ruedas, compruebe que su ropa no suponga un estorbo (p. ej., que no sea demasiado larga). Antes del uso, asegúrese siempre de que su ropa o sus complementos no entren en contacto con las ruedas u otras piezas móviles o giratorias con las que puedan enredarse.

Revisiones semanales

Antes de conducir la silla de ruedas, lleve a cabo la rutina de revisión semanal que se indica a continuación.

Revisar los conectores y cables

1. Asegúrese de que todos los conectores estén acoplados de forma segura.
2. Revise el estado de todos los cables y conectores para detectar posibles daños.

Revisar el mando

1. Revise el fuelle de caucho delgado o la bota alrededor de la base del eje de la palanca de mando para ver si presenta daños o separación. Compruebe sólo visualmente; Compruebe sólo visualmente; no manipule el fuelle.
2. Asegúrese de que todos los componentes del sistema de control estén debidamente instalados.

Revisar los controles

1. Encienda el control manual. ¿Parpadean las luces? Esto indica que hay un fallo en el sistema eléctrico.
2. Pruebe todas las opciones eléctricas, incluidas las luces y los indicadores (si están instalados), para asegurarse de que funcionen correctamente. Consulte ( Mando).
3. Conduzca la silla de ruedas en todos los perfiles de conducción para asegurarse de que la silla de ruedas funcione como antes.

Revisiones semanales generales

1. Compruebe que los neumáticos tengan el nivel de inflado adecuado (si corresponde).
2. Revise el marco y la base para comprobar que no haya objetos extraños u obstrucciones.
3. Asegúrese de que las perillas que conectan el marco del asiento a la parte frontal de la base no estén sueltas.

Revisiones trimestrales

Antes de conducir la silla de ruedas, lleve a cabo la rutina de revisión trimestral que se indica a continuación.

1. Revise todas las correas para comprobar que no estén deshilachadas y que no presenten costuras desgarradas u otros indicadores de deterioro. Si encuentra daños, deje de utilizar la silla y póngase en contacto con un distribuidor autorizado de Sunrise Medical.
2. Revise la silla para detectar si faltan tuercas, tornillos o elementos de sujeción. Póngase en contacto con un distribuidor autorizado de Sunrise Medical si falta alguno.
3. Revise la silla de ruedas para determinar si hay componentes rotos, un desgaste inusual u otros indicadores de deterioro. Si encuentra daños, deje de utilizar la silla y póngase en contacto con un distribuidor autorizado de Sunrise Medical.

¡ADVERTENCIA!

1. Si tiene alguna duda sobre los requisitos de rendimiento de su silla de ruedas, póngase en contacto con su distribuidor autorizado de Sunrise Medical.
2. Después de realizar cualquier actividad de mantenimiento o reparaciones en la silla de ruedas, debe asegurarse de que funcione correctamente antes de usarla.
3. Un distribuidor autorizado de Sunrise Medical debe realizar una inspección completa, una revisión de seguridad y un servicio de mantenimiento al menos una vez al año.
4. Todos los elementos de sujeción deben reemplazarse por otros idénticos con la longitud, fuerza de tensión y materiales correctos.
5. Cuando reemplace tuercas de autobloqueo o tuercas/tacos asegurados con una solución selladora de roscas, asegúrese de volver a aplicar este producto al nuevo elemento de sujeción.
6. Revise que todas las correas de sujeción de Velcro® se adhieran de forma correcta cuando las presiona.
7. Asegúrese de eliminar cualquier contaminante, como pelusas, cabello, etc., de las correas de Velcro®. Estos contaminantes pueden afectar a la adherencia.
8. No reutilice los elementos de sujeción.

8.2 Limpieza del sistema de asiento

La silla de ruedas debe limpiarse una vez a la semana con un paño levemente humedecido, no mojado. Las hilachas y el polvo acumulados en los accionamientos deben eliminarse con un soplador o sacudirse.

PRECAUCIÓN

Asegúrese de secar todas las piezas de la silla de ruedas si se moja o humedece después de la limpieza o si se usa en un ambiente donde hay humedad.

¡PELIGRO!

Es importante que si la silla de ruedas es utilizada por más de una persona, esta se limpie bien para garantizar que no haya contaminación cruzada.

8.2.1 Limpieza e inspección del asiento

¡ADVERTENCIA!

Las rasgaduras, abolladuras, desgaste o aflojamiento de la tapicería, especialmente cerca del metal, pueden provocar una mala postura, incomodidad y un escaso alivio de la presión.

Instrucciones de limpieza del asiento

Lave todas las piezas de las fundas con un detergente suave a 100 °F (38 °C). Puede centrifugar las fundas, pero no deben secarse en la secadora. Retire todas las piezas de las fundas de manera independiente unas de otras y lávelas por separado. Saque los rellenos de espuma antes del lavado y cierre los elementos de sujeción de Velcro®.

En aquellos casos en que no se pueda retirar la tapicería, límpiela con frecuencia para evitar que se acumule la suciedad. Límpiela usando un paño húmedo con jabón. Se pueden emplear desinfectantes diluidos según las instrucciones del fabricante. Asegúrese de enjuagar bien las superficies con agua limpia y de secarlas a fondo.

8.0 MANTENIMIENTO Y LIMPIEZA

8.3 Medidas higiénicas en caso de reutilización

Antes de reutilizar la silla de ruedas, esta debe prepararse cuidadosamente. Todas las superficies en contacto con el usuario deben desinfectarse.

Con este fin, debe usarse un desinfectante apropiado para una desinfección rápida a base de alcohol de productos y dispositivos de uso médico.

Para saber qué desinfectante se debe usar, siga las instrucciones del fabricante.

PRECAUCIÓN

1. No use disolventes, lejía, abrasivos, detergentes sintéticos, cera abrillantadora ni aerosoles.
2. Se pueden emplear desinfectantes diluidos según las instrucciones del fabricante.
3. Asegúrese de enjuagar bien las superficies con agua limpia y de secarlas a fondo.

8.4 Instrucciones generales de limpieza

PRECAUCIÓN

1. Debe eliminar las manchas del asiento lo antes posible.
2. Después de un largo período de uso, debe limpiar la funda del asiento con un producto de limpieza de espuma seca estándar disponible en el mercado.
3. Para evitar cercos antiestéticos, debe limpiar siempre toda la superficie y no solo puntos concretos. Cuanto más espere, más difícil será eliminarlos.
4. Evite frotar enérgicamente con soluciones acuosas. Si lo hace, la tela de la funda se pondrá áspera.
5. La mejor forma de eliminar las manchas de suciedad (cerveza, sangre, cola, vino tinto, etc.) es usar productos de limpieza de espuma seca o un detergente suave.
6. Siga las instrucciones de uso correspondientes al tratar las fundas.
7. Las fundas deben dejarse secar durante al menos 48 horas después de limpiarlas con productos de limpieza de espuma.
8. Para las manchas de grasa (p. ej., bolígrafo, barra de labios, chicle, etc.), utilice un quitamanchas especial. Frote con cuidado la zona sucia de la superficie utilizando únicamente un paño limpio humedecido con el quitamanchas.
9. Utilice solo una cantidad muy pequeña de quitamanchas.
10. Pruebe primero en una zona pequeña y poco visible.
11. La tela de la tapicería no debe quedar empapada, ya que, en ese caso, el quitamanchas podría alterarla.
12. No utilice una manguera ni una máquina de lavado a presión para limpiar la silla.

¡ADVERTENCIA!

1. Lea siempre la etiqueta de cualquier sustancia de limpieza comercial o doméstica.
2. Siga siempre atentamente las instrucciones.

8.5 Limpiar los accesorios

1. Todas las piezas o accesorios, como las bandejas abatibles, deben limpiarse con un paño húmedo.
2. Todos los soportes laterales, el reposacabezas, los reposabrazos, los protectores laterales, las almohadillas para las pantorrillas, los cinturones de dos puntos y las almohadillas para las rodillas deben limpiarse con un paño húmedo.

8.6 Limpiar los accesorios

Si el mando de su silla de ruedas se ensucia o se mancha, se puede usar un paño húmedo con un desinfectante diluido hasta que quede limpio.

¡PELIGRO!

1. La advertencia siguiente es importante, en caso de que la silla de ruedas sea utilizada por más de una persona, para garantizar que no exista contaminación cruzada.
2. Los tableros OSB, las palancas de mando (todas las variantes), los conjuntos de cabezales y los interruptores (todas las variantes) deben limpiarse con un desinfectante suave y una bayeta para evitar cualquier posibilidad de contaminación cruzada. Lave periódicamente la pieza y el tubo bucales, una vez retirados de la silla, para mantenerlos limpios y en correcto funcionamiento.
3. Asegúrese de que el sistema de control esté desconectado antes de proceder a la limpieza.

8.7 Almacenamiento

Para mantener la tapicería y otras partes de la silla de ruedas en buen estado, guárdela en un ambiente seco y a una temperatura lo más próxima posible a la ambiente.

¡PRECAUCIÓN!

1. Nunca deje la silla de ruedas expuesta a la luz directa del sol, en un ambiente húmedo ni al aire libre.
2. El sol directo podría decolorar la tapicería o las piezas de plástico y calentar las piezas metálicas.

8.8 Calendario de mantenimiento e inspección

A cargo de:

Calendario de mantenimiento e inspección	Usuario final/Cuidador			Distribuidor autorizado de Sunrise Medical
	Diaria*	Semanal	Trimestral*	Annual
Revisión diaria rutinaria como se describe en la Sección 8.1	<input checked="" type="checkbox"/>			
Revisión semanal rutinaria como se describe en la Sección 8.1		<input checked="" type="checkbox"/>		
Limpie la tapicería de la silla de ruedas como se describe en la sección 8.2		<input checked="" type="checkbox"/>		
Revisión trimestral rutinaria como se describe en la Sección 8.1			<input checked="" type="checkbox"/>	
Un distribuidor autorizado de Sunrise Medical deberá realizar una inspección completa, una prueba de seguridad y una puesta a punto.				<input checked="" type="checkbox"/>

* Diaria = Antes de cada uso de la silla de ruedas. Trimestral = Cada tres (3) meses.

Si se detecta que los elementos de fijación están flojos, un distribuidor autorizado de Sunrise Medical deberá apretarlos con el momento de fuerza por tamaño que se detalla a continuación, a menos que se indique lo contrario en todos los manuales del propietario u hojas de instrucciones correspondientes (si procede).

- Tornillos M8 = 13,5-14,9 Nm [120-132 in-lbs].
- Tornillos M6 = 6,8-7,9 Nm [60-70 in-lbs]
- Tornillos M5 = 3,1-3,6 Nm [27-32 in-lbs]
- Tornillos M4 = 0,7-0,9 Nm [6-8 in-lbs]

9.0 ESPECIFICACIONES TÉCNICAS: NORMAS/ESTÁNDARES APLICABLES



Este producto cumple con la normativa y las directivas sobre productos de ayuda sanitaria y lleva el símbolo CE.

El producto cumple los requisitos y las normas que se indican a continuación, comprobadas por instituciones independientes.

Normas	Definición/Descripción	Peso máximo del usuario
Directiva de la UE 93/42 CEE	Aplicable como se menciona en el Anexo 1	N/A
NEN-EN 12182:2014 Clase B	“Los requisitos de la norma EN12182 mencionados en la NEN-EN 12184: Productos de apoyo para personas con discapacidad: requisitos generales y métodos de ensayo”.	300 lbs/136 kg
NEN-EN 12184:2014 Clase B	Sillas de ruedas con motor eléctrico, scooters y sus cargadores: requisitos y métodos de ensayo	300 lbs/136 kg
ISO 7176-8:2014	Requisitos y métodos de ensayo para la resistencia al impacto, a la estática y a la fatiga	300 lbs/136 kg
ISO 7176-9:2009	Pruebas climáticas para sillas de ruedas eléctricas	N/A
ISO 7176-14:2008	Requisitos y métodos de ensayo para sistemas de mando de sillas de ruedas con motor eléctrico	N/A
ISO 7176-16:2012	Requisitos de resistencia a la ignición de piezas tapizadas	N/A
ISO 7176-19:2008	Sillas de ruedas - Parte 19: Dispositivos de movilidad con ruedas para su uso como asientos en vehículos de motor: La serie Q cumple los requisitos de las pruebas de colisión descritas en la norma ISO 7176-19	300 lbs/136 kg
ISO 7176-4:2008	Rango teórico de consumo de energía de sillas de ruedas	300 lbs/136 kg
ANSI/RESNA WC-1:2009	Requisitos y métodos de ensayo para sillas de ruedas (incluidas las scooters)	N/A

ESTA GARANTÍA NO AFECTA EN MODO ALGUNO A SUS DERECHOS LEGALES.

Sunrise Medical* ofrece a sus clientes una garantía, tal y como se establece en las condiciones de la garantía, para las sillas de ruedas, que cubre lo siguiente.

Condiciones de la garantía

1. **DURANTE UN (1) AÑO** - Garantizamos todas las piezas y componentes de esta silla de ruedas fabricados por Sunrise, incluidos los siguientes elementos: motores, cajas de cambio y componentes electrónicos, contra defectos de materiales y mano de obra durante un año a partir de la fecha de la primera compra por parte del consumidor.
2. **BATERÍAS** - Las baterías están cubiertas por una garantía de un (1) año proporcionada a través de los fabricantes de baterías originales.
3. **LIMITACIONES**
 1. No ofrecemos garantía para:
 - a. Neumáticos y cámaras, tapicería, almohadillas y empuñaduras.
 - b. Daños por negligencia, accidente, mal uso o por una instalación o reparación inadecuadas.
 - c. Productos modificados sin el consentimiento expreso por escrito de Sunrise Medical.
 - d. Daños por exceder el límite de peso.
 2. Esta garantía queda ANULADA si se retira o altera la etiqueta con el número de serie original de la silla.
 3. Esta garantía solo es aplicable en Estados Unidos y Canadá. Consulte a su distribuidor autorizado de Sunrise Medical para saber si se aplican las garantías internacionales.
 4. Esta garantía no es transferible y solo se aplica a la primera compra del consumidor de esta silla de ruedas a través de un distribuidor autorizado de Sunrise Medical.
4. **LO QUE HAREMOS** - Nuestra única responsabilidad es reparar o sustituir las piezas cubiertas por la garantía. Es la única solución para los daños emergentes.
5. **LO QUE DEBE HACER EL DISTRIBUIDOR AUTORIZADO** -
 1. Obtener de Sunrise Medical, mientras se aplique esta garantía, la aprobación previa para la devolución o reparación de las piezas cubiertas. Póngase en contacto con el servicio de atención al cliente para obtener un número de autorización de devolución de material (RMA) e información sobre dónde devolver el producto. Al ponerse en contacto con el servicio de atención al cliente, facilite el número de modelo, el número de serie, la descripción de lo que se necesita para el servicio/repación y cualquier otra información adicional sobre el motivo por el que se realiza el servicio a la silla de ruedas.

6. AVISO AL CONSUMIDOR -

1. Deberá pagar el coste de la mano de obra para reparar, retirar o instalar las piezas, incluso si están cubiertas por la garantía.
2. Si la ley lo permite, esta garantía sustituirá a cualquier otra garantía (escrita u oral, expresa o implícita, incluida la garantía de comercialización o de idoneidad para un fin determinado).
3. Esta garantía le otorga ciertos derechos legales. También puede tener otros derechos que varían de un estado a otro o de una provincia a otra.
7. Esta garantía está sujeta a la legislación del país en el que se adquirió el producto de Sunrise Medical.

* Indica el establecimiento de Sunrise Medical donde se compró el producto.

INFORMACIÓN ADICIONAL SOBRE LA GARANTÍA EXCLUSIVA PARA AUSTRALIA

1. En el caso de los productos suministrados por Sunrise Medical Pty Ltd en Australia, nuestros productos cuentan con una garantía de Sunrise Medical que no puede excluirse con arreglo a la Ley del Consumidor australiana.
2. Tiene derecho a la sustitución o al reembolso en caso de avería grave y a la indemnización por cualquier otra pérdida o daño razonablemente previsible.
3. También tiene derecho a la reparación o sustitución de los productos si estos no son de calidad aceptable y el fallo no es grave.
4. Los beneficios que le otorga esta garantía se suman a los demás derechos y recursos que le otorga una ley en relación con los productos a los que se refiere la garantía.

Anote aquí el número de serie del producto para futuras consultas:

(Consulte el manual del propietario de Base para conocer la ubicación de la etiqueta con el número de serie)

NOTAS



www.SunriseMedical.com



Servicio de atención al cliente:
800.333.4000
En Canadá 800.263.3390

Sunrise Medical
2842 Business Park Ave.
Fresno, CA 93727 • EE. UU.

©2021 Sunrise Medical (US) LLC
10.2021 P/N 247975 Rev. B